

# BERTHOUD

## Vermorel 3000 Electric

Réf : 102139



FRANÇAIS  
Notice d'utilisation

ENGLISH  
Instructions

DEUTSCH  
Bedienungsanleitung

NEDERLANDS  
Gebruikshandleiding

ESPAÑOL  
Manual de instrucciones

ITALIANO  
Istruzioni per l'uso

DANSK  
Instrukcja obsługi

РУССКИЙ  
Инструкция по использованию

العربية  
دليل الإستعمال

HOZELOCK-EXEL

B.P. 30424

F-69653 VILLEFRANCHE-SUR-SAÔNE CEDEX

++ / 33 / (0) 4 74 62 48 48

++ / 33 / (0) 4 74 62 37 51

e.mail : hozelock-exel@hozelock-exel.com

Réf. : 585105 08/17

# BERTHOUD

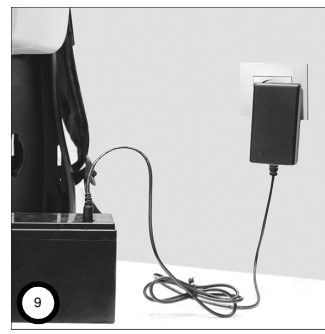
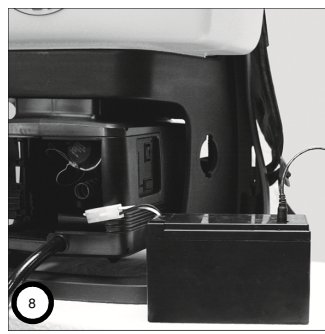
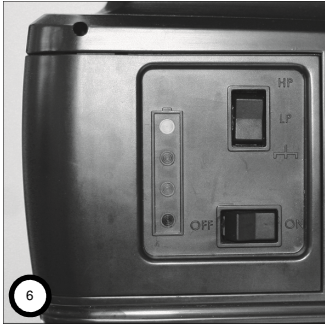
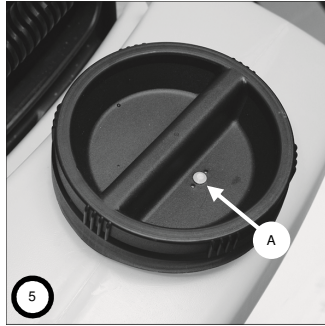
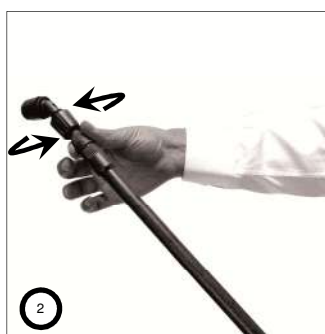
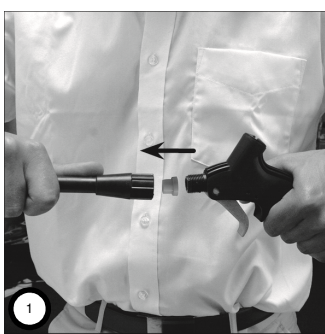

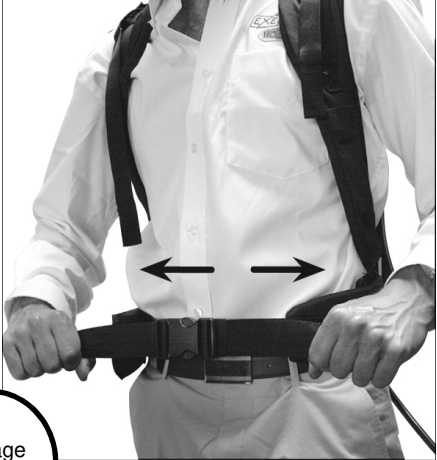

Portage  
santé



- 1 – DOMAINE D'APPLICATION
- 2 – CARACTERISTIQUES TECHNIQUES
- 3 – MISE EN SERVICE
- 4 – UTILISATION
- 5 – NETTOYAGE / ENTRETIEN
- 6 – REMISE EN SERVICE APRES HIVERNAGE
- 7 – REMPLACEMENT OU DEMONTAGE DES BUSES EN COURS D'UTILISATION
- 8 – BUSES UTILISABLES
- 9 – POUR VOTRE SECURITE
- 10 – PRECAUTIONS D'EMPLOI / CONTROLES A EFFECTUER
- 11 – ANOMALIES DE FONCTIONNEMENT
- 12 – SYMBOLES UTILISES
- 13 – VUE ECLATEE / PIECES DETACHEES



**Lire la notice avant la première utilisation.**

**Attention : Pour des raisons de sécurité, les personnes n'ayant pas lu et compris les indications données sur cette notice, ne doivent pas utiliser le Vermorel 3000. Les enfants et jeunes de moins de 16 ans ne doivent pas utiliser le Vermorel 3000 et doivent être tenus éloignés de celui-ci lorsqu'il est utilisé. Les enfants ne doivent pas jouer avec le Vermorel 3000. Le nettoyage et l'entretien ne doivent pas être faits par des enfants sans supervision. Cet appareil ne doit pas être utilisé par des personnes (y compris des enfants) présentant des aptitudes physiques, sensorielles ou mentales réduites, ou manquant de connaissances et d'expérience, à moins qu'une personne chargée de leur sécurité ne les encadre**

**et leur donne les instructions suivre pour utiliser l'appareil.**

### 1 - DOMAINE D'APPLICATION

Cet appareil est spécialement conçu pour l'application des produits PHYTOSANITAIRES JARDIN (fongicides, herbicides, insecticides). Ce pulvérisateur NE CONVIENT PAS pour l'application des produits de désinfection des locaux d'élevage ainsi que tous les produits "Industriels" (Produits Lessiviels (Alcalins), Soude Caustique, Eau de Javel, etc...). Pour toute autre application il est IMPERATIF de consulter le CONSTRUCTEUR.

Ce pulvérisateur doit être utilisé uniquement avec des produits de protection des cultures approuvés par les autorités locales/nationales de réglementation pour les produits de protection des cultures destinés aux pulvérisateurs à dos. Cet appareil ne doit en aucun cas être utilisé pour pulvériser des produits inflammables ou potentiellement inflammables.

### 2 - CARACTERISTIQUES TECHNIQUES

Pulvérisateur portable à dos, à PRESSION CONSTANTE et réglable, fonctionnant sur batterie RECHARGEABLE :

- Poids à vide : 6,2 kg. (24,2 kg rempli d'eau)
- Réservoir en polyéthylène soufflé.
- Niveau visible par transparence.
- Jauge extérieure graduée.
- Capacité totale : 18 litres.
- Bretelles de portage réglables, renforcées.
- Dossière souple et ventrière ajustable.
- Armature de portage ergonomique avec poignée de portage intégrée.
- Pompe électrique à 2 membranes.
- Pression de service de 1, 1.5 et 3 bars
- Contrôle électronique régulant la pression
- Poignée avec joint résistant (matière FKM).
- Lance télescopique composite équipée d'un porte buse; livré avec un jeu complet de buses (pastille, pinceau et miroir).
- Filtre de réservoir
- Batterie 12 Volt technologie Lithium-ion.

- Chargeur de batterie 12 Volt spécifique.
- Cet appareil ne doit pas être utilisé à une température inférieure à 5°C et supérieure à 40°C.

### 3 - MISE EN SERVICE

1. Visser la lance télescopique sur la poignée de lance. Vérifier la présence du joint d'étanchéité (fig. 01).
2. Sortez la batterie du pulvérisateur
3. Débranchez ou non la batterie.
4. Relier le chargeur à votre batterie par la prise de recharge, puis brancher le chargeur au secteur. (fig. 08).



*Utiliser uniquement le chargeur fourni avec l'appareil pour recharger la batterie*

- a. Le voyant ROUGE du chargeur s'allume, indiquant que la batterie est en cours de charge. (fig. 03).
  - b. Lorsque la charge est terminée, le voyant ROUGE devient vert, indiquant que votre appareil est prêt à l'utilisation (ou au rangement).
5. Déplier la lance télescopique
  6. Mettre le pulvérisateur sur le dos et ajuster le portage suivant les 4 photos (fig. Portage santé)

*\*La lance télescopique est conseillée pour un traitement en hauteur et la lance fibre de verre pour un traitement au sol notamment avec des rampes de traitement.*

### 4 - UTILISATION

1. Préparation de la solution à pulvériser :
  - a. Produit en poudre (soluble ou mouillable)  
Préparer la solution dans un seau avant de la transvaser dans le réservoir par l'orifice de remplissage, en se servant de la jauge repérée « ELECTRIC ».
  - b. Produit à base liquide  
Mettre 1 à 2 litres d'eau dans le réservoir, verser la dose de produit liquide puis compléter en eau à la quantité désirée, en se servant de la jauge repérée « ELECTRIC ».

2. Visser manuellement le bouchon de remplissage sur le réservoir



3. Déplier entièrement la lance télescopique. Purgez l'air en orientant votre lance vers le haut et en actionnant la gâchette durant quelque seconde, ceci afin d'avoir un bon fonctionnement du système anti-goutte et du régulateur de pression. (fig. 3)
4. Basculer l'interrupteur en position ON (fig. 6)
5. Sélectionnez la pression recommandée selon votre buse et votre utilisation (paragraphe 7)
6. Actionner la gâchette pendant quelques secondes. Votre appareil va calibrer la pompe en fonction de la buse et de la pression sélectionnée.
7. Régler ensuite la lance télescopique à la longueur désirée.
8. La pulvérisation s'obtient par action sur la gâchette. Lorsque vous relâchez la gâchette le moteur s'arrête.
9. Le taux de charge de la batterie est indiqué par 4 LEDs (fig. 6). Chaque LED représente 25% de charge.

### NOTA :

En cours de traitement si votre moteur stoppe et que le voyant rouge du boîtier clignote, cela indique que vous devez recharger votre batterie.

### 5 - NETTOYAGE / ENTRETIEN

Après chaque utilisation :

1. Récupérer le mélange EXCEDENTAIRE pouvant subsister dans le réservoir.
2. Rincer le réservoir.
3. Nettoyer le filtre de remplissage du réservoir.
4. Nettoyer le filtre d'aspiration situé dans le fond du réservoir **après avoir bien vidé l'eau de rinçage**. Celui-ci se démonte en tirant vers le haut. Ne jamais démonter en dévissant. (voir paragraphe 11)
5. Le rinçage du filtre se fait en introduisant l'eau par l'intérieur (Rincer sous le robinet).
6. Le remontage s'effectue par simple emboîtement, sans visser.

7. Rincer le circuit en pulvérisant 2 à 3 litres d'eau propre
8. Mettre en charge le pulvérisateur avant de le ranger.

**NOTA** : Le pulvérisateur doit toujours être stocké vide de tout eau ou produit de traitement à une température supérieure à 5°C et vérifier tous les ans.

Lors du transport, le pulvérisateur doit être solidement arrimé afin d'éviter tout risque de chute, de collision ou de blessure.

### 6 - REMISE EN SERVICE APRES HIVERNAGE

1. Recharger la batterie du pulvérisateur.
2. Rincer le circuit en pulvérisant 2 à 3 litres d'eau propre en vérifiant qu'il n'y ait aucune fuite au niveau des différentes jonctions.
3. Le pulvérisateur est prêt à être utilisé. Voir chapitre 4.

### 7 - REMPLACEMENT OU DEMONTAGE DES BUSES EN COURS D'UTILISATION

1. Lors du démontage des buses, l'utilisateur doit impérativement conserver ses équipements individuels de protection (gants, lunettes...).
2. Dévisser la buse du porte-buse et la rincer immédiatement.
3. Attention, le liquide contenu dans le tube de lance risque de s'écouler. Ne pas actionner la gâchette.
4. Visser la nouvelle buse ou la buse nettoyée.
5. Utiliser uniquement des buses de la marque Berthoud (voir tableau ci-après).

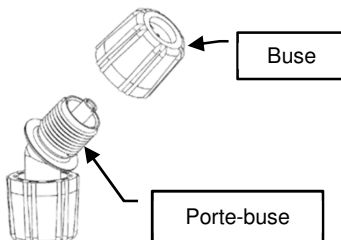

### 8 - BUSES UTILISABLES

Le VERMOREL 3000 "ELECTRIC" se caractérisant par un fonctionnement à **PRESSION CONSTANTE**, et ce quel que soit le niveau de décharge de la batterie. Le choix des valeurs de **DEBIT** et **PRESSION** se fait **EXCLUSIVEMENT** par le bouton sélecteur (fig. 6).

				RAMPE
Fongicide Insecticide	HP			
Herbicide non sélectif		LP	LP	
Herbicide sélectif		LP		

Recommandé  
 Impossible



A chaque changement de buse, vous devez éteindre puis rallumer votre appareil afin de permettre à votre appareil de se re-calibrer.

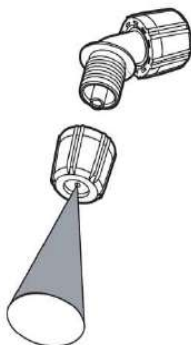

PASTILLES (Ø)	Caractéristiques			AUTONOMIES	
	Sélecteur de pression	DEBIT (L/min)	Pression (bar)	LITRES	RESERVOIRS
(10/10) Réf : 410552	HP	0.36	3	108	6
(12/10) Réf : 410553	HP	0.47	3	141	7
(15/10) Réf : 410554	HP	0.66	3	198	11
(18/10) Réf : 410552	HP	0.80	3	240	13
(20/10) Réf : 410553	HP	0.87	3	261	14
(25/10) Réf : 410554	HP	1.16	3	348	19

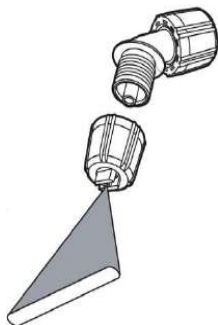

BUSE PINCEAU	Caractéristiques			AUTONOMIES	
	Sélecteur de pression	DEBIT (L/min)	Pression (bar)	LITRES	RESERVOIRS
Jaune 02-80 Réf : 764436	HP	0.56	1	168	9
	LP	0.60	1.5	180	10
Bleu 03-80 Réf : 764437	HP	0.69	1	207	11.5
	LP	0.83	1.5	249	13
Rouge 04-110 Réf : 764438	HP	1.12	1	336	18
	LP	1.20	1.5	360	20

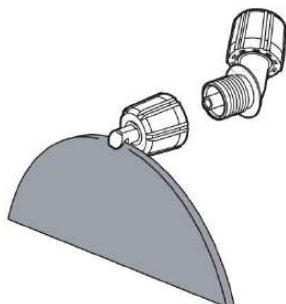

BUSE MIROIR	Caractéristiques			AUTONOMIES	
	Sélecteur de pression	DEBIT (L/min)	Pression (bar)	LITRES	RESERVOIRS
Jaune DT 1,0 Réf : 712197	HP	0.46	1	138	7.5
	LP	0.57	1.5	171	9.5
Marron DT 2,5 Réf : 710984	HP	1.15	1	345	19
	LP	1.41	1.5	450	25
Grise DT 3,0 Réf : 711584	HP	1.39	1	300	16.5
	LP	1.70	1.5	450	25

### 9 - POUR VOTRE SECURITE

- Ne jamais mettre en charge votre pulvérisateur dans un environnement humide.
- Ne jamais brancher (ou débrancher) le chargeur sur le réseau les mains mouillées.
- Vérifier le voltage indiqué sur la plaque du chargeur.



- Recharger la batterie du pulvérisateur uniquement avec le chargeur fourni avec celui-ci.

- Recharger la batterie du pulvérisateur uniquement à l'intérieur. Symbole (1) (voir paragraphe 11).
- Ne pas utiliser le chargeur lorsque celui-ci est endommagé, dans ce cas contacter le service après-vente Berthoud.
- Ne pas utiliser la batterie lorsque celle-ci est endommagée ; remplacez-la au plus vite.
- Ne tentez pas de recharger des batteries autres que celles fournies avec l'appareil.
- L'utilisateur de ce produit doit avoir suivi une formation adéquate pour l'utilisation en sûreté de cet appareil.
- Cet appareil ne doit pas être utilisé en cas de fatigue, maladie, sous l'emprise de l'alcool, drogue ou autre médicament.
- Il est recommandé d'utiliser cet appareil sous le vent par rapport à l'opérateur.
- Porter GANTS, LUNETTES et MASQUE de protection ou tout autre équipement de protection individuelle demandé par la réglementation locale à chaque phase d'utilisation du pulvérisateur : remplissage de la cuve, pulvérisation, réglages, vidange, nettoyage, changement de produit chimique, entretien.
- Cet appareil est équipé d'un interrupteur permettant de couper l'alimentation du produit dès qu'il n'est plus utilisé.

### 10 - PRECAUTIONS D'EMPLOI / CONTROLES A EFFECTUER

#### AVANT EMPLOI

- S'assurer du bon fonctionnement de l'appareil en vérifiant les étanchéités, en mettant quelques litres d'eau dans le réservoir.

- Vérifier la présence et l'état du clapet (A) du couvercle. (fig. 10).
- Ne traiter que par temps calme. (Sans Vent).
- Porter des vêtements couvrant la totalité du corps ou mettre une Tenue de Protection.
- Respecter les instructions du fabricant de produits de traitement (dosages, mode d'application, rinçage).
- Ce pulvérisateur ne peut être utilisé qu'avec la pompe qui l'équipe.

#### PENDANT EMPLOI

- Porter GANTS, LUNETTES et MASQUE de protection ou tout autre équipement de protection individuelle demandé par la réglementation locale.
- Ne pas FUMER, BOIRE ou MANGER.
- Ne pas Pulvériser en direction des PERSONNES ou ANIMAUX DOMESTIQUES.
- Préserver l'environnement, ne PULVERISER que les arbres ou arbustes à traiter.

#### APRES EMPLOI

- Récupérer l'éventuel excédent de produit ; rincer le réservoir à l'eau claire, en laissant le filtre monté.
- Nettoyer le filtre de remplissage du réservoir (fig. 4).
- **Avant de procéder au démontage du filtre d'ASPIRATION, bien vider complètement le réservoir de son eau de RINÇAGE.**
- Nettoyer le filtre d'aspiration situé dans le fond du réservoir. Celui-ci se démonte en tirant vers le haut (fig. 12). **Ne jamais démonter en dévissant.** Le rinçage se fait en introduisant l'eau par l'intérieur (rincer sous le robinet). Le remontage s'effectue par simple emboîtement, **sans visser.**
- Rincer le circuit en pulvérisant 2 à 3 litres d'eau.
- Eviter les risques de pollution en récupérant le produit non utilisé, ainsi que son emballage.
- Se LAVER les mains et le visage après traitement.
- Ne jamais se servir du Pulvérisateur comme moyen de stockage du produit à appliquer.
- RANGER le pulvérisateur HORS DE PORTEE DES ENFANTS.



## 11 - ANOMALIES DE FONCTIONNEMENT / SOLUTIONS

ANOMALIES CONSTATEES	POINTS A VERIFIER	ACTIONS A MENER
Fuite entre la poignée et le tube de lance.	Présence et bon état du joint.	Remettre en place ou remplacer.
Après arrêt, la lance continue à couler.	De l'air est bloqué dans la lance télescopique.	Déplier complètement la lance télescopique. Pulvériser 10 s avec la lance <b>dépliée et orienter vers le haut</b> afin de chasser l'air bloqué dans la lance.
La batterie semble ne pas prendre la charge.	a) Vérifier le bon fonctionnement du chargeur (voyants). b) La batterie est ancienne. c) La batterie est récente	a) Remplacer en cas de non fonctionnement. b) Remplacer la batterie. c) Contacter le SAV.
La batterie semble ne pas avoir son autonomie normale.	a) La batterie est ancienne. b) La batterie est récente.	a) Remplacer la batterie. b) Contacter le SAV.
Le moteur tourne, mais l'appareil pulvérise faiblement	Propreté du filtre d'aspiration au fond du réservoir.	Nettoyage du filtre.
Le moteur tourne, mais l'appareil ne pulvérise pas.	a) La buse est bouchée. b) La buse est propre.	a) Nettoyer la buse. b) Ne pas chercher à intervenir. Contacter le SAV.
Le moteur ne tourne pas.	a) La batterie n'est pas branchée b) Le témoin de charge batterie rouge clignote. c) le témoin de charge batterie est allumé et ne clignote pas.	a) Brancher la batterie sur votre Vermorel b) Recharger votre batterie  c) Contacter le SAV Berthoud.
Mauvaise pulvérisation	a) Vérifier les positions recommandées pour chaque buse. b) Calibrage de la buse non optimisé. c) Présence d'air dans la lance.	a) Utiliser les positions recommandé pour chaque buse. b) Arrêter et redémarrer votre pulvérisateur. c) se reporter au paragraphe 4.3
Fuite d'eau au bas de l'appareil.	Vérifier les branchements et l'état des tuyaux d'alimentation pompe et amorçage.	Resserrer si besoin. Remplacer si percé. Eventuellement contacter le SAV.

### 12 - SYMBOLES UTILISES

1. Utilisation du chargeur en INTÉRIEUR exclusivement



2. Ne pas mettre avec les ordures ménagères



### 13 - VUE ECLATEE / PIECES DETACHEES

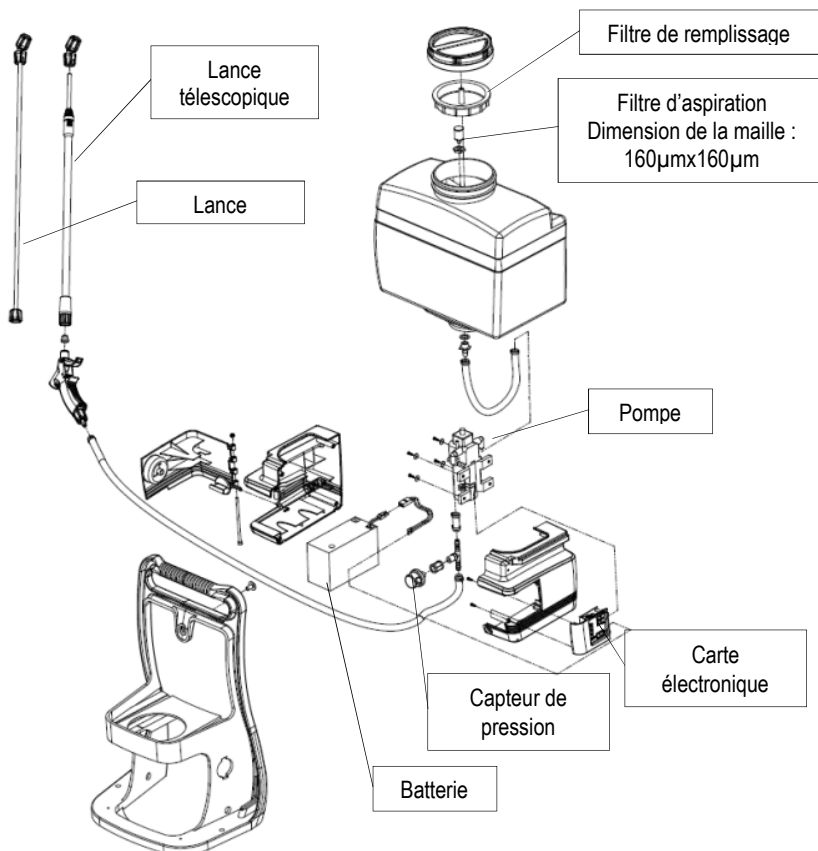

- 1 – SCOPE OF APPLICATION
- 2 – TECHNICAL SPECIFICATIONS
- 3 – COMMISSIONING
- 4 – USE
- 5 – CLEANING / MAINTENANCE
- 6 – RESTARTING AFTER WINTERING
- 7 – NOZZLE REPLACEMENT OR DISASSEMBLING DURING SPRAYER USE
- 8 – USABLE NOZZLES
- 9 – FOR YOUR SAFETY
- 10 – PRECAUTIONS FOR USE / CHECKS TO BE PERFORMED
- 11 – MALFUNCTIONS
- 12 – SYMBOLS USED
- 13 – EXPLODED VIEW / SPARE PARTS



**Please read the manual before first use.**

**Caution! For safety purposes, do not use the Vermorel 3000 device without having thoroughly read and understood these instructions.**

**Children and teenagers below the age of 16 should not use the Vermorel 3000 and must stand away when it is in use. Children shall not play with the appliance. Cleaning and user maintenance shall not be made by children without supervision. This product should not be used by persons (including children) with impaired physical, sensory or mental abilities, or lacking knowledge and experience, without supervision by a person in charge of their safety, instructing them on how to use the device.**

### 1 - SCOPE OF APPLICATION

This machine is specially designed for the application of GARDEN PLANT PROTECTION products (fungicides, herbicides, insecticides). This sprayer IS NOT SUITABLE for the application of products for disinfecting livestock facilities and of all "Industrial" products (laundry products (alkaline), caustic soda, bleach, etc.). For any other application, you MUST consult the MANUFACTURER.

This sprayer must be used only with crop protection products approved by local/national regulatory authorities for crop protection products intended for backpack sprayers. This machine must not in any circumstance be used to spray flammable or potentially flammable products.

### 2 - TECHNICAL SPECIFICATIONS

Backpack sprayer, with CONSTANT and adjustable PRESSURE, operating on a RECHARGEABLE battery:

- Empty weight: 6.2 kg. (24.2 kg filled with water)
- Blown polyethylene tank.
- Visible liquid level.
- Graduated external gauge.
- Total capacity: 18 litres.
- Adjustable, padded carrying straps.
- Flexible back pad and adjustable belly strap.
- Ergonomic carrying frame, with built-in carrying handle.
- Electric double diaphragm pump.
- Operating pressure of 1, 1.5 and 3 bar
- Electronic control for adjusting pressure
- Handle with resistant seal (material: FKM).
- Composite telescopic lance equipped with a nozzle holder; supplied with a complete set of nozzles (swirl, flat fan and anvil nozzles).
- Tank filter
- 12 Volt lithium-ion battery.
- Dedicated 12 volt battery charger.
- This machine must not be used at a temperature lower than 5°C and higher than 40°C.

### 3 - COMMISSIONING

4. Screw the telescopic lance onto the lance handle. Check that the seal is present (Fig. 1).
5. Remove the battery from the sprayer.
6. Disconnect the battery if necessary.
7. Connect the charger to your battery via the charging socket, and then connect the charger to the mains socket. (Fig. 8).



*Use only the charger supplied with the machine to charge the battery*

- a. The charger's RED indicator turns on, indicating that the battery is being charged. (Fig. 3).
  - b. When the charging is complete, the RED indicator turns green, indicating that your machine is ready for use (or storage).
8. Unfold the telescopic lance
  9. Place the sprayer on your back and adjust the harness as shown in the 4 photos (Fig. *Safety harness*)

### 4 - USE

1. Preparing the solution to be sprayed:
  - a. Product in powder form (soluble or wettable)  
Prepare the solution in a bucket before transferring it to the tank through the filler opening, using the gauge marked "ELECTRIC".
  - b. Liquid-based product  
Put 1 to 2 litres of water into the tank, pour the dose of liquid product and then top up with water to the desired quantity, using the gauge marked "ELECTRIC".
2. Screw the filler plug by hand on the tank.



3. Fully unfold the telescopic lance. Purge the air by pointing your lance up and by pressing on the trigger for a few seconds; this ensures the proper operation of the anti-drip system and the pressure regulator. (Fig. 3).
4. Flip the switch to ON position (Fig. 6)
5. Select the recommended pressure depending on your nozzle and your use (Section 7)

6. Press on the trigger for a few seconds. Your machine will calibrate the pump depending on the nozzle and the selected pressure.
7. Then adjust the telescopic lance to the desired length.
8. Press on the trigger to spray. When you release the trigger, the motor stops.
9. The battery charge level is indicated by 4 LEDs (Fig. 6). Each LED represents 25% of charge.

### NOTE:

If your motor stops and the red indicator on the unit flashes during application, it means that you must recharge your battery.

### 5 - CLEANING / MAINTENANCE

After every use:

1. Collect the EXCESS mixture that may remain in the tank.
2. Rinse the tank.
3. Clean the tank's filler filter.
4. Clean the suction filter located on the base of the tank **after fully draining the rinsing water**. You can remove this filter by pulling it up. Never remove it by unscrewing. (see Section 11)
5. Rinse the filter by running water through the inside (Rinse under a tap).
6. Refit it by simply snapping it on, without screwing.
7. Rinse the circuit by spraying 2 to 3 litres of clean water.
8. Charge the sprayer before storing it.

**NOTE:** The sprayer must always be stored without water or treatment product at a temperature higher than 5°C and must be checked every year. During transport, the sprayer must be secured tightly to avoid any risk of fall, collision or injury.

### 6 - RESTARTING AFTER WINTERING:

1. Recharge the sprayer battery.
2. Rinse the circuit by spraying 2 to 3 liters of clean water, check that there are no leak at each junction.
3. The sprayer is ready for use. See chapter 4.



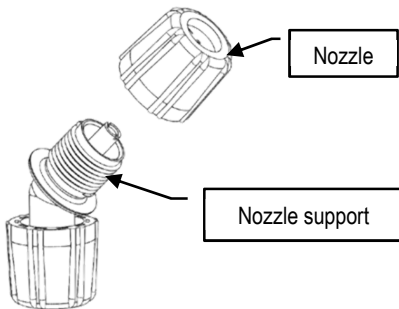

### 7 - NOZZLE REPLACEMENT OR DISASSEMBLING DURING SPRAYER USE:



1. During nozzle disassembling, the user shall imperatively keep his personal safety equipment (gloves, goggles...).
2. Unscrew the nozzle of the nozzle support and rinse the nozzle immediately.
3. Be careful, the liquid contained in the tube could spill. Don't press the trigger.
4. Screw the new nozzle or the clean nozzle.
5. Use only the Berthoud nozzle (see the figure).



### 8 - USABLE NOZZLES

VERMOREL 3000 "ELECTRIC" is characterised by an operation at CONSTANT PRESSURE, regardless of the battery charge level. The FLOW RATE and PRESSURE values are selected EXCLUSIVELY using the Selector button (Fig. 6).

				BOOM
Fungicide Insecticide	HP			
Non-selective herbicide		LP	LP	
Selective herbicide		LP		

 Recommended  
 Impossible



Every time the nozzle is changed, you must switch your machine off and then on again so that it recalibrates itself.

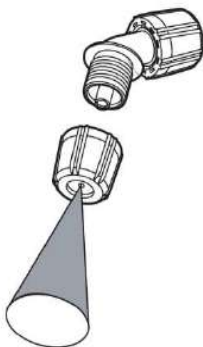

SWIRL (Ø)	Specifications			BATTERY LIFE	
	Pressure selector	FLOW RATE (L/min)	Pressure (bar)	LITRES	TANKS
(10/10) Ref: 410552	HP	0.36	3	108	6
(12/10) Ref: 410553	HP	0.47	3	141	7
(15/10) Ref: 410554	HP	0.66	3	198	11
(18/10) Ref: 410552	HP	0.80	3	240	13
(20/10) Ref: 410553	HP	0.87	3	261	14
(25/10) Ref: 410554	HP	1.16	3	348	19

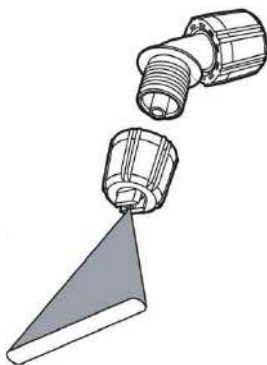

FLAT FAN NOZZLE	Specifications			BATTERY LIFE	
	Pressure selector	FLOW RATE (L/min)	Pressure (bar)	LITRES	TANKS
Yellow 02-80 Ref: 764436	HP	0.56	1	168	9
	LP	0.60	1.5	180	10
Blue 03-80 Ref: 764437	HP	0.69	1	207	11.5
	LP	0.83	1.5	249	13
Red 04-110 Ref: 764438	HP	1.12	1	336	18
	LP	1.20	1.5	360	20

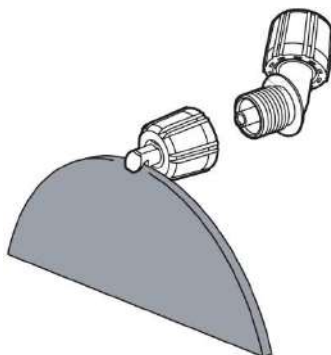

ANVIL NOZZLE	Specifications			BATTERY LIFE	
	Pressure selector	FLOW RATE (L/min)	Pressure (bar)	LITRES	TANKS
Yellow DT 1.0 Ref: 712197	HP	0.46	1	138	7.5
	LP	0.57	1.5	171	9.5
Brown DT 2.5 Ref: 710984	HP	1.15	1	345	19
	LP	1.41	1.5	450	25
Grey DT 3.0 Ref: 711584	HP	1.39	1	300	16.5
	LP	1.70	1.5	450	25

### 9 - FOR YOUR SAFETY:

- Never charge your sprayer in humid conditions.
- Never connect (or disconnect) the charger to (or from) the mains supply with wet hands.
- Check the voltage indicated on the charger's nameplate.



- Only recharge the sprayer battery with the charger supplied with it.
- Only recharge the sprayer battery

indoors. Symbol (1) (see Section 11).

- Do not use the charger if it is damaged; in this case, please contact the Berthoud customer service.
- Do not use the battery if it is damaged; replace it immediately.
- Do not attempt to recharge batteries other than those supplied with the machine.
- The user of this product must have been suitably trained to use this machine in complete safety.
- This machine must not be used in case of fatigue, illness, or under the influence of alcohol, drugs or any other medication.
- It is recommended to use this machine downwind of the operator.
- Wear protective GLOVES, GOGGLES and MASK or any other personal protective equipment required by local regulations for each phase in the use of the sprayer: filling the tank, spraying, settings, draining, cleaning, changing the chemical product, maintenance.
- This machine is equipped with a switch for cutting off supply of the product when it is no longer used.

### 10 - PRECAUTIONS FOR USE / CHECKS TO BE PERFORMED BEFORE USE

- Check the seals to ensure the proper operation of the machine by pouring a few litres of water into the tank.
- Check the presence and condition of the flap (A) on the lid. (Fig. 10).
- Spray only during calm weather. (with no wind).
- Wear clothes covering the entire body or put on protective clothing.

- Follow the instructions of the treatment product manufacturer (dose, method of application, rinsing).
- This sprayer can be used only with the pump that comes with it.

#### DURING USE

- Wear protective GLOVES, GOGGLES and MASK or any other personal protective equipment required by local regulations.
- Do not SMOKE, DRINK or EAT.
- Do not spray on PEOPLE or PETS.
- To protect the environment, SPRAY only the trees or shrubs to be treated.

#### AFTER USE

- Collect the excess product, if any; rinse the tank with clean water, leaving the filter in place.
- Clean the tank's filler filter. (Fig. 4).

**- Before removing the SUCTION filter, completely drain the RINSING water from the tank.**

- Clean the suction filter on the base of the tank. Remove this filter by pulling it up (Fig. 12). **Never remove it by unscrewing.**

Rinse it by running water through the inside (rinse under a tap). Refit it by simply snapping it on, **without screwing.**

- Rinse the circuit by spraying 2 to 3 litres of water.
- Avoid pollution risks by collecting the unused product and its packaging.
- WASH your hands and face after spraying.
- Never use the sprayer as storage for the product to be applied.
- KEEP the sprayer OUT OF THE REACH OF CHILDREN.

## 11 - MALFUNCTIONS / SOLUTIONS

MALFUNCTIONS OBSERVED	POINTS TO CHECK	ACTION NEEDED
Leak between the handle and the lance tube.	Seal is present and in good condition.	Put it back in place or replace.
Once the machine is stopped, the lance continues to flow.	Air is blocked inside the telescopic lance.	Fully unfold the telescopic lance. Spray for 10 seconds with <b>the lance unfolded and point it up</b> to expel the air blocked in the lance.
The battery does not seem to charge.	a) Check that the charger is working properly (indicators). b) The battery is old. c) The battery is relatively new.	a) Replace if it is not working. b) Replace the battery. c) Contact the Customer Service.
The battery does not seem to have its normal lifespan.	a) The battery is old. b) The battery is relatively new.	a) Replace the battery. b) Contact the Customer Service.
The motor runs, but the machine sprays weakly	Cleanliness of the suction filter on the base of the tank.	Clean the filter.
The motor runs, but the machine does not spray.	a) The nozzle is clogged. b) The nozzle is clean.	a) Clean the nozzle. b) Do not attempt to repair. Contact the Customer Service.
The motor does not run.	a) The battery is not connected b) The red battery charge indicator flashes. c) The red battery charge indicator lit up and does not flash.	a) Connect the battery to your Vermorel b) Recharge your battery c) Contact the Berthoud Customer Service.
Poor spraying	a) Check the recommended positions for each nozzle. b) Nozzle calibration not optimised. c) Presence of air in the lance.	a) Use the recommended positions for each nozzle. b) Stop and restart your sprayer. c) Refer to Section 4.3
Leakage of water at the base of the machine.	Check the connections and condition of the pump and priming feed tubes.	Tighten if necessary. Replace if pierced. If necessary, contact the Customer Service.



### 12 - SYMBOLS USED

1. Use the charger INDOORS only



2. Do not dispose of with household waste



### 13 - EXPLODED VIEW / SPARE PARTS

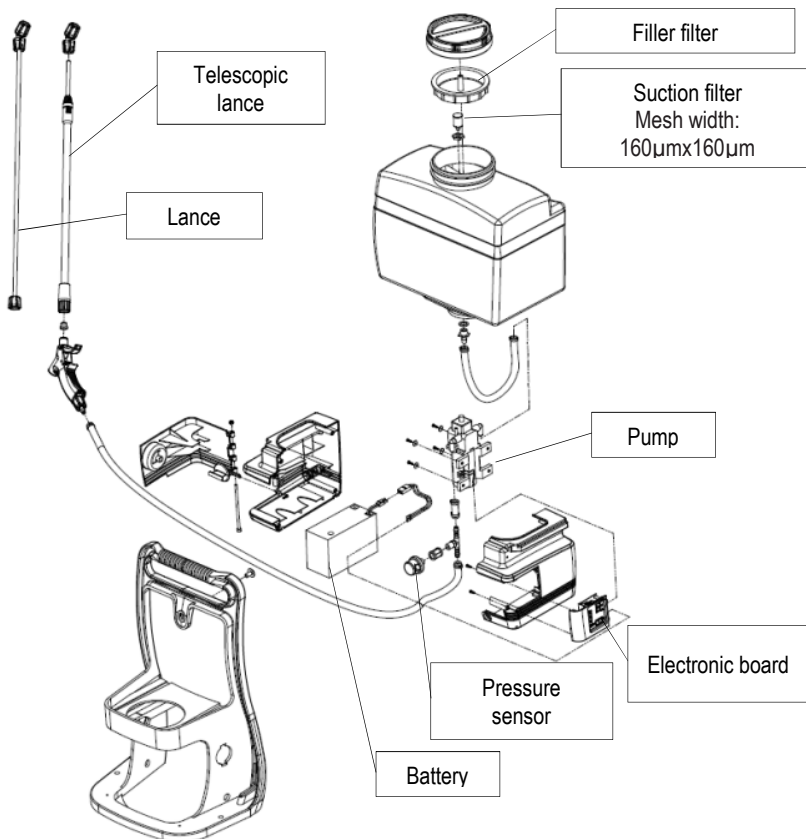

- 1 – ANWENDUNGSBEREICH
- 2 – TECHNISCHE MERKMALE
- 3 – INBETRIEBNAHME
- 4 – VERWENDUNG
- 5 – REINIGUNG / PFLEGE
- 6 – WIEDERINBETRIEBNAHME NACH DEM ÜBERWINTERN
- 7 – AUSTAUSCH ODER ABMONTIEREN DER DÜSEN WÄHREND DER VERWENDUNG
- 8 – VERWENDBARE DÜSEN
- 9 – ZU IHRER SICHERHEIT
- 10 – VORSICHTSMASSNAHMEN / DURCHZUFÜHRENDE KONTROLLEN
- 11 – FUNKTIONSFehler
- 12 – VERWENDETE SYMBOLE
- 13 – EXPLOSIONSZEICHNUNG / ERSATZTEILE



**Vor dem ersten Gebrauch die Betriebsanleitung aufmerksam lesen.**

**Achtung:** Aus Sicherheitsgründen dürfen die Personen, die die Angaben vorliegender Bedienungsanleitung nicht gelesen und verstanden haben, den Vermorel 3000 nicht verwenden.

**Kinder und Jugendliche unter 16 Jahren dürfen Vermorel 3000 nicht benutzen und müssen sich bei dessen Betrieb fern vom Gerät halten.**

**Dieses Gerät darf nicht von Personen (inklusive Kinder) verwendet werden, die körperlich, sensorisch oder geistig behindert sind, oder nicht über genügend Kenntnisse und Erfahrung verfügen, es sei denn, eine mit ihrer Sicherheit beauftragte Person betreut sie und gibt ihnen die notwendigen**

## **Anweisungen für den Einsatz des Gerätes.**

### **1 - ANWENDUNGSBEREICH**

Dieses Gerät wurde spezifisch für die Anwendung von PFLANZENSCHUTZMITTELN IM GARTEN (Fungizide, Herbizide, Insektizide) entwickelt. Dieses Spritzgerät DARF AUF KEINEN FALL für die Anwendung von Desinfektionsmitteln in Ställen sowie jegliche Art von "industriellen" Substanzen (Waschmittel (Alkalisch), Natronlauge, Bleichmittel (Chlor) etc.) verwendet werden. Für jeglichen anderen Gebrauch muss zuvor ZWINGEND AUSKUNFT BEIM HERSTELLER eingeholt werden. Dieses Spritzgerät darf nur mit Pflanzenschutzmitteln verwendet werden, die von den lokal/national zuständigen Behörden und Stellen für die Zulassung von Pflanzenschutzmitteln für die Anwendung mit Rückenpumpen genehmigt wurden. Dieses Gerät darf unter keinen Umständen für das Sprühen von entzündbaren oder potenziell entzündbaren Substanzen verwendet werden.

### **2 - TECHNISCHE MERKMALE**

Tragbare Rückenpumpe mit KONSTANTEM und EINSTELLBAREM DRUCK, Betrieb mit einem wieder aufladbaren Akku.

- Leergewicht: 6,2 kg. (24,2 kg mit Wasserfüllung)
- Tank aus geblasenem Polyethylen.
- Pflanzenschutzmittelstand sichtbar durch Transparenz.
- Pegelstab mit Einteilung außen.
- Gesamtfassungsvermögen: 18 Liter
- Verstellbare, verstärkte Träger.
- Weiches Rückenteil, anpassbarer Bauchgurt.
- Ergonomisches Tragegerüst mit integriertem Tragegriff.
- Elektrische Pumpe mit 2 Membranen.
- Betriebsdruck 1, 1,5 und 3 Bar
- Elektronische Druckregulierung
- Griff mit widerstandsfähiger Dichtung (aus FKM).
- Verbund-Teleskoplanze mit Düsenhalter; ein vollständiger Satz Düsen ist im Lieferumfang enthalten (Pastille, Pinsel und Spiegel).

- Tankfilter
- 12-Volt-Akku, Technologie Lithium-Ion.
- Spezifisches Ladegerät 12-Volt-Akku.
- Dieses Gerät darf nicht bei Temperaturen unter 5°C und über 40°C verwendet werden.

### 3 - INBETRIEBNAHME

1. Schrauben Sie die Teleskoplanze an den Lanzengriff. Vergewissern Sie sich, dass die Dichtung vorhanden ist (Abb. 01).
2. Nehmen Sie den Akku aus dem Spritzgerät.
3. Der Akku kann angeschlossen bleiben oder getrennt werden.
4. Verbinden Sie das Ladegerät über den Ladestecker mit dem Akku und schließen Sie dann das Ladegerät an eine Steckdose an. (Abb. 08).



Verwenden Sie zum Laden des Akkus ausschließlich das mit dem Gerät gelieferte Ladegerät.

- a. Die ROTE LED des Ladegeräts schaltet sich ein und zeigt an, dass der Akku geladen wird. (Abb. 03).
  - b. Nach Abschluss des Ladevorgangs schaltet die ROTE LED auf GRÜN und zeigt an, dass Ihr Gerät nun verwendet (oder verstaubt) werden kann.
5. Die Teleskoplanze ausziehen
  6. Nehmen Sie das Spritzgerät auf den Rücken und passen Sie es, wie auf den 4 Fotos gezeigt, Ihrem Körper an.  
(Abb. gesund tragen)

### 4 - VERWENDUNG

1. Zubereitung der zu sprühenden Lösung:
  - a. Pulverförmiges (lösliches oder benetzbares) Produkt  
Bereiten Sie die Lösung in einem Eimer vor und füllen Sie sie anschließend über die Einfüllöffnung in den Tank; verwenden Sie dabei den Messstab mit der Markierung "ELECTRIC".
  - b. Produkt auf flüssiger Basis

Füllen Sie 1 bis 2 Liter Wasser in den Tank, geben Sie die erforderliche Dosis des flüssigen Mittels dazu und füllen Sie die gewünschte Wassermenge nach; verwenden Sie dabei den Messstab mit der Markierung "ELECTRIC".

2. Schrauben Sie den Deckel der Einfüllöffnung auf den Tank.



3. Die Teleskoplanze vollständig ausziehen. Lassen Sie die Luft aus, indem Sie die Lanze nach oben richten und den Auslöser einige Sekunden lang betätigen; dies gewährleistet den normalen Betrieb des Tropfschutzsystems und des Druckreglers. (Abb. 3)
4. Den Schalter in die EIN-Position setzen (Abb. 6)
5. Wählen Sie den empfohlenen Druck entsprechend der gewählten Düse und des geplanten Gebrauchs (Paragraph 7).
6. Betätigen Sie den Auslöser einige Sekunden lang. Ihr Gerät wird die Pumpe entsprechend der Düse und des gewählten Drucks kalibrieren.
7. Stellen Sie anschließend die gewünschte Länge der Lanze ein.
8. Drücken Sie zum Spritzen den Auslöser. Der Motor hält an, wenn Sie den Auslöser loslassen.
9. Der Ladestand des Akkus wird durch 4 LEDs angezeigt (Abb. 6). Jede LED steht für 25 % Akkuladung.

### HINWEIS:

Wenn sich der Motor während des Spritzens ausschaltet und die rote LED des Gehäuses zu blinken beginnt, muss der Akku geladen werden.

### 5 - REINIGUNG / PFLEGE

Nach jeder Verwendung:

1. Die ÜBRIG GEBLIEBENE Mischung auffangen, die ggf. noch im Tank ist.
2. Den Tank ausspülen.
3. Den Einfüllfilter des Tanks reinigen.
4. Den Ansaugfilter im unteren Tankbereich reinigen, **nachdem das Spülwasser geleert wurde**. Den Filter zum Demontieren nach oben

ziehen. Zur Demontage niemals versuchen, ihn herauszuschrauben. (siehe Paragraph 11)

5. Der Filter wird ausgespült, indem Wasser in das Innere gelassen wird (unter einem Wasserhahn ausspülen).
6. Den Filter ohne zu schrauben einfach wieder einstecken.
7. Den Kreislauf durch Sprühen von 2 bis 3 Litern sauberem Wasser durchspülen.
8. Das Sprühgerät vor dem Lagern laden.

**HINWEIS:** Das Spritzgerät muss vollständig entleert bei einer Temperatur von mehr als 5°C gelagert und jährlich überprüft werden.

Während des Transports muss das Spritzgerät sicher befestigt sein, um jegliches Sturz-, Stoß- oder Verletzungsrisiko zu vermeiden.

### 6 - WIEDERINBETRIEBNAHME NACH DEM ÜBERWINTERN

1. Akku des Sprühgeräts wieder aufladen.
2. Kreislauf durchspülen, dazu 2 bis 3 Liter sauberes Wasser sprühen und prüfen, ob kein Wasser an den verschiedenen Verbindungsstellen austritt.
3. Das Sprühgerät ist betriebsbereit. Siehe Kapitel 4.

### 7 - AUSTAUSCH ODER ABMONTIEREN DER DÜSEN WÄHREND DER VERWENDUNG

1. Beim Abmontieren der Düsen muss der Benutzer unbedingt seine persönlichen Schutzausrüstungen (Handschuhe, Schutzbrille ...) anbehalten.
2. Düse vom Düsenhalter abschrauben und sofort spülen.
3. Achtung, die im Spritzrohr enthaltene Flüssigkeit kann ausfließen. Abzug nicht betätigen.
4. Neue oder gereinigte Düse aufschrauben.
5. Nur Düsen der Marke Berthoud verwenden (siehe folgende Tabelle).

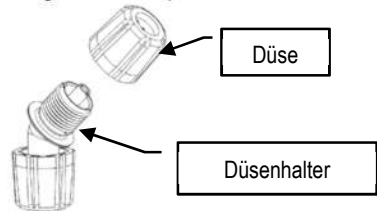

### 8 - WIEDERVERWENDBARE DÜSEN

Das VERMOREL 3000 "ELECTRIC" zeichnet sich durch einen vom Ladestand des Akkus unabhängigen Betrieb bei KONSTANTEM DRUCK aus. Die DURCHSATZ- und DRUCKWERTE werden AUSSCHLIESSLICH durch den Wahlschalter eingestellt (Abb. 6).

				RAMPE
Fungizid Insektizid	HP			
Unspezifisches Herbizid		LP	LP	
Spezifisches Herbizid		LP		

Empfohlen  
 Unmöglich



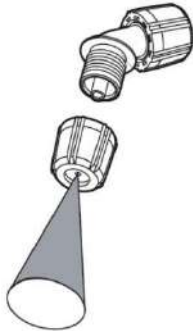

Bei jedem Düsenwechsel muss das Spritzgerät aus- und wieder eingeschaltet werden, damit sich das Gerät erneut kalibrieren kann.



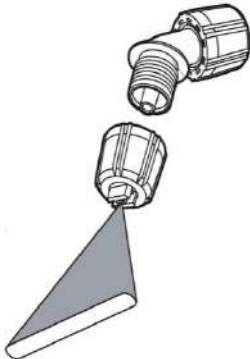

PASTILLEN (Ø)	Merkmale			AUTONOMIE	
	Druckwahlsch alter	DÜRCHS ATZ (L/Min.)	Druck (Bar)	LITER	TANKS
(10/10) Art.-Nr.: 410552	HP	0,36	3	108	6
(12/10) Art.-Nr.: 410553	HP	0,47	3	141	7
(15/10) Art.-Nr.: 410554	HP	0,66	3	198	11
(18/10) Art.-Nr.: 410552	HP	0,80	3	240	13
(20/10) Art.-Nr.: 410553	HP	0,87	3	261	14
(25/10) Art.-Nr.: 410554	HP	1,16	3	348	19

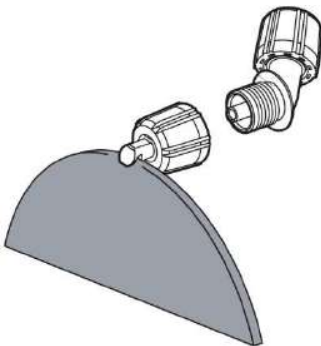

PINSELDÜSE	Merkmale			AUTONOMIE	
	Druckwahlsch alter	DÜRCH SATZ (L/Min.)	Druck (Bar)	LITER	TANKS
Gelb 02-80 Art.-Nr.: 764436		0,56	1	168	9
	LP	0,60	1,5	180	10
Blau 03-80 Art.-Nr.: 764437		0,69	1	207	11,5
	LP	0,83	1,5	249	13
Rot 04-110 Art.-Nr.: 764438		1,12	1	336	18
	LP	1,20	1,5	360	20



SPIEGELDÜSE	Merkmale			AUTONOMIE	
	Druckwahlsch alter	DÜRCH SATZ (L/Min.)	Druck (Bar)	LITER	TANKS
Gelb DT 1,0 Art.-Nr.: 712197		0,46	1	138	7,5
	LP	0,57	1,5	171	9,5
Braun DT 2,5 Art.-Nr.: 710984		1,15	1	345	19
	LP	1,41	1,5	450	25
Grau DT 3,0 Art.-Nr.: 711584		1,39	1	300	16,5
	LP	1,70	1,5	450	25

### 10 - ZU IHRER SICHERHEIT:

- Lassen Sie Ihr Spritzgerät niemals in feuchter Umgebung laden.
- Niemals mit feuchten Händen das Ladegerät in die Steckdose stecken (oder abziehen).
- Überprüfen Sie die angegebene Spannung auf dem Schild des Ladegeräts.



- Laden Sie den Akku des Spritzgeräts ausschließlich mit dem mitgelieferten Ladegerät auf.

- Der Akku des Spritzgeräts darf nur in Innenbereichen geladen werden. Symbol (1) (siehe Paragraph 11).
- Niemals ein beschädigtes Ladegerät verwenden. Wenden Sie sich in diesem Fall an den Kundendienst von Berthoud.
- Verwenden Sie niemals einen beschädigten Akku und tauschen Sie diesen umgehend aus.
- Versuchen Sie nicht, einen anderen als den mit dem Gerät gelieferten Akku zu laden.
- Der Benutzer der Geräts muss zur sicheren Verwendung dieses Geräts eine entsprechende Schulung erhalten haben.
- Dieses Gerät darf niemals bei Müdigkeit, bei Krankheit oder nach der Einnahme von Alkohol, Drogen oder anderen Medikamenten verwendet werden.
- Es wird empfohlen, dieses Gerät beim Sprühen nur mit Rückenwind zu verwenden.
- Tragen Sie HANDSCHUHE, eine SCHUTZBRILLE und eine ATEMSCHUTZMASKE oder jegliche andere, durch vor Ort geltende Gesetze vorgeschriebene persönliche Schutzausrüstung in jeder Verwendungsphase des Spritzgeräts: Füllen des Tanks, Spritzen, Einstellungen, Entleeren, Reinigung, Wechsel von Chemikalien, Pflege.
- Dieses Gerät ist mit einem Schalter ausgestattet, mit dem die Stromversorgung bei Nichtverwenden ausgeschaltet werden kann.

### 10 - VORSICHTSMASSNAHMEN / DURCHFÜHRENDE KONTROLLEN VOR DEM GEBRAUCH

- Vergewissern Sie sich vor dem Gebrauch des einwandfreien Betriebszustands des Geräts, indem Sie die Dichtigkeit durch das Einfüllen einiger Liter Wasser in den Tank überprüfen.
- Überprüfen Sie das Vorhandensein und den Zustand der Klappe (A) des Deckels. (Abb. 10).
- Arbeiten Sie nur bei ruhigem Wetter. (Ohne Wind). Tragen Sie Kleidung, die den gesamten Körper bedeckt oder Schutzkleidung.
- Befolgen Sie die Anweisungen des Herstellers der Pflanzenschutzprodukte (Dosierung, Anwendungsart, Spülen).
- Dieses Spritzgerät darf nur mit der Pumpe verwendet werden, die zum Gerät gehört.

### WÄHREND DES GEBRAUCHS

- Tragen Sie HANDSCHUHE, eine SCHUTZBRILLE und eine ATEMSCHUTZMASKE oder jegliche sonstige Ausrüstung, die durch vor Ort geltende Vorschriften vorgeschrieben ist.
- Nicht RAUCHEN, TRINKEN oder ESSEN.
- Sprühen Sie niemals direkt auf PERSONEN oder HAUSTIERE.
- Schützen Sie die Umwelt und sprühen Sie nur Bäume oder Sträucher, die eine Behandlung benötigen.

### NACH DEM GEBRAUCH

- Fangen Sie eventuelle Pflanzenschutzmittelreste im Tank auf; spülen Sie den Tank mit sauberem Wasser und lassen Sie den Filter eingebaut.
- Den Einfüllfilter des Tanks reinigen. (Abb. 4)
- **Vor der Demontage des ANSAUG-Filters muss zuvor das Spülwasser vollständig aus dem Tank geleert werden.**
- Den Ansaugfilter im unteren Tankbereich reinigen. Den Filter zum Demontieren nach oben ziehen (Abb. 12). **Zur Demontage niemals versuchen, ihn herauszuschrauben.**

Der Filter wird ausgespült, indem Wasser in das Innere gelassen wird (unter einem Wasserhahn

---

ausspülen). Den Filter **ohne zu schrauben** einfach wieder einstecken.

- Den Kreislauf durch Sprühen von 2 bis 3 Litern Wasser durchspülen.

- Verschmutzungsrisiken vermeiden, indem das nicht verwendete Pflanzenschutzmittel aufgefangen und die Verpackung entsorgt wird.

- Nach der Behandlung die Hände und das Gesicht **WASCHEN**.

- Verwenden Sie das Spritzgerät niemals zur Aufbewahrung des Pflanzenschutzmittels.

- Das Spritzgerät **AUSSERHALB DER REICHWEITE VON KINDERN** aufbewahren.

**9 - FUNKTIONSFEHLER / LÖSUNGEN**

<b>FESTGESTELLTE FEHLER</b>	<b>ZU ÜBERPRÜFEN</b>	<b>MASSNAHMEN</b>
Leck zwischen dem Griff und dem Rohr der Lanze. Aus der Lanze fließt nach dem Ausschalten weiter Flüssigkeit.	Vorhandensein und guter Zustand der Dichtung. Luft ist in der Teleskoplanze blockiert.	Wieder einsetzen oder austauschen. Die Teleskoplanze vollständig ausfalten. 10 Sekunden mit <b>der ausgefahrenen und nach oben gerichteten Lanze</b> spritzen, um die Luft aus der Lanze zu entfernen.
Der Akku scheint nicht zu laden.	a) Das ordnungsgemäße Funktionieren des Ladegeräts überprüfen (LEDs). b) Der Akku ist alt. c) Der Akku ist neu.	a) Bei Nichtfunktionieren austauschen. b) Akku austauschen. c) Kontaktieren Sie den Kundendienst.
Der Akku scheint nicht seine normale Betriebsdauer zu haben.	a) Der Akku ist alt. b) Der Akku ist neu.	a) Akku austauschen. b) Kontaktieren Sie den Kundendienst.
Der Motor läuft, aber das Gerät sprüht nur schwach	Sauberkeit der Filters im unteren Bereich des Tanks.	Den Filter reinigen.
Der Motor läuft, aber das Gerät sprüht nicht.	a) Die Düse ist verstopft. b) Die Düse ist sauber.	a) Die Düse reinigen. b) Versuchen Sie nicht, das Problem selbst zu beheben. Kontaktieren Sie den Kundendienst.
Der Motor läuft nicht.	a) Der Akku ist nicht angeschlossen. b) Die Lade-LED des Akkus blinkt rot. c) Die Lade-LED des Akkus leuchtet und blinkt nicht.	a) Schließen Sie den Akku an Ihren Vermorel an b) Laden Sie den Akku wieder auf c) Kontaktieren Sie den Kundendienst von Berthoud.
Fehlerhaftes Sprühen	a) Überprüfen Sie die empfohlenen Positionen der einzelnen Düsen. b) Nicht optimierte Kalibrierung der Düse. c) Luft in der Lanze.	a) Verwenden Sie die einzelnen Düsen in der empfohlenen Position. b) Schalten Sie Ihr Spritzgerät aus und wieder ein. c) Beziehen Sie sich auf Paragraph 4.3
Ausfließendes Wasser an der Geräteunterseite.	Die Anschlüsse und den Zustand der Zufuhrschläuche von Pumpe und Zündung überprüfen.	Bei Bedarf nachziehen. Austauschen, wenn ein Loch festgestellt wird. Kontaktieren Sie evtl. den Kundendienst.



### 12 - VERWENDETE SYMBOLE

1. Das Ladegerät ist ausschließlich in INNENBEREICHEN zu verwenden



2. Nicht im Hausmüll entsorgen



### 13 - EXPLOSIONSZEICHNUNG / ERSATZTEILE

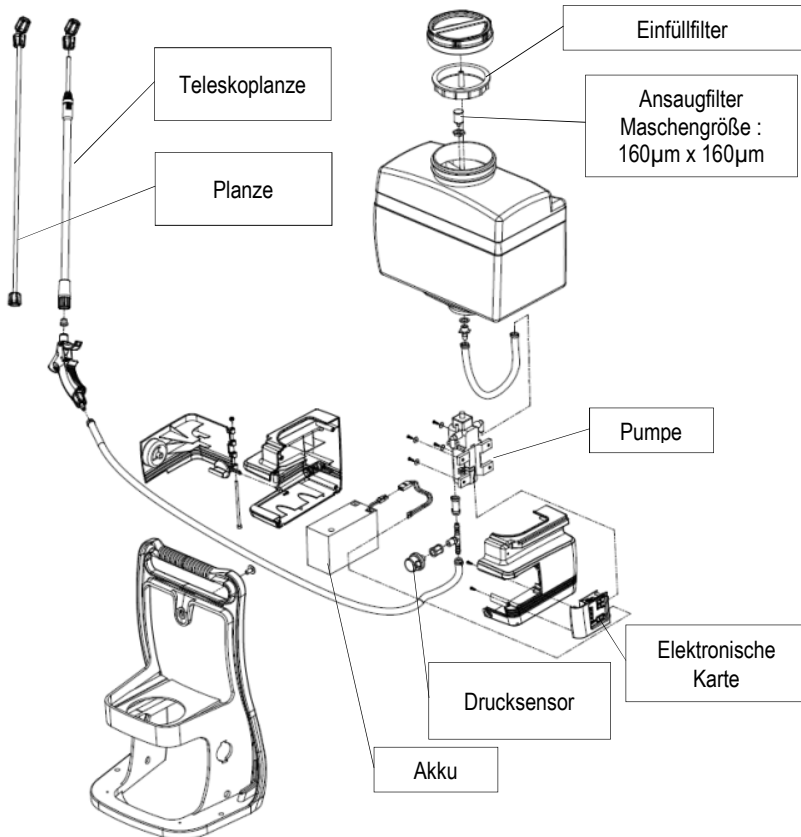

- 1 – TOEPASSINGSGEBIED
- 2 – TECHNISCHE SPECIFICATIES
- 3 – INGEBRUIKNAME
- 4 – GEBRUIK
- 5 – SCHOONMAAK / ONDERHOUD
- 6 – TERUG IN WERKING STELLEN NA DE WINTER
- 7 – VERVANGEN OF DEMONTEREN VAN DE SPUITSTUKKEN TIJDENS HET GEBRUIK
- 8 – BRUIKBARE SPUITKOPPEN
- 9 – VOOR UW VEILIGHEID
- 10 – VOORZORGSMAATREGELEN / UIT TE VOEREN CONTROLES
- 11 – AFWIJKENDE WERKING
- 12 – GEBRUIKTE SYMBOLEN
- 13 – EXPLOSIETEKENING / ONDERDELEN



Lees de handleiding voor het eerste gebruik.

**Opgelet:** Om veiligheidsredenen, mogen personen die de aanwijzingen verschaft in deze gebruikshandleiding niet gelezen en begrepen hebben geen gebruik maken van de Vermorel 3000.

Kinderen en jongeren onder de 16 jaar mogen de Vermorel 3000 niet gebruiken en moeten uit de buurt ervan blijven wanneer die in werking is.

Dit apparaat mag niet worden gebruikt door personen (ook kinderen) met lichamelijke, zintuiglijke of geestelijke beperkingen of die niet beschikken over de nodige kennis en ervaring, tenzij ze onder het toezicht zijn van een persoon die verantwoordelijk is voor hun veiligheid en hen de nodige instructies geeft voor het gebruik van het apparaat

### 1 - TOEPASSINGSGEBIED

Dit apparaat is speciaal ontworpen voor de toepassing van TUINGEWASBESCHERMENDE (schimmelwerende, onkruidbestrijdende, insectendodende) middelen. Deze spuit IS NIET GESCHIKT voor toepassing van ontsmettingsmiddelen in ruimtes voor veeteelt en ook niet voor "industriële" middelen ((alkalische) wasmiddelen, natriumhydroxide (bijtende soda), bleekwater, enz.). Voor iedere andere toepassing moet ABSOLUUT de FABRIKANT worden geraadpleegd.

Deze spuit mag alleen worden gebruikt met middelen voor gewasbescherming die zijn goedgekeurd door de plaatselijke autoriteiten/nationale reglementering met betrekking tot gewasbeschermingsmiddelen voor rugspuiten. Dit apparaat mag in geen enkel geval worden gebruikt om brandbare of mogelijk brandbare middelen te verspuiten.

### 2 - TECHNISCHE SPECIFICATIES

Draagbare rugspuit, met regelbare CONSTATE DRUK, werkend op een OPLAADBARE accu:

- Leeg gewicht: 6,2 kg. (24,2 kg gevuld met water)
- Tank van geblazen polyethyleen.
- Door transparantie zichtbaar peil.
- Maatverdeling aan buitenkant.
- Totale inhoud: 18 liter.
- Regelbare, verstevigde draagriemen.
- Soepel rugpaneel en regelbare buikriem.
- Ergonomisch draagframe met geïntegreerde draaghandgreep.
- Elektrische pomp met 2 membranen.
- Werkingsdruk 1, 1,5 en 3 bar
- Elektronisch gecontroleerde drukregeling
- Handvat met bestendige pakking (FKM materiaal).
- Telescopische composietflans met spuitkophouder; geleverd met volledige spuitkoppenset (voor kegel, platte en waaierstraal).
- Tankfilter
- 12 Volt accu met Lithium-ion technologie.
- Speciale 12 Volt acculader.

- Dit apparaat mag niet bij temperaturen onder 5°C en boven 40°C worden gebruikt.

### 3 - INGEBRUIKNAME

1. Schroef de uitschuifbare lans op de handgreep. Verifieer dat de pakking aanwezig is (fig. 01).
2. Haal de accu uit de spuit
3. Schakel de accu zonnodig uit.
4. Sluit de oplader op de accu aan via de oplaadstekker en steek de stekker van de oplader in het stopcontact. (fig. 08).



*Gebruik alleen de met het apparaat meegeleverde oplader om de accu op te laden.*

- a. Het RODE lampje van de oplader gaat aan en geeft aan dat de accu wordt opgeladen. (fig. 03).
  - b. Als het opladen klaar is, wordt het RODE lampje groen. Dit geeft aan dat uw apparaat klaar voor gebruik is (of om te worden opgeborgen).
5. Schuif de uitschuifbare lans uit
  6. Neem de spuit op de rug en pas het draagsysteem aan volgens de 4 foto's (fig. *Gezond dragen*).

### 4 - GEBRUIK

1. Maak de te verspuiten oplossing klaar:
  - a. Middel in poedervorm (oplosbaar of bevochtigbaar)  
Maak de oplossing klaar in een emmer voordat u hem overgiet in de tank door de vulopening met behulp van de "ELECTRIC" maatverdeling.
  - b. Vloeibaar middel  
Doe 1 à 2 liter water in de tank, schenk de dosis vloeibaar middel erin en vul water bij tot de gewenste hoeveelheid, met behulp van de "ELECTRIC" maatverdeling
2. Schroef de vuldop met de hand op de tank.



3. Schuif de lans volledig uit.  
Laat de lucht eruit door de lans omhoog te houden en enkele seconden op de

trekker te drukken, zodat het antidrupsysteem en de drukregelaar goed werken. (fig. 3)

4. Zet de schakelaar op ON (fig. 6)
5. Selecteer de aanbevolen druk afhankelijk van de spuitkop en uw gebruik (paragraaf 7)
6. Druk enkele seconden op de trekker. Uw apparaat stelt de pomp in afhankelijk van de spuitkop en de geselecteerde druk.
7. Regel daarna de uitschuifbare lans op de gewenste lengte.
8. Het spuiten gebeurt door op de trekker te drukken. Als u de trekker loslaat stopt de motor.
9. Het oplaadpeil van de accu wordt aangegeven door 4 LED (fig. 6). Iedere LED duidt 25% van de lading aan.

### OPMERKING:

Als uw motor stopt tijdens gebruik en het rode lampje op de doos knippert, betekent dit dat u de accu moet opladen.

### 5 - SCHOONMAAK / ONDERHOUD

Na ieder gebruik:

1. Vang de OVERTOLLIGE oplossing op die in de tank kan achterblijven.
2. Spoel de tank om.
3. Reinig de vulfilter van de tank.
4. Reinig de aanzuigfilter onder in de tank **nadat u het spoelwater hebt geleegd**. Deze wordt gedemonteerd door hem omhoog te trekken. Demonteer hem nooit door een schroefbeweging. (zie paragraaf 11)
5. Spoel de filter af door er water in te gieten (Afspoelen onder de kraan).
6. Monteer hem weer door hem vast te drukken, zonder schroefbewegingen.
7. Spoel het circuit door 2 à 3 liter schoon water te spuiten.
8. Laad de spuit op voordat u hem opbergt.

**OPMERKING:** De spuit moet altijd leeg worden opgeslagen zonder water of behandelingsmiddel bij een temperatuur boven 5°C en moet jaarlijks worden nagekeken.

Tijdens vervoer moet de spuit stevig worden vastgezet om val-, botsings- of verwondingsgevaar te voorkomen.

### 6 - TERUG IN WERKING STELLEN NA DE WINTER

1. Laad de batterij op van de drukspuit.
2. Spoel het circuit door het verspuiten van 2-3 liter zuiver water, en controleer of er geen lekken verschijnen in de verschillende verbindingpunten.
3. De drukspuit is klaar voor gebruik. Zie hoofdstuk 4.

### 7 - VERVANGEN OF DEMONTEREN VAN DE SPUITSTUKKEN TIJDENS HET GEBRUIK

1. Bij het verwijderen van de spuitstukken moet de gebruiker de voorziene persoonlijke beschermingsmiddelen (handschoenen, bril ...) dragen.
2. Schroef het spuitstuk uit de spuitstukhouder en spoel het onmiddellijk.
3. Voorzichtig, de vloeistof kan uit de buis van de spuitmond lekken. De trekker niet activeren.
4. Schroef het nieuwe spuitstuk of gereinigd spuitstuk terug vast.
5. Gebruik alleen spuitstukken van het merk Berthoud (zie onderstaande tabel).

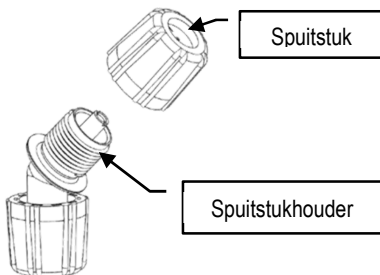

### 8 - BRUIKBARE SPUITKOPPEN

De VERMOREL 3000 "ELECTRIC" wordt gekenmerkt door een werking met CONSTATE Druk ongeacht het ontladingsniveau van de accu. De keuze van DEBIET en DRUK gebeurt UITSLUITEND door de schakelknop (fig. 6).

				SPUITSTOK
Schimmelweerder Insectendoder	HD			
Niet-selectieve onkruidbestrijder		LD	LD	
Selectieve onkruidbestrijder		LD		

Aangeraden  
 Onmogelijk



Telkens als u de spuitkop vervangt, moet u het apparaat uit en weer aanzetten zodat het apparaat zich opnieuw instelt.

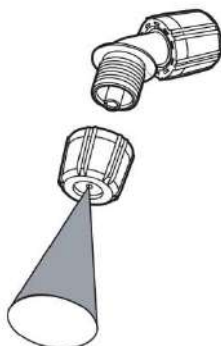

KEGEL SPUITKOP (Ø)	Specificaties			AUTONOMIE	
	Druk selectie	DEBIET (L/min)	Druk (bar)	LITERS	TANKS
(10/10) Ref: 410552	HD	0.36	3	108	6
(12/10) Ref: 410553	HD	0.47	3	141	7
(15/10) Ref: 410554	HD	0.66	3	198	11
(18/10) Ref: 410552	HD	0.80	3	240	13
(20/10) Ref: 410553	HD	0.87	3	261	14
(25/10) Ref: 410554	HD	1.16	3	348	19

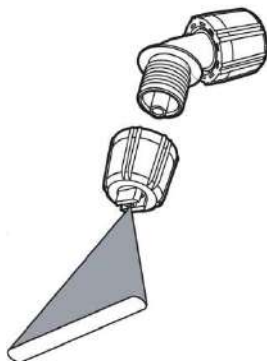

PLATTE SPUITKOP	Specificaties			AUTONOMIE	
	Druk selectie	DEBIET (L/min)	Druk (bar)	LITERS	TANKS
Geel 02-80 Ref: 764436	HD	0.56	1	168	9
	LD	0.60	1.5	180	10
Blauw 03-80 Ref: 764437	HD	0.69	1	207	11.5
	LD	0.83	1.5	249	13
Rood 04-110 Ref: 764438	HD	1.12	1	336	18
	LD	1.20	1.5	360	20

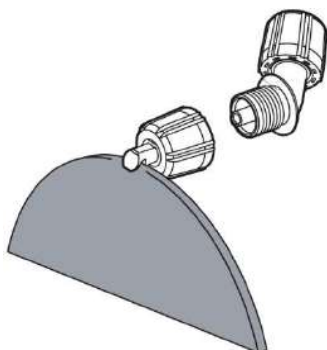

WAAIER SPUITKOP	Specificaties			AUTONOMIES	
	Druk selectie	DEBIET (L/min)	Druk (bar)	LITRES	RESERVOIRS
Geel DT 1,0 Ref: 712197	HD	0.46	1	138	7.5
	LD	0.57	1.5	171	9.5
Bruin DT 2,5 Ref: 710984	HD	1.15	1	345	19
	LD	1.41	1.5	450	25
Grijs DT 3,0 Ref: 711584	HD	1.39	1	300	16.5
	LD	1.70	1.5	450	25

### 9 - VOOR UW VEILIGHEID:

- Laad uw spuit nooit op in een vochtige omgeving.
- Steek de stekker van de oplader nooit met vochtige handen in het stopcontact (en haal hem er ook niet met vochtige handen uit).
- Verifieer de spanning die op het plaatje op de oplader staat.



- Laad de accu van de spuit alleen op met de meegeleverde oplader.
- Laad de accu van de spuit alleen

binnen op. Symbool (1) (zie paragraaf 11).

- Gebruik de oplader niet als hij beschadigd is, neem in dat geval contact op met de klantendienst van Berthoud.

- Gebruik de accu niet als hij beschadigd is; vervang hem zo snel mogelijk.

- Probeer geen andere accu's op te laden dan de met het apparaat meegeleverde accu's.

- De gebruiker van het product moet een geschikte opleiding hebben gevolgd voor veilig gebruik van dit apparaat.

- Dit apparaat mag niet worden gebruikt in geval van vermoedelijkheid, ziekte of onder invloed van alcohol, drugs of medicijnen.

- Het wordt aanbevolen dit apparaat te gebruiken met de wind van de gebruiker af.

- Draag beschermende HANDSCHOENEN, BRIL en MASKER of ieder ander door plaatselijke reglementering vereist persoonlijk beschermingsmiddel tijdens alle gebruiksfasen van de spuit: het vullen van de tank, verstuiving, regeling, legen, schoonmaken, vervanging van het chemische middel, onderhoud.

- Dit apparaat is uitgerust met een schakelaar om de stroomvoorziening van het product te onderbreken als het niet wordt gebruikt.

### 10 - VOORZORGSMAATREGELEN / VOOR GEBRUIK UIT TE VOEREN CONTROLES

- Zorg ervoor dat het apparaat goed werkt door de afdichting te controleren met een paar liter water in de tank.

- Verifieer de aanwezigheid en de staat van de klep (A) op het deksel. (fig. 10).

- Behandel alleen bij kalm weer (zonder wind).
- Draag lichaamsbedekkende kleding of een beschermingspak.
- Houd u aan de aanwijzingen van de fabrikant van de behandelingsmiddelen (doseringen, manier van toepassing, afspoelen).
- Deze spuit mag alleen worden gebruikt met de uitgeruste pomp.

### TIJDENS GEBRUIK

- Draag beschermende HANDSCHOENEN, BRIL en MASKER of ieder ander door plaatselijke reglementering vereist persoonlijk beschermingsmiddel.

- Niet ROKEN, DRINKEN of ETEN.

- Niet in de richting van MENSEN of HUISDIEREN spuiten.

- Denk aan het milieu, SPUIT alleen op te behandelen bomen of struiken.

### NA GEBRUIK

- Vang eventueel overblijvend middel op; spoel de tank met schoon water terwijl de filter gemonteerd blijft.

- Reinig de vulfilter van de tank (fig. 4).

- **Voordat u de AANZUIGFILTER demonteert, al het SPOELWATER volledig uit de tank legen.**

- Reinig de aanzuigfilter onderin de tank. Demonteer de filter door hem omhoog te trekken (fig. 12)

**Demonteer hem nooit met een schroefbeweging.** Spoel hem af door er water in te gieten (afspoelen onder de kraan). Monteer hem weer door hem vast te drukken, **zonder schroefbewegingen.**

- Spoel het circuit door 2 à 3 liter schoon water te verspuiten

- Voorkom vervuiling en vang ongebruikt middel en zijn verpakking op.

- WAS handen en gezicht na de behandeling.

- Gebruik de spuit nooit om behandelingsmiddel in op te slaan.

- De spuit BUITEN BEREIK VAN KINDEREN opbergen.

**11 - AFWIJKENDE WERKING / OPLOSSINGEN**

<b>BEMERKTE AFWIJKING</b>	<b>VERIFIEER DEZE PUNTEN</b>	<b>HANDELINGEN</b>
Lek tussen de handgreep en de buis van de lans.	Aanwezigheid en goede staat van de pakking.	Breng de pakking aan of vervang hem.
Na uitschakeling loopt er nog middel uit de lans.	Geblokkeerde lucht in uitschuifbare lans.	Schuif de lans helemaal uit. Spuit 10s met <b>uitgeschoven lans en houd hem naar boven</b> zodat alle geblokkeerde lucht uit de lans wordt verwijderd.
De accu lijkt niet op te laden.	a) Verifieer de goede werking van de oplader (lampjes). b) De accu is oud. c) De accu is recent	a) Vervang hem in geval van storing. b) Vervang de accu. c) Neem contact op met de klantendienst.
De accu lijkt geen normale autonomie te hebben.	a) De accu is oud. b) De accu is recent.	a) Vervang de accu. b) Neem contact op met de klantendienst.
De motor draait, maar het apparaat spuit zwakjes.	Staat van reiniging van de aanzuigfilter onderin de tank.	Reinig de filter.
De motor draait, maar het apparaat spuit niet l'.	a) De spuitkop zit verstopt. b) De spuitkop is schoon.	a) Reinig de spuitkop. b) Probeer niets te ondernemen. Neem contact op met de klantendienst.
De motor draait niet.	a) De accu is niet aangesloten. b) Het rode acculampje knippert. c) Het acculampje brandt maar knippert niet.	a) Sluit de accu aan op uw Vermorel b) Laad de accu op c) Neem contact op met de klantendienst van Berthoud.
Het apparaat spuit slecht	a) Verifieer de aanbevolen standen voor iedere spuitkop. b) Geen optimale regeling van de spuitkop. c) Er zit lucht in de lans.	a) Gebruik de voor iedere spuitkop aanbevolen standen. b) Schakel de spuit uit en weer aan. c) Zie paragraaf 4.3
Waterlek onder het apparaat.	Verifieer de aansluitingen en de staat van de toevoerleidingen van de pomp en de aanzuiging.	Aandraaien indien nodig. Vervangen als er een lek in zit. Neem eventueel contact op met de klantendienst.

### 12 – GEBRUIKTE SYMBOLEN

1. Gebruik van de oplader alleen BINNEN



2. Niet bij het huishoudelijke afval wegwerpen



### 13 - EXPLOSIETEKENING / ONDERDELEN

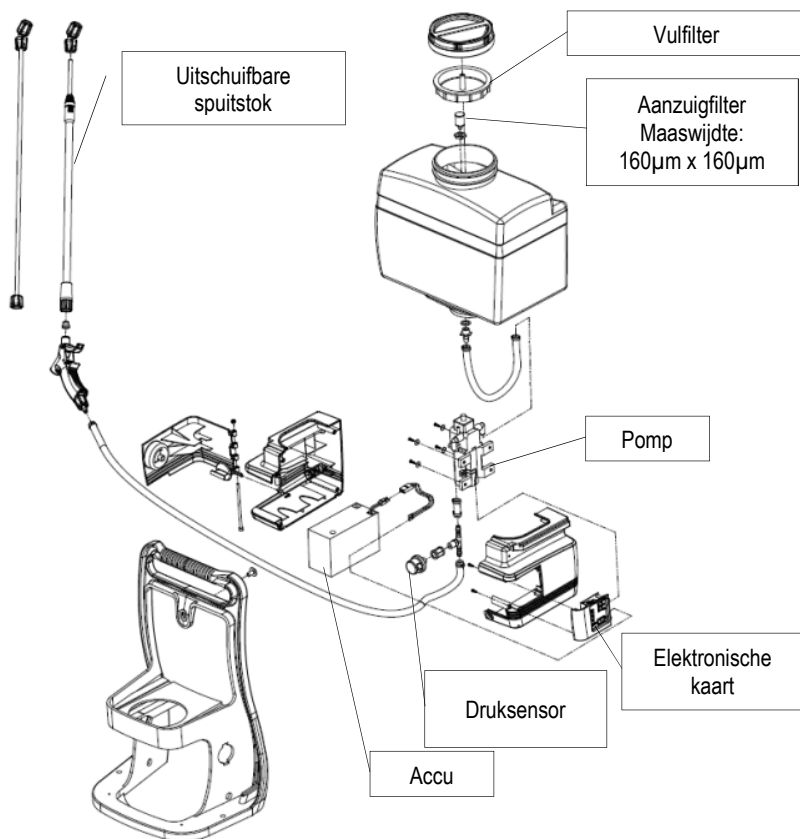



- 1 – CAMPO DE APLICACIÓN
- 2 – CARACTERÍSTICAS TÉCNICAS
- 3 – PUESTA EN MARCHA
- 4 – UTILIZACIÓN
- 5 – LIMPIEZA / MANTENIMIENTO
- 6 – PUESTA EN SERVICIO TRAS EL INVERNAJE
- 7 – CAMBIAR O DESMONTAR LAS BOQUILLAS DURANTE EL USO
- 8 – BOQUILLAS UTILIZABLES
- 9 – POR SU SEGURIDAD
- 10 – PRECAUCIONES DE EMPLEO / PUNTOS A CONTROLAR
- 11 – ANOMALÍAS DE FUNCIONAMIENTO
- 12 – SÍMBOLOS UTILIZADOS
- 13 – DIBUJO DE DESPIECE / PIEZAS DE REPUESTO



**Lea el manual antes del primer uso.**

**Atención: Por razones de seguridad, las personas que no han leído y comprendido las indicaciones dadas en esta instrucción, no deben utilizar el Vermorel 3000.**

**Los niños y jóvenes de menos de 16 años no deben utilizar el Vermorel 3000 y deben mantenerse alejados del mismo cuando éste funciona.**

**Este aparato no debe ser utilizado por personas (incluyendo niños) que tengan aptitudes físicas, sensoriales o mentales reducidas o que carezcan de conocimientos y de experiencia, a menos que una persona encargada de su seguridad los acompañe y les dé las instrucciones a seguir para utilizar el aparato.**

### 1 - CAMPO DE APLICACIÓN

Este aparato se ha diseñado especialmente para la aplicación de productos FITOSANITARIOS DE JARDÍN (fungicidas, herbicidas, insecticidas). Este pulverizador NO ES APROPIADO para la aplicación de productos de desinfección de locales para el ganado ni de productos "industriales" (productos detergentes (alcalinos), sosa cáustica, lejía, etc.). Para cualquier otra aplicación, es IMPERATIVO consultar con el FABRICANTE.

Este pulverizador solo se debe utilizar con los productos de protección de cultivos aprobados por las autoridades locales/nacionales que regulan este tipo de productos para pulverizadores de mochila. En ningún caso se debe utilizar este aparato para pulverizar productos inflamables o potencialmente inflamables.

### 2 - CARACTERÍSTICAS TÉCNICAS

Pulverizador portátil de mochila, de PRESIÓN CONSTANTE y regulable, que funciona con batería RECARGABLE:

- Peso en vacío: 6,2 kg. (24,2 kg lleno de agua)
- Depósito de polietileno soplado.
- Nivel visible por transparencia.
- Indicador exterior graduado.
- Capacidad total: 18 litros.
- Tirantes de transporte ajustables y reforzadas.
- Respaldo flexible y ventrera ajustable.
- Armazón de transporte ergonómico con puño integrado.
- Bomba eléctrica de 2 membranas.
- Presión de servicio de 1, 1,5 y 3 bares
- Presión regulada por control electrónico
- Puño con junta resistente (material FKM).
- Lanza telescópica compuesta, equipada con un portaboquillas; suministrado con un juego completo de boquillas (pastilla, pincel y espejo).
- Filtro de depósito
- Batería de 12 voltios de litio-ion.
- Cargador de batería de 12 voltios específico.
- Este aparato no se debe utilizar a una temperatura inferior a 5 °C ni superior a 40 °C.

### 3 - PUESTA EN MARCHA

1. Enroscar la lanza telescópica en el puño de lanza. Comprobar la presencia de la junta de estanqueidad (fig. 01).
2. Extraiga la batería del pulverizador
3. Desconecte o no la batería.
4. Conecte el cargador a la batería mediante la toma de recarga y, a continuación enchufe el cargador. (fig. 08).



*Utilice exclusivamente el cargador suministrado con el aparato para recargar la batería.*

- a. El piloto ROJO del cargador se ilumina, indicando que la batería se está cargando. (fig. 03).
  - b. Cuando la carga ha finalizado, el piloto ROJO se ilumina en verde, indicando que el aparato está listo para su uso (o para ser guardado).
5. Despliegue la lanza telescópica
  6. Colóquese el pulverizador a la espalda y ajústelo según se indica en las 4 fotos (fig. Transporte correcto)

### 4 - UTILIZACIÓN

1. Preparación de la solución a pulverizar:
  - a. Producto en polvo (soluble o mojable)  
Prepare la solución en un cubo antes de trasvasarla al depósito por el orificio de llenado, controlando el indicador marcado «ELECTRIC».
  - b. Producto de base líquida  
Eche 1 a 2 litros de agua en el depósito, vierta la dosis de producto líquido y, a continuación, rellene con la cantidad de agua deseada, controlando el indicador marcado «ELECTRIC».
2. Enrosque manualmente el tapón de llenado en el depósito



3. Despliegue completamente la lanza telescópica. Purgue el aire orientando la lanza hacia arriba y accionando el gatillo unos segundos; esto sirve para que el sistema antigoteo y el del

regulador de presión funcionen correctamente. (fig. 3)

4. Ponga el interruptor en la posición ON (fig. 6)
5. Seleccione la presión recomendada según la boquilla y el uso (apartado 7)
6. Accione el gatillo durante unos segundos. El aparato va a calibrar la bomba en función de la boquilla y de la presión seleccionada.
7. A continuación, ajuste la lanza telescópica a la longitud deseada.
8. La pulverización se obtiene accionando el gatillo. Al soltar el gatillo, el motor se detiene.
9. El índice de carga de la batería viene indicado por las 4 luces LED (fig. 6). Cada LED representa un 25% de carga.

### NOTA:

Durante el tratamiento, si el motor se detiene y el piloto rojo del cajetín parpadea, significa que debe recargar la batería.

### 5 - LIMPIEZA / MANTENIMIENTO

Después de cada uso:

1. Saque la mezcla SOBRENTE que pudiera quedar en el depósito.
2. Enjuague el depósito.
3. Limpie el filtro de llenado del depósito.
4. Limpie el filtro de aspiración situado en el fondo del depósito **después de haber vaciado por completo el agua de enjuague**. Se desmonta tirando hacia arriba. No lo desmonte nunca desenroscando. (ver apartado 11)
5. El enjuague del filtro se hace introduciendo agua por el interior (enjuáguelo debajo del grifo).
6. Para volver a montarlo, solo debe encajarlo de nuevo, sin enroscar.
7. Enjuague el circuito pulverizando entre 2 y 3 litros de agua clara.
8. Ponga a cargar el pulverizador antes de guardarlo.

**NOTA:** el pulverizador se debe guardar siempre vacío, sin agua ni producto de tratamiento, a una

temperatura superior a 5 C y se debe comprobar todos los años.

Durante el transporte, el pulverizador se debe llevar firmemente ajustado a fin de evitar cualquier riesgo de caída, colisión o lesión.

### 6 - PUESTA EN SERVICIO TRAS EL INVERNAJE

1. Recargue la batería del pulverizador.
2. Enjuague el sistema pulverizando de 2 a 3 litros de agua limpia y compruebe que no haya fugas en las diferentes uniones.
3. El pulverizador está listo para usar. Ver capítulo 4.

### 7 - CAMBIAR O DESMONTAR LAS BOQUILLAS DURANTE EL USO

1. Al desmontar las boquillas, el usuario debe llevar siempre puesto su equipo de protección individual (guantes, gafas...).
2. Desenrosque la boquilla del portaboquillas y enjuáguela inmediatamente.
3. Atención: el líquido contenido en el tubo de la manga puede salirse. No accione el disparador.
4. Enrosque una nueva boquilla o bien la boquilla limpia.
5. Utilice solo boquillas de la marca Berthoud (ver tabla a continuación).

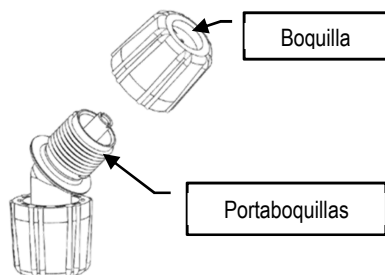

### 8 - BOQUILLAS UTILIZABLES

El VERMOREL 3000 «ELECTRIC» se caracteriza por un funcionamiento de PRESIÓN CONSTANTE, sea cual sea el nivel de descarga de la batería. La elección de los valores de CAUDAL y PRESIÓN se hace EXCLUSIVAMENTE mediante el botón de selección (fig. 6).

				RAMPA
Fungicida Insecticida	HP			
Herbicida no selectivo		LP	LP	
Herbicida selectivo		LP		

Recomendado  
 Imposible



Cada vez que cambie de boquilla, debe apagar y encender de nuevo el aparato para que se vuelva a calibrar.

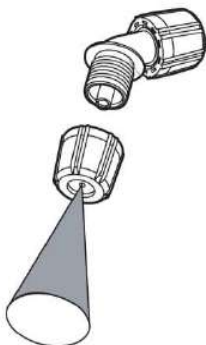

PASTILLAS (Ø)	Características			AUTONOMIA	
	Selector de presión	CAUDAL (l/min)	Presión (en bares)	LITROS	DEPÓSITOS
(10/10) Ref.: 410552	HP	0.36	3	108	6
(12/10) Ref.: 410553	HP	0.47	3	141	7
(15/10) Ref.: 410554	HP	0.66	3	198	11
(18/10) Ref.: 410552	HP	0.80	3	240	13
(20/10) Ref.: 410553	HP	0.87	3	261	14
(25/10) Ref.: 410554	HP	1.16	3	348	19

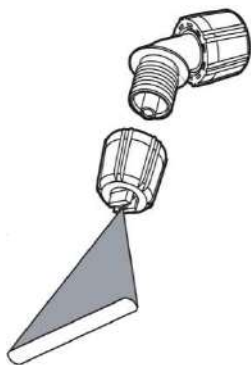

BOQUILLA A PINCEL	Características			AUTONOMIA	
	Selector de presión	CAUDAL (l/min)	Presión (en bares)	LITROS	DEPÓSITOS
Amarillo 02-80 Ref.: 764436	HP	0.56	1	168	9
	LP	0.60	1.5	180	10
Azul 03-80 Ref.: 764437	HP	0.69	1	207	11.5
	LP	0.83	1.5	249	13
Rojo 04-110 Ref.: 764438	HP	1.12	1	336	18
	LP	1.20	1.5	360	20

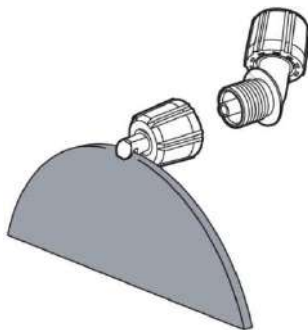

BOQUILLA ESPEJO	Características			AUTONOMIA	
	Selector de presión	CAUDAL (l/min)	Presión (en bares)	LITROS	DEPÓSITOS
Amarillo DT 1,0 Ref.: 712197	HP	0.46	1	138	7.5
	LP	0.57	1.5	171	9.5
Marrón DT 2,5 Ref.: 710984	HP	1.15	1	345	19
	LP	1.41	1.5	450	25
Gris DT 3,0 Ref.: 711584	HP	1.39	1	300	16.5
	LP	1.70	1.5	450	25

### 9 - POR SU SEGURIDAD:

- Nunca ponga a cargar el pulverizador en un entorno húmedo.
- No enchufe (ni desenchufe) nunca el cargador con las manos mojadas.
- Compruebe el voltaje indicado en la placa del cargador.



- Recargue la batería del pulverizador exclusivamente con el cargador suministrado con el mismo.

- Recargue la batería solo en el interior. Símbolo (1) (ver apartado 11)
- No utilice el cargador si está dañado; en tal caso, póngase en contacto con el servicio de atención al cliente de Berthoud.
- No utilice la batería si está dañada; sustitúyala lo antes posible.
- No intente recargar baterías que no sean las suministradas con el aparato.
- El usuario de este producto debe haber seguido una formación adecuada para el uso seguro de este aparato.
- Este aparato no debe utilizarse si está cansado, enfermo, bajo los efectos del alcohol, droga o medicamentos.
- Se recomienda utilizar este aparato a sotavento respecto del operario.
- Lleve GUANTES, GAFAS y MASCARILLA de protección o cualquier otro equipo protector individual exigido por la reglamentación local en cada fase de utilización del pulverizador: llenado de la cuba, pulverización, ajustes, vaciado, limpieza, cambio de producto químico, mantenimiento.
- Este aparato está equipado con un interruptor que permite cortar la alimentación del mismo en cuanto se deja de utilizar.

### 10 - PRECAUCIONES DE EMPLEO / PUNTOS A CONTROLAR

#### ANTES DEL USO

- Asegurarse de que el aparato funciona correctamente; para ello, compruebe su estanqueidad llenando el depósito con varios litros de agua.

- Comprobar la presencia y el estado de la clapeta (A) de la tapa. (fig. 10).
- Aplique tratamientos solo con tiempo estable. (Sin viento).

- Lleve ropa que le cubra todo el cuerpo o un traje de protección.

- Respete las instrucciones del fabricante de los productos de tratamiento (dosificación, modo de aplicación, enjuague).

- Este pulverizador solo se puede utilizar con la bomba suministrada.

#### DURANTE EL USO

- Lleve GUANTES, GAFAS y MASCARILLA de protección o cualquier otro equipo protector individual exigido por la reglamentación local.

- NO FUME, BEBA NI COMA.

- No pulverice en una dirección donde haya PERSONAS o ANIMALES DOMÉSTICOS.

- Preserve el medio ambiente, PULVERICE SOLO los árboles o arbustos a tratar.

#### DESPUÉS DEL USO

- Recupere el excedente de producto si lo hay y enjuague el depósito con agua limpia dejando el filtro montado.

- Limpie el filtro de llenado del depósito (fig. 4).

- **Antes de desmontar el filtro de ASPIRACIÓN, vacíe completamente el agua con la que ha enjuagado el depósito.**

- Limpie el filtro de aspiración situado en el fondo del depósito. Se desmonta tirando hacia arriba (fig. 12).

**No lo desmonte nunca desenroscando.**

El enjuague del filtro se hace introduciendo agua por el interior (enjuáguelo debajo del grifo). Para volver a montarlo, solo debe encajarlo de nuevo, **sin enroscar.**

- Enjuague el circuito pulverizando entre 2 y 3 litros de agua clara.

- Evite los riesgos de contaminación recuperando el producto no utilizado, así como su embalaje.

- LÁVESE las manos y la cara después del tratamiento.

- No use nunca el pulverizador como medio de almacenamiento del producto a aplicar.

- GUARDE el pulverizador FUERA DEL ALCANCE DE LOS NIÑOS.

## 11 - ANOMALÍAS DE FUNCIONAMIENTO / SOLUCIONES

ANOMALÍAS OBSERVADAS	PUNTOS A COMPROBAR	ACCIONES A REALIZAR
Fuga entre el puño y el tubo de la lanza.	Presencia y buen estado de la junta.	Vuelva a colocar la junta o sustitúyala.
Después de la parada, la lanza sigue echando líquido.	Hay aire bloqueado en la lanza telescópica.	Despliegue completamente la lanza telescópica. Pulverice durante 10 s con <b>la lanza desplegada y orientada hacia arriba</b> a fin de expulsar el aire bloqueado en la lanza.
La batería no parece recargarse.	a) Compruebe que funciona correctamente el cargador (pilotos). b) La batería es vieja. b) La batería es reciente.	a) Sustitúyalo en caso de que no funcione. b) Sustituya la batería. c) Contacte el SAC.
La batería no parece tener su autonomía normal.	a) La batería es vieja. b) La batería es reciente.	a) Sustituya la batería. b) Contacte el SAC.
El motor gira, pero el aparato pulveriza débilmente.	Limpieza del filtro de aspiración en el fondo del depósito.	Limpieza del filtro.
El motor gira, pero el aparato no pulveriza.	a) La boquilla está obturada. b) La batería está limpia.	a) Limpie la boquilla. b) Ne intente repararlo. Contacte el SAC.
El motor no gira.	a) La batería no está conectada. b) El piloto rojo de carga de la batería parpadea. c) El piloto de carga de la batería está iluminado pero no parpadea.	a) Conecte la batería a su Vermorel. b) Recargue la batería. c) Contacte el SAC de Berthoud.
Pulverización deficiente	a) Compruebe las posiciones recomendadas para cada boquilla. b) Calibrado de la boquilla inadecuado. c) Presencia de aire en la lanza.	a) Utilice las posiciones recomendadas para cada boquilla. b) Pare y vuelva a arrancar el pulverizador. c) Consulte el apartado 4.3.
Fuga de agua en la parte inferior del aparato.	Compruebe las conexiones y el estado de los tubos de alimentación de la bomba y de cebado.	Vuelva a apretarlos si fuera necesario. Sustitúyalos si presentan algún pinchazo. Eventualmente contacte el SAC.

### 12 - SÍMBOLOS UTILIZADOS

1. Utilización del cargador exclusivamente en el INTERIOR



2. No echar a la basura con los residuos normales



### 13 - DIBUJO DE DESPIECE / PIEZAS DE REPUESTO

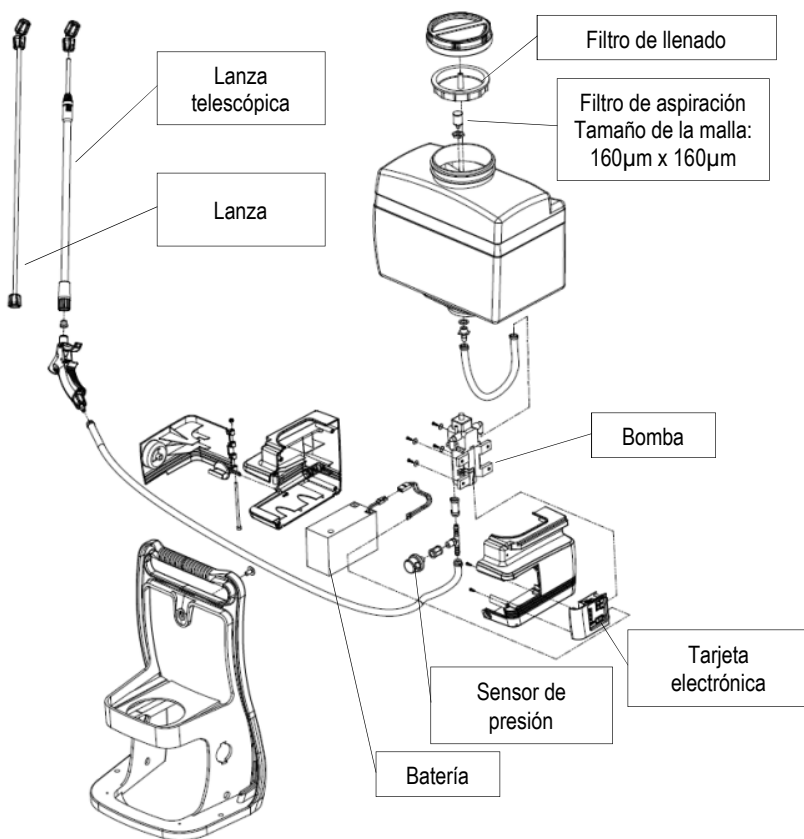

- 1 – CAMPO DI APPLICAZIONE
- 2 – CARATTERISTICHE TECNICHE
- 3 – MESSA IN SERVIZIO
- 4 – USO
- 5 – PULIZIA / MANUTENZIONE
- 6 – RIMESSA IN SERVIZIO DOPO LO STOCCAGGIO INVERNALE
- 7 – SOSTITUZIONE O SMONTAGGIO DEGLI UGELLI DURANTE L'UTILIZZO
- 8 – UGELLI UTILIZZABILI
- 9 – PER LA VOSTRA SICUREZZA
- 10 – PRECAUZIONI D'USO / CONTROLLI DA EFFETTUARE
- 11 – ANOMALIE DI FUNZIONAMENTO
- 12 – SIMBOLI UTILIZZATI
- 13 – VISTA ESPLOSA / PEZZI DI RICAMBIO



**Leggere le istruzioni prima del primo utilizzo.**

**Attenzione: Per ragioni di sicurezza, le persone che non hanno letto e compreso le indicazioni fornite in questo foglio informativo non devono utilizzare il Vermorel 3000.**

**I bambini e giovani di meno di sedici anni non devono utilizzare il Vermorel 3000 e devono esserne tenuti lontani quando è in funzione.**

**Quest'apparecchio non deve essere utilizzato da persone (compresi i bambini) che presentino delle capacità fisiche, sensoriali o mentali ridotte o che manchino di conoscenze e d'esperienza, a meno che una persona incaricata della loro sicurezza non li inquadri e dia loro le informazioni da seguire per utilizzare l'apparecchio.**

### 1 – CAMPO DI APPLICAZIONE

Questo apparecchio è disegnato appositamente per l'applicazione di prodotti FITOSANITARI per GIARDINO (fungicidi, erbicidi, insetticidi). Questo polverizzatore NON È ADATTO per l'applicazione di prodotti disinfettanti per locali di allevamento né di prodotti "industriali" (detersivi (alcalini), soda caustica, candeggina, ecc.). Per ogni altra applicazione consultare TASSATIVAMENTE il FABBRICANTE.

Il polverizzatore deve essere utilizzato esclusivamente con prodotti di protezione delle colture destinati ai polverizzatori a spalla e approvati dalle autorità locali/nazionali di regolamentazione in materia. L'apparecchio non deve essere utilizzato in nessun caso per polverizzare prodotti infiammabili o potenzialmente infiammabili.

### 2 – CARATTERISTICHE TECNICHE

Polverizzatore portatile a spalla, a PRESSIONE COSTANTE e regolabile, funzionante con batteria RICARICABILE.

- Peso a vuoto: 6,2 kg (24,2 kg *riempito con acqua*)
- Serbatoio in polietilene soffiato
- Livello visibile per trasparenza
- Indicatore di livello esterno graduato
- Capacità totale: 18 litri
- Bretelle regolabili, rinforzate
- Schienale morbido e sottopancia regolabile
- Telaio di trasporto ergonomico con maniglia integrata
- Pompa elettrica a doppia membrana
- Pressione di servizio: 1, 1,5 o 3 bar
- Controllo elettronico di regolazione della pressione
- Maniglia con guarnizione resistente (FKM)
- Lancia telescopica composta dotata di porta ugello; fornita con un kit completo di ugelli (pastiglia, pennello e specchio)
- Filtro del serbatoio
- Batteria 12 Volt tecnologia ioni di Litio
- Carica batteria 12 V specifico
- L'apparecchio non deve essere utilizzato a temperature inferiori a 5°C e superiori a 40°C.



### 3 – MESSA IN SERVIZIO

1. Avvitare la lancia telescopica sulla maniglia della lancia. Verificare che sia presente la guarnizione di tenuta (fig. 01).
  2. Estrarre la batteria dal pulverizzatore.
  3. Scollegare (o meno) la batteria.
  4. Collegare il carica batteria alla batteria attraverso la presa di ricarica e poi collegare il carica batteria alla rete (fig. 08).
-  *Per ricaricare la batteria utilizzare esclusivamente il carica batteria in dotazione.*
- a. La spia ROSSA del carica batteria si accende per indicare che la batteria è in carica (fig. 03).
  - b. Quando la batteria è ricaricata la spia diventa VERDE; l'apparecchio è pronto per l'uso (o per essere immagazzinato).
5. Aprire la lancia telescopica.
  6. Mettere il pulverizzatore sulla schiena e regolare l'imbracatura facendo riferimento alle 4 foto (fig. *Trasporto appropriato*)

### 4 – USO

1. Preparazione della soluzione da pulverizzare:
  - a. Prodotto in polvere (solubile o bagnabile)  
Preparare la soluzione in un secchio prima di travasarla nel serbatoio attraverso il foro di riempimento, facendo riferimento al misuratore recante l'indicazione « ELECTRIC ».
  - b. Prodotto a base liquida  
Mettere 1-2 litri di acqua nel serbatoio, versare la dose di prodotto liquido e poi completare con la quantità d'acqua desiderata, facendo riferimento al misuratore recante l'indicazione « ELECTRIC ».
2. Avvitare a mano il tappo di riempimento sul serbatoio.
  3.  Aprire completamente la lancia telescopica. Spurgare l'aria orientando la lancia verso l'alto e azionando il grilletto per qualche secondo per far funzionare

4. Posizionare l'interruttore su ON (fig. 6).
5. Selezionare la pressione raccomandata in base all'ugello e al tipo di uso (paragrafo 7).
6. Azionare il grilletto per qualche secondo. L'apparecchio calibra la pompa in base all'ugello e alla pressione selezionata.
7. Regolare quindi la lancia telescopica alla lunghezza desiderata.
8. Per pulverizzare azionare il grilletto. Quando il grilletto viene rilasciato il motore si ferma.
9. Il livello di carica della batteria è indicato da 4 LED (fig. 6). Ogni LED rappresenta il 25% della carica.

### NOTA

Se durante il trattamento il motore si ferma e la spia rossa dell'unità lampeggia, sarà necessario ricaricare la batteria.

### 5 – PULIZIA / MANUTENZIONE

Dopo ogni uso:

1. Recuperare la soluzione in ECCESSO ancora presente nel serbatoio.
2. Lavare il serbatoio.
3. Pulire il filtro di riempimento del serbatoio.
4. Pulire il filtro di aspirazione situato sul fondo del serbatoio **dopo avere eliminato tutta l'acqua di lavaggio**. Per smontare il filtro tirare verso l'alto. Non smontare in nessun caso svitando (vedere paragrafo 11).
5. Il lavaggio del filtro si effettua introducendo l'acqua dall'interno (lavare sotto al rubinetto).
6. Il rimontaggio si effettua semplicemente a incastro, senza avvitare.
7. Lavare il circuito pulverizzando 2-3 litri di acqua pulita.
8. Mettere in carica il pulverizzatore prima di immagazzinarlo.

**NOTA** - Il pulverizzatore deve essere immagazzinato sempre dopo essere stato completamente svuotato dall'acqua o da qualsiasi

prodotto di trattamento, ad una temperatura superiore a 5°C. Verificare l'apparecchio ogni anno. Durante il trasporto il polverizzatore deve essere ancorato solidamente per evitare rischi di caduta, collisione e conseguenti lesioni.

### 6 - RIMESSA IN SERVIZIO DOPO LO STOCCAGGIO INVERNALE

1. Ricaricare la batteria del polverizzatore.
2. Sciacquare il circuito polverizzando da 2 a 3 litri di acqua pulita e verificando che non sia presente alcuna perdita a livello delle giunzioni.
3. Il polverizzatore è pronto all'uso. Vedere capitolo 4.

### 7 - SOSTITUZIONE O SMONTAGGIO DEGLI UGELLI DURANTE L'UTILIZZO

1. Durante lo smontaggio degli ugelli, l'utilizzatore deve imperativamente indossare i suoi dispositivi di protezione individuali (guanti, occhiali...).
2. Svitare l'ugello dal portaugello e sciacquarlo immediatamente.
3. Attenzione, il liquido contenuto nel tubo della lancia rischia di defluire. Non azionare il grilletto.
4. Avvitare il nuovo ugello o l'ugello pulito.
5. Utilizzare unicamente ugelli del marchio Berthoud (vedere tabella qui sotto).

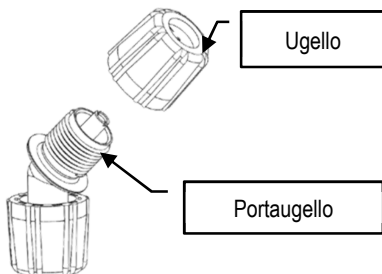

### 8 - UGELLI UTILIZZABILI

L'apparecchio VERMOREL 3000 "ELECTRIC" è caratterizzato dal funzionamento a **PRESSIONE COSTANTE**, indipendentemente dal livello di carica della batteria. La scelta dei valori di **PORTATA** e **PRESSIONE** deve essere effettuata **ESCLUSIVAMENTE** con il selettore (fig. 6).

				RAMPA
Fungicida Insetticida	HP			
Erbicida non selettivo		LP	LP	
Erbicida selettivo		LP		

Raccomandato  
 Impossibile



Ogni volta che si cambia l'ugello si dovrà spegnere e riaccendere l'apparecchio perché possa ricalibrarsi.

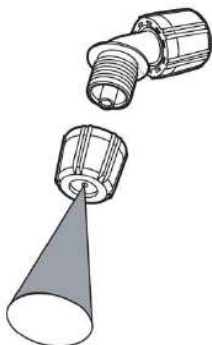

PASTIGLIE (Ø)	Caratteristiche			AUTONOMIA	
	Selettore di pressione	PORTATA (L/min)	Pressione (bar)	LITRI	SERBATOI
(10/10) Rif. 410552	HP	0.36	3	108	6
(12/10) Rif. 410553	HP	0.47	3	141	7
(15/10) Rif. 410554	HP	0.66	3	198	11
(18/10) Rif. 410552	HP	0.80	3	240	13
(20/10) Rif. 410553	HP	0.87	3	261	14
(25/10) Rif. 410554	HP	1.16	3	348	19

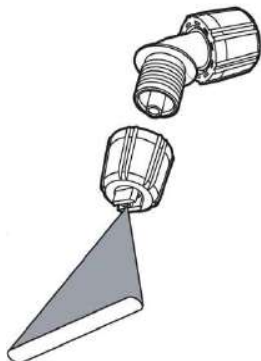

UGELLO A PENNELLO	Caratteristiche			AUTONOMIA	
	Selettore di pressione	PORTATA (L/min)	Pressione (bar)	LITRI	SERBATOI
Giallo 02-80 Rif. 764436		0.56	1	168	9
	LP	0.60	1.5	180	10
Blu 03-80 Rif. 764437		0.69	1	207	11.5
	LP	0.83	1.5	249	13
Rosso 04-110 Rif. 764438		1.12	1	336	18
	LP	1.20	1.5	360	20

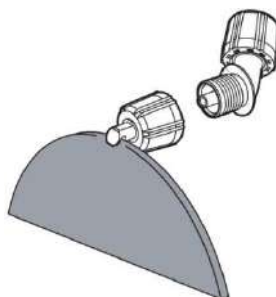

UGELLO A SPECCHIO	Caratteristiche			AUTONOMIA	
	Selettore di pressione	PORTATA (L/min)	Pressione (bar)	LITRI	SERBATOI
Giallo DT 1,0 Rif. 712197		0.46	1	138	7.5
	LP	0.57	1.5	171	9.5
Marrone DT 2,5 Rif. 710984		1.15	1	345	19
	LP	1.41	1.5	450	25
Grigio DT 3,0 Rif. 711584		1.39	1	300	16.5
	LP	1.70	1.5	450	25

### 9 – PER LA VOSTRA SICUREZZA

- Non mettere mai in carica il polverizzatore in un ambiente umido.
- Non collegare mai alla rete (o scollegare) il carica batteria con le mani bagnate.
- Verificare la tensione (V) indicata sulla targa del carica batteria.



- Ricaricare la batteria del polverizzatore solo con il carica batteria in dotazione.
- Ricaricare la batteria del polverizzatore

solo all'interno. Simbolo (1) (vedere paragrafo 11).

- Non utilizzare il carica batteria se è danneggiato; in questo caso contattare il Servizio Post Vendita Berthoud.

- Non utilizzare la batteria se è danneggiata; in questo caso sostituirla tempestivamente.

- Non cercare di ricaricare batterie diverse da quelle fornite con l'apparecchio.

- L'utilizzatore del prodotto deve avere seguito un'adeguata formazione per l'uso dell'apparecchio in condizioni di sicurezza.

- L'apparecchio non deve essere utilizzato in caso di fatica, malattia o se si è fatto ricorso ad alcool, droghe o altri farmaci.

- Si raccomanda di utilizzare l'apparecchio sotto vento rispetto all'operatore.

- Indossare GUANTI, OCCHIALI e MASCHERA di protezione o qualsiasi altra attrezzatura di protezione individuale richiesta dalla normativa locale in ogni fase di uso del polverizzatore: riempimento del serbatoio, polverizzazione, regolazioni, scarico, pulizia, cambiamento di prodotto chimico, manutenzione.

- L'apparecchio è dotato di un interruttore che permette di interrompere l'erogazione di prodotto quando non è in uso.

### 10 - PRECAUZIONI D'USO / CONTROLLI DA ESEGUIRE

#### PRIMA DELL'USO

- Verificare il corretto funzionamento dell'apparecchio: controllare i sistemi di tenuta mettendo qualche litro d'acqua nel serbatoio.

- Verificare la presenza e lo stato della valvola (A) del coperchio (fig. 10).

- Effettuare i trattamenti solo in condizioni climatiche tranquille (senza vento).

- Indossare abiti che coprano completamente il corpo oppure indossare una tuta protettiva.

- Rispettare le istruzioni del fabbricante dei prodotti di trattamento (dosaggi, modo di applicazione, lavaggio).

- Il polverizzatore può essere utilizzato solo con la pompa che lo equipaggia.

#### DURANTE L'USO

- Indossare GUANTI, OCCHIALI e MASCHERA di protezione o qualsiasi altra attrezzatura di protezione individuale richiesta dalla normativa locale.

- Non FUMARE, BERE o MANGIARE.

- Non polverizzare in direzione di PERSONE o di ANIMALI DOMESTICI.

- Proteggere l'ambiente: polverizzare SOLO gli alberi o gli arbusti da trattare.

#### DOPO L'USO

- Recuperare l'eventuale prodotto in eccesso; lavare il serbatoio con acqua pulita lasciando il filtro montato.

- Pulire il filtro di riempimento del serbatoio (fig. 4).

- **Prima di smontare il filtro di ASPIRAZIONE, svuotare completamente il serbatoio dall'acqua di lavaggio.**

- Pulire il filtro di aspirazione situato sul fondo del serbatoio. Per smontare il filtro tirare verso l'alto (fig. 12). **Non svitare in nessun caso per smontare.**

Il lavaggio del filtro si effettua introducendo l'acqua dall'interno (lavare sotto al rubinetto). Il rimontaggio si effettua semplicemente a incastro, **senza avvitare.**

- Lavare il circuito polverizzando 2-3 litri di acqua.

- Evitare i rischi di inquinamento recuperando il prodotto inutilizzato ed il relativo imballaggio.

- LAVARSI le mani e il viso dopo il trattamento.

- Non servirsi mai del polverizzatore come sistema di immagazzinamento del prodotto da applicare.

- **IMMAGAZZINARE il polverizzatore FUORI DALLA PORTATA DEI BAMBINI.**

**11 – ANOMALIE DI FUNZIONAMENTO / SOLUZIONI**

<b>ANOMALIE RISCOSTRATE</b>	<b>PUNTI DA VERIFICARE</b>	<b>AZIONI DA EFFETTUARE</b>
Perdita tra la maniglia e il tubo della lancia.	Presenza e buono stato della guarnizione.	Rimontare o sostituire.
Dopo l'arresto la lancia continua a colare.	Nella lancia telescopica c'è aria bloccata.	Aprire completamente la lancia telescopica. Polverizzare per 10 sec. con <b>la lancia aperta e orientata verso l'alto</b> per eliminare l'aria bloccata al suo interno.
La batteria sembra non caricarsi.	a) Verificare che il carica batteria funzioni bene (spie). b) La batteria è vecchia. c) La batteria è nuova.	a) Sostituire in caso di non funzionamento. b) Sostituire la batteria. c) Contattare il SPV.
La batteria sembra non avere la normale autonomia.	a) La batteria è vecchia. b) La batteria è nuova.	a) Sostituire la batteria. b) Contattare il SPV.
Il motore gira ma l'apparecchio polverizza poco.	Pulizia del filtro di aspirazione sul fondo del serbatoio.	Pulire il filtro.
Il motore gira ma l'apparecchio non polverizza.	a) L'ugello è ostruito. b) L'ugello è pulito.	a) Pulire l'ugello. b) Non cercare di intervenire. Contattare il SPV.
Il motore non gira.	a) La batteria non è collegata. b) La spia rossa del carica batteria lampeggia. c) La spia del carica batteria è accesa e non lampeggia.	a) Collegare la batteria al Vermorel. b) Ricaricare la batteria. c) Contattare il SPV Berthoud.
Cattiva polverizzazione.	a) Verificare le posizioni raccomandate per ogni ugello. b) Calibrazione dell'ugello non ottimizzata. c) Presenza d'aria nella lancia.	a) Utilizzare le posizioni raccomandate per ogni ugello. b) Spegner e riaccendere il polverizzatore. c) Fare riferimento al § 4.3.
Perdita d'acqua sul fondo dell'apparecchio.	Verificare i collegamenti e lo stato dei tubi di alimentazione pompa e innesco.	Se necessario sostituire. Sostituire il tubo bucato. Contattare eventualmente il SPV.

### 12 – SIMBOLI UTILIZZATI

1. Uso del carica batteria esclusivamente all'INTERNO.



2. Non smaltire con i rifiuti domestici.



### 13 – VISTA ESPLOSA / PEZZI DI RICAMBIO

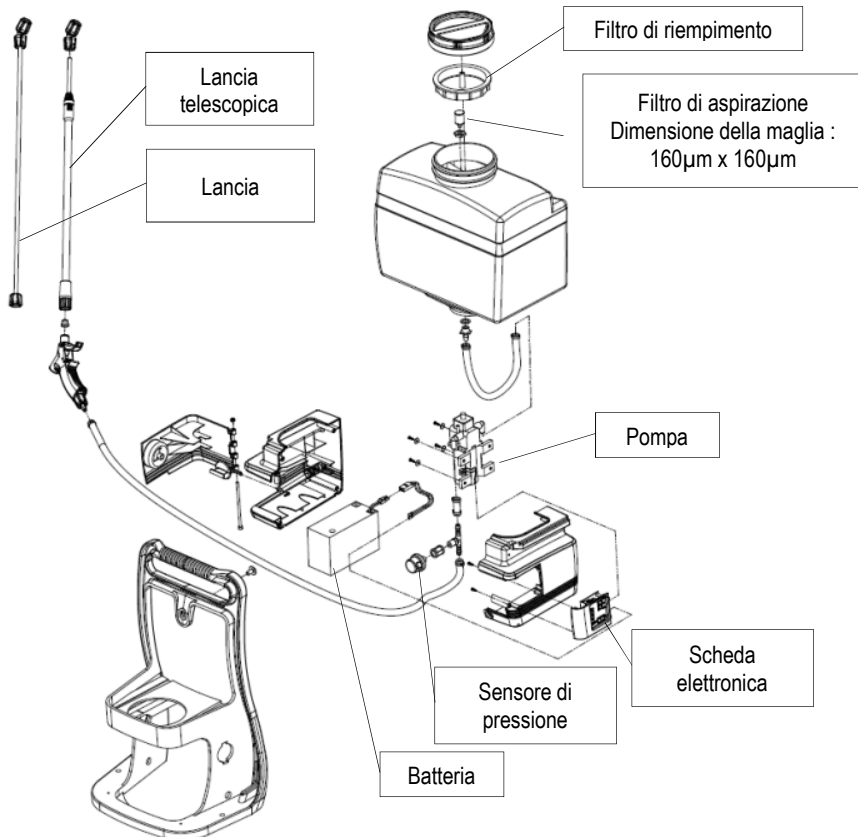

- 1 – ANVENDELSESOMRÅDE
- 2 – TEKNISKE EGENSKABER
- 3 – OPSTART
- 4 – BRUG
- 5 – RENGØRING / VEDLIGEHOLDELSE
- 6 – IDRIFTSÆTNING EFTER VINTEREN
- 7 – UDSKIFTNING ELLER AFMONTERING AF DYSER UNDER BRUGEN
- 8 – ANVENDELIGE DYSER
- 9 – SIKKERHEDSANVISNINGER
- 10 – FORSİGTIGHEDSREGLER / KONTROLLER
- 11 – DRIFTSFORSTYRELSE
- 12 – ANVENDTE SYMBOLER
- 13 – SPRÆNGBILLEDE / RESERVEDELE



**Læs brugsanvisningen før første ibrugtagning.**

**Advarsel ! Af sikkerhedsmæssige grunde skal Vermorel 3000 produktet først anvendes efter grundig gennemlæsning og forståelse af instruktioner.**

**Børn under 16 år må ikke anvende Vermorel 3000 og må ikke stå i nærheden, når Vermorel 3000 er i brug. Produktet bør ikke anvendes af personer (inkl. børn) med: nedsat fysiske, sanselige og mentale evner samt begrænset viden og erfaring - uden supervision (dvs. en person som er ansvarlig for deres sikkerhed og som instruerer dem i, hvordan produktet anvendes.**

### 1 - ANVENDELSESOMRÅDE

Dette er specifikt designet til påføring af PLANTEBESKYTTELSESMIDLER I HAVEN (fongicider, herbicider, insekticider). Denne sprøjte ER IKKE EGNET TIL påføring af desinfektionsmidler i avslokaler eller til "Industrielle" produkter (vaskemidler (alkaliske), natriumlud, klorvand, m.m.). For enhver anden anvendelse er det STRENGT NØDVENDIGT at kontakte PRODUCENTEN.

Denne sprøjte må udelukkende bruges sammen med plantebeskyttelsesmidler, som er godkendt af de regulerende lokale/nationale myndigheder vedrørende plantebeskyttelsesmidler beregnet til rygsprøjter. Dette apparat må under ingen omstændigheder bruges til at sprøjte antændelige eller potentielt antændelige produkter.

### 2 - TEKNISKE EGENSKABER

Bærbar rygsprøjte med KONSTANT og instilleligt TRYK, som fungerer med GENOPLADELİGT batteri:

- Tomvægt: 6,2 kg. (24,2 kg fyldt med vand)
- Beholder i blæst polyethylen.
- Synligt niveau ved transparens.
- Udvendig målestav med måleangivelse.
- Samlet kapacitet: 18 liter.
- Justerbare, forstærkede bæreseler.
- Smidig rygstøtte og justerbart mavebælte.
- Ergonomisk bærestativ med indbygget bærehåndtag.
- Elektrisk pumpe med 2 membraner.
- Driftstryk på 1, 1,5 og 3 bar.
- Elektronisk kontrol til regulering af tryk
- Håndtag med stærk samling (FKM materiale).
- Teleskoplase i kompositmateriale udstyret med en dyseholder; leveres med et komplet sæt dyser (kegledyse, smalvinklede og bredvinklede fladsprededyser).
- Beholderfilter.
- 12 Volt batteri med lithium-ion-teknologi.
- Specifik 12 Volt batterioplader.
- Dette apparat må ikke bruges ved en temperatur under 5°C og over 40°C.

### 3 - OPSTART

1. Skru teleskoplansen på lansehåndtaget. Kontroller at pakningen er sat på (fig. 01).
2. Tag batteriet ud af sprøjten.
3. Slå eventuelt batteriet fra.
4. Forbind opladeren med batteriet ved hjælp af opladerstikket og forbind dernæst opladeren med et el-stik. (fig. 08).



*Brug kun den medfølgende oplader til at oplade batteriet.*

- a. Opladerens RØDE kontrollampe tænder, hvilket angiver, at batteriet bliver ladet op. (fig. 03).
  - b. Når opladningen er slut, lyser kontrollampen GRØNT, hvilket angiver, at apparatet er klar til brug (eller til opbevaring).
5. Træk teleskoplansen ud.  
Tag sprøjten på ryggen og juster bæreselerne som vist på de 4 fotos.  
(fig. Korrekt justering)

### 4 - BRUG

1. Forberedelse af sprøjteopløsning:
  - a. Pulverprodukt (opløseligt eller blandbart med vand)  
Forbered opløsningen i en spand, før den hældes ned i beholderen gennem påfyldningsåbningen og idet der holdes øje med "ELECTRIC".
  - b. Flydende produkt  
Kom 1 til 2 liter vand i beholderen, hæld den flydende dosis produkt ned og fyld op med den ønskede mængde vand, idet der holdes øje med "ELECTRIC" måleangivelsen.
2. Skru påfyldningsproppen på beholderen i hånden.



3. Træk teleskoplansen helt ud.  
Tøm luften ud ved at vende lansen opad og trykke på aftrækkeren i nogle sekunder, således at antidrypsystemet og trykregulatoren fungerer korrekt. (fig. 3)

4. Stil kontakten på ON (fig. 6)

5. Vælg det anbefalede tryk i forhold til dyse og anvendelse (punkt 7)
6. Tryk på aftrækkeren i nogle sekunder. Apparatet vil kalibrere pumpen i forhold til valgt dyse og tryk.
7. Indstil derefter teleskoplansen til den ønskede længde.
8. Man sprøjter ved at trykke på aftrækkeren. Når aftrækkeren slippes, standser motoren.
9. Batteriets opladningsgrad er vist med 4 LED (fig. 6). Hver LED svarer til 25% af fuld opladning.

### NB:

Hvis motoren standser, mens du sprøjter, og boksens røde kontrollampe blinker, betyder det, at du skal oplade batteriet.

### 5 - RENGØRING / VEDLIGEHOLDELSE

Efter hver brug:

1. Opsaml OVERSKYDENDE blanding, der kan være tilbage i beholderen.
2. Skyl beholderen.
3. Rengør beholderens påfyldningsfilter.
4. Rengør sugefiltret, der sidder i bunden af beholderen **efter at have tømt skyllevandet godt ud**. Filtret tages ud ved at trække det opad. Det må aldrig skrues af. (se punkt 11)
5. Filtret skylles ved at komme vand ind i det fra indersiden (skyl det under en vandhane).
6. Det monteres igen ved at skubbe det ned uden at skruer.
7. Skyl kredsløbet ved at sprøjte 2 til 3 liter rent vand.
8. Oplad sprøjten, før den stilles på plads.

**NB:** Sprøjten skal altid opbevares tømt for vand eller produkt ved en temperatur på over 5°C og den skal kontrolleres hvert år.

Sprøjten skal surres godt fast under transport for at undgå enhver risiko for fald, sammenstød eller kvæstelser.



### 6 - IDRIFTSÆTNING EFTER VINTEREN

1. Oplad batteriet på sprederen.
2. Skyl sprederen ved at sprede 2 til 3 liter rent vand, og kontroller, at der ikke er nogen lækager ved de forskellige samlinger.
3. Sprederen er klar til brug. Se kapitel 4.

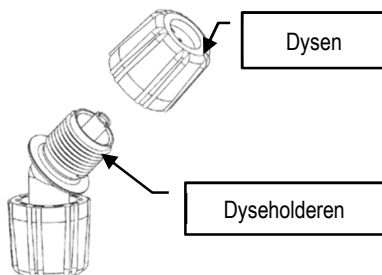

### 7 - UDSKIFTNING ELLER AFMONTERING AF DYSER UNDER BRUGEN

1. Ved afmontering af dyserne skal brugeren absolut anvende sine personlige værnemidler (handsker, briller ...).
2. Skru dysen af dyseholderen, og skyl den straks.
3. Pas på, væsken, der er indeholdt i tilløbsrøret, kan risikere at løbe ud. Udløseren må ikke aktiveres.
4. Skru den nye dyse eller den rensede dyse på.
5. Anvend udelukkende dyser af mærket Berthoud (se oversigten i det følgende).



### 8 - ANVENDELIGE DYSER

VERMOREL 3000 "ELECTRIC" har den egenskab, at den fungerer med KONSTANT TRYK, ligegyldigt hvor opladet batteriet er. Værdien for FLOW og TRYK indstilles udelukkende med vælgerknappen (fig. 6).

				RAMPE
Fongicid Insekticid	HP			
Ikke selektivt herbicid		LP	LP	
Selektivt herbicid		LP		

 Anbefalet  
 Umulig



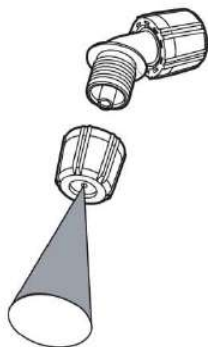

Hver gang du skifter dyse, skal du slukke sprøjten og tænde den igen for at tillade en ny kalibrering.



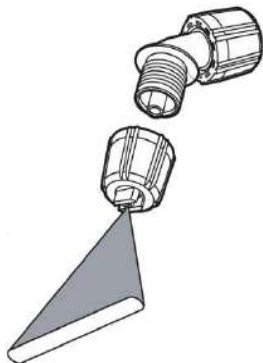

KEGLE-DYSER (Ø)	Egenskaber			AUTONOMI	
	Trykvælger	FLOW (L/min)	Tryk (bar)	LITER	BEHOLDERE
(10/10) Varenr.: 410552	HP	0.36	3	108	6
(12/10) Varenr.: 410553	HP	0.47	3	141	7
(15/10) Varenr.: 410554	HP	0.66	3	198	11
(18/10) Varenr.: 410552	HP	0.80	3	240	13
(20/10) Varenr.: 410553	HP	0.87	3	261	14
(25/10) Varenr.: 410554	HP	1.16	3	348	19

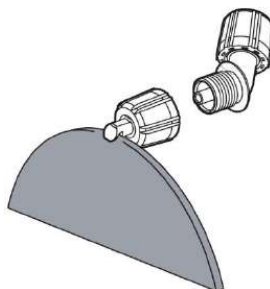

SMALVINKLET FLADSTRÅLEDYSE	Egenskaber			AUTONOMI	
	Trykvælger	FLOW (L/min)	Tryk (bar)	LITER	BEHOLDERE
Gul 02-80 Varenr.: 764436		0.56	1	168	9
	LP	0.60	1.5	180	10
Blå 03-80 Varenr.: 764437		0.69	1	207	11.5
	LP	0.83	1.5	249	13
Rød 04-110 Varenr.: 764438		1.12	1	336	18
	LP	1.20	1.5	360	20



BREDVINKLET FLADSTRÅLEDYSE	Egenskaber			AUTONOMI	
	Trykvælger	FLOW (L/min)	Tryk (bar)	LITER	BEHOLDERE
Gul DT 1,0 Varenr.: 712197		0.46	1	138	7.5
	LP	0.57	1.5	171	9.5
Brun DT 2,5 Varenr.: 710984		1.15	1	345	19
	LP	1.41	1.5	450	25
Grå DT 3,0 Varenr.: 711584		1.39	1	300	16.5
	LP	1.70	1.5	450	25

### 9 - SIKKERHEDSANVISNINGER:

- Oplad aldrig sprøjten i fugtige omgivelser.
- Sæt aldrig opladerens stik i (eller tag det ikke ud) af en stikkontakt med våde hænder.
- Kontroller den anførte spænding på opladerens typeskilt.



- Oplad kun sprøjtes batteri med den medfølgende oplader.
- Sprøjtes batteri må kun oplades

indendørs. Symbol (1) (se punkt 11).

- Brug ikke opladeren, hvis den er beskadiget, men kontakt i så fald Berthoud kundeservice.
- Brug ikke batteriet, hvis det er beskadiget; skift det ud hurtigst muligt.
- Forsøg ikke at oplade andre batterier end dem, der følger med apparatet.
- Brugeren af dette produkt skal have fulgt et passende kursus i en sikker brug af dette apparat.
- Dette apparat må ikke bruges af en person, der er træt, syg, har drukket alkohol, taget stoffer eller lægemidler.
- Det anbefales at bruge dette apparat i læ eller med vinden i ryggen.
- Bær HANDSKER, BESKYTTELSESBRILLER og MASKE eller ethvert andet personligt beskyttelsesudstyr som påkrævet af den lokale lovgivning under alle sprøjtes anvendelsesfaser: Opfyldning af beholder, sprøjtning, indstillinger, tømning, rengøring, udskiftning af kemisk produkt, vedligeholdelse.
- Dette apparat er udstyret med en kontakt, der giver mulighed for at afbryde produktets strømforsyning, når det ikke er i brug.

### 10 - FORSIGTIGHEDSREGLER / KONTROLLER FØR BRUG

- Man skal sikre sig, at apparatet fungerer korrekt ved at komme nogle liter vand ned i beholderen for at kontrollere vandtæthed.
- Kontroller, at lågets ventilklap (A) er i god stand. (fig. 10).
- Sprøjt kun i stille vejr. (Uden vind).
- Bær klæder der dækker hele kroppen eller tag en beskyttelsesdragt på.

- Overhold kemikalieproducentens anvisninger (dosering, påføringsmåde, skylning).
- Denne sprøjte må kun bruges med den medfølgende pumpe.

#### UNDER BRUG

- Bær HANDSKER, BESKYTTELSESBRILLER og MASKE eller ethvert andet personligt beskyttelsesudstyr som påkrævet af den lokale lovgivning.
- RYG, DRIK eller SPIS ikke.
- Ret aldrig sprøjten mod PERSONER eller HUSDYR.
- Beskyt miljøet og sprøjt kun de træer eller buske, der skal behandles.

#### EFTER BRUG

- Opbevar eventuelt overskydende produkt; skyl beholderen med klart vand med isat filter.
- Rengør beholderens påfyldningsfilter (fig. 4).
- **FØR SUGEFILTRET tages ud, skal beholderen være helt tømt for SKYLLEVAND.**
- Rengør sugefiltret, der sidder i bunden af beholderen. Filtret tages ud ved at trække det opad (fig. 12). **Det må aldrig skrues af.** Filtret skylles ved at komme vand ind i det fra indersiden (skyl det under en vandhane). Det monteres igen ved at skubbe det ned, **uden at skru**e.
- Skyl kredsløbet ved at sprøjte 2 til 3 liter rent vand.
- Undgå risiko for forurening ved at opsamle ikke anvendt produkt såvel som produktets emballage.
- VASK hænder og ansigt efter sprøjtningen.
- Brug aldrig sprøjtning til at opbevare sprøjtemidler.
- **OPBEVAR sprøjten UDEN FOR BØRNS RÆKKEVIDDE.**

**11 - DRIFTSFORSTYRELSE / LØSNINGER**

<b>KONSTATEREDE PROBLEMER</b>	<b>KONTROLLER</b>	<b>HANDLINGER</b>
Utæthed mellem håndtag og lanserør.	Pakning sat i og i god stand.	Skal sættes korrekt i eller udskiftes.
Efter standsning bliver lansen ved med at løbe.	Der sidder luft i teleskoplansen.	Træk teleskoplansen helt ud. Sprøjt i 10 sek. med udtrukket lanse, der er vendt opad for at få al luften ud af lansens.
Batteriet ser ikke ud til at lade op.	a) Kontroller at opladeren fungerer (kontrollamper). b) Batteriet er gammelt. c) Batteriet er nyt.	a) Skift den ud, hvis den ikke fungerer. b) Skift batteriet ud. c) Kontakt kundeservice.
Batteriet ser ikke ud til at have normal autonomi.	a) Batteriet er gammelt. b) Batteriet er nyt.	a) Skift batteriet ud. b) Kontakt kundeservice.
Motoren kører, men apparatet sprøjter kun svagt.	Sugefiltrets renhed i bunden af beholderen.	Rengøring af filtret.
Motoren kører, men apparatet sprøjter ikke.	a) Dysen er tilstoppet. b) Dysen er ren.	a) Rengøring af dysen. b) Forsøg ikke at gøre noget. Kontakt kundeservice.
Motoren kører ikke.	a) Batteriet er ikke tilsluttet. b) Batteriets opladningsindikator blinker rødt. c) Batteriets opladningsindikator er tændt og blinker ikke.	a) Tilslut batteriet på Vermorel b) Oplad batteriet. c) Kontakt Berthoud kundeservice.
Dårlig sprøjtning.	a) Kontroller den anbefalede position for hver dyse. b) Dysens kalibrering er ikke optimal. c) Der findes luft i lansens.	a) Brug den anbefalede position for hver dyse. b) Stands sprøjten og start den op igen. c) Se punkt 4.3
Utæthed nederst på apparatet.	Kontroller samlinger og rørledninger med forsyning af pumpe og spædning.	Spænd fast, hvis nødvendigt. Udskift i tilfælde af lækager. Kontakt eventuelt kundeservice.

### 12 - ANVENDETE SYMBOLER

1. Opladeren må kun bruges INDENDØRS



2. Må ikke kastes bort sammen med husholdningsaffald



### 11 - SPRÆNGBILLEDE / RESERVEDELE

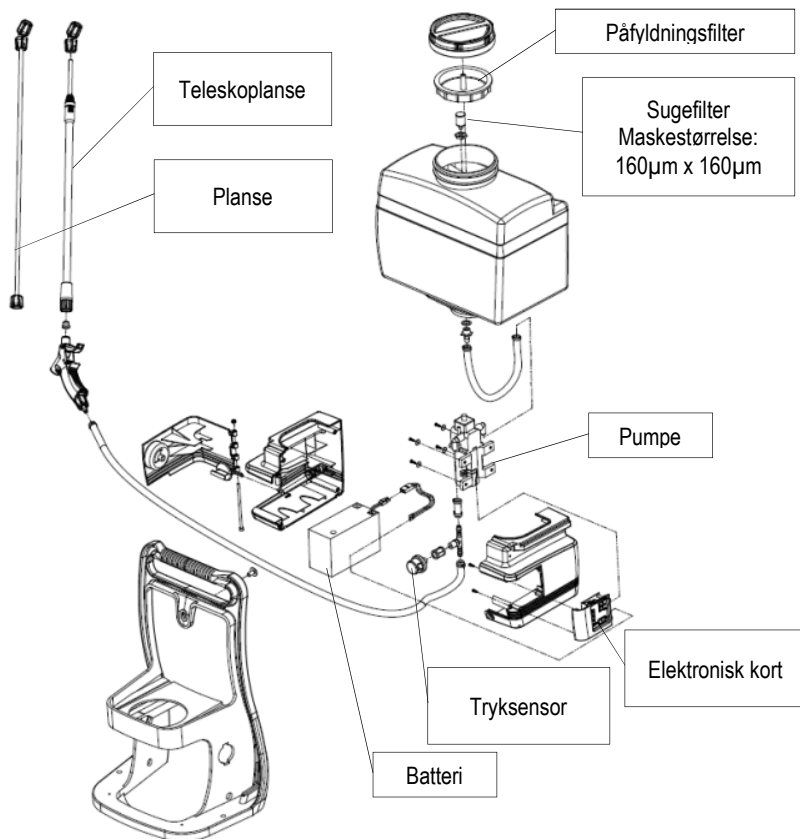

- 1 – ОБЛАСТЬ ПРИМЕНЕНИЯ
- 2 – ТЕХНИЧЕСКИЕ ХАРАКТЕРИСТИКИ
- 3 – ВВОД В ЭКСПЛУАТАЦИЮ
- 4 – ИСПОЛЬЗОВАНИЕ
- 5 – ЧИСТКА / ТЕХНИЧЕСКОЕ ОБСЛУЖИВАНИЕ
- 6 – ВВОД В ЭКСПЛУАТАЦИЮ ПОСЛЕ ЗИМОВКИ
- 7 – ЗАМЕНА ИЛИ РАЗБОРКА СОПЕЛ В ПРОЦЕССЕ ЭКСПЛУАТАЦИИ
- 8 – ИСПОЛЬЗУЕМЫЕ НАСАДКИ
- 9 – ТЕХНИКА БЕЗОПАСНОСТИ
- 10 – МЕРЫ ПРЕДОСТОРОЖНОСТИ / ВЫПОЛНЯЕМЫЕ ПРОВЕРКИ
- 11 – СБОИ В РАБОТЕ
- 12 – ИСПОЛЬЗУЕМЫЕ СИМВОЛЫ
- 13 – ВИД В РАЗБОРЕ / ЗАПЧАСТИ



**Прочть руководство перед первым использованием.**

**Внимание! В целях безопасности, лица, не ознакомившиеся и не уяснившие указания, приведенные в данной инструкции, не должны использовать устройство Vermorel 3000.**

**Дети и лица, не достигшие 16-ти летнего возраста, не должны использовать устройство Vermorel 3000 и не допускаться к нему во время его работы.**

**Этот прибор не должен использоваться лицами (включая детей) с ограниченными физическими, сенсорными и умственными способностями или не имеющими опыта обращения с прибором, за исключением случаев,**

**когда они находятся в присутствии лиц, отвечающих за их безопасность, и которые дают им необходимые инструкции по использованию прибора.**

## **1 - ОБЛАСТЬ ПРИМЕНЕНИЯ**

Данное устройство специально разработано для распыления ПРОДУКТОВ, ПРЕДНАЗНАЧЕННЫХ ДЛЯ БОРЬБЫ С БОЛЕЗНЯМИ САДОВЫХ РАСТЕНИЙ (фунгицидов, гербицидов, инсектицидов). Этот опрыскиватель НЕ ПОДХОДИТ для распыления дезинфицирующих продуктов в помещениях животноводческих ферм, а также "промышленных" продуктов (моющих средств (щелочей), едкого натра, жавелевой воды и т.д.). Что касается иных областей применения, следует ОБЯЗАТЕЛЬНО проконсультироваться с ИЗГОТОВИТЕЛЕМ.

Данный опрыскиватель должен использоваться только со средствами защиты растительных культур, утвержденными местными/национальными регламентирующими органами для ранцевых опрыскивателей. Это устройство ни в коем случае не должно использоваться для распыления легковоспламеняющихся или потенциально воспламеняющихся веществ.

## **2 - ТЕХНИЧЕСКИЕ ХАРАКТЕРИСТИКИ**

Ранцевый опрыскиватель с регулируемым и ПОСТОЯННЫМ ДАВЛЕНИЕМ, работающий от АККУМУЛЯТОРНОЙ батареи:

- Порожний вес: 6,2 кг. (24,2 кг при заполнении водой)
- Бак из выдувного полиэтилена.
- Уровень жидкости видим благодаря прозрачности материала.
- Внешний указатель уровня с маркировкой.
- Общая емкость: 18 литров.
- Регулируемые ремни, усиленные.
- Мягкая наспинная часть и регулируемый пояс.

- Эргономичная каркасная конструкция со встроенной ручкой для переноски.
- Двухмембранный электронасос.
- Рабочее давление 1, 1,5 и 3 бара
- Электронный блок управления, регулирующий давление
- Ручка с износостойким уплотнением (материал FKM).
- Композитная телескопическая штанга, оснащенная держателем насадок; в комплект поставки входит набор насадок ("конусообразная струя", "плоская струя" и "дугообразная струя").
- Фильтр бака
- Литий-ионный аккумулятор 12 В
- Специальное зарядное устройство для аккумулятора 12 В.
- Данное устройство нельзя использовать при температуре ниже 5°C и выше 40°C.

### 3 - ВВОД В ЭКСПЛУАТАЦИЮ

1. Прикрутить телескопическую штангу к рукояти штанги. Проверить наличие уплотнительной прокладки (рис. 01).
2. Вынуть аккумулятор из опрыскивателя.
3. Отсоединить аккумулятор, если необходимо.
4. Подсоединить зарядное устройство к аккумулятору посредством разъема для подзарядки, затем подключить зарядное устройство к электросети. (рис. 08).



*Для подзарядки аккумулятора использовать только зарядное устройство, входящее в комплект поставки опрыскивателя*

- a. Загорается КРАСНЫЙ световой индикатор зарядного устройства, указывающий на то, что аккумулятор заряжается. (рис. 03).
  - b. Когда процесс зарядки завершен, КРАСНЫЙ световой индикатор меняет цвет на зеленый, указывая на то, что опрыскиватель готов к использованию (или его можно убрать в шкаф).
5. Разложить телескопическую штангу

6. Повесить опрыскиватель на спину и отрегулировать ремни в соответствии с 4 фото  
(рис. *Правильное ношение*)

### 4 - ИСПОЛЬЗОВАНИЕ

1. Подготовка раствора для опрыскивания:
  - a. Порошковый продукт (растворимый или смачиваемый)  
Подготовить раствор в ведре, прежде чем перелить его в бак через наливное отверстие, пользуясь указателем уровня с маркировкой «ELECTRIC».
  - b. Продукт на водной основе  
Залить в бак 1 - 2 литра воды, долить дозу жидкого продукта, а затем добавить нужное количество воды, пользуясь указателем уровня с маркировкой «ELECTRIC».
2. Вручную закрутить заливную пробку на баке
3. Разложить телескопическую штангу. Спустить воздух, направив штангу вверх и приведя в действие пусковую кнопку на несколько секунд, это необходимо для обеспечения бесперебойной работы системы, предотвращающей подтекание, а также регулятора давления. (рис. 3).
4. Перевести выключатель в положение ВКЛ. (рис. 6)
5. Выбрать рекомендуемое давление в зависимости от используемой насадки и области применения (пункт 7)
6. Привести в действие пусковую кнопку на несколько секунд. Устройство выполнит калибровку насоса в зависимости от используемой насадки и выбранного давления.
7. Затем отрегулировать нужную длину телескопической штанги.
8. Опрыскивание начинается при нажатии пусковой кнопки. Когда пусковая кнопка отпускается, двигатель останавливается.



- Уровень заряда аккумулятора указывают 4 СИДа (рис. 6). Каждый СИД представляет собой 25% заряда.

### ПРИМЕЧАНИЕ:

Если двигатель останавливается во время процесса обработки и красный световой индикатор начинает мигать, это указывает на необходимость зарядки аккумулятора.

### 5 - ЧИСТКА / ТЕХНИЧЕСКОЕ ОБСЛУЖИВАНИЕ

После каждого использования:

- Собрать ЛИШНЮЮ смесь, которая может находиться в баке.
- Ополоснуть бак.
- Очистить заливочный фильтр бака.
- Очистить всасывающий фильтр, расположенный на дне бака **после полного слива промывочной воды**. Его можно извлечь, потянув вверх. Ни в коем случае не выкручивать. (см. пункт 11)
- Чтобы промыть фильтр, необходимо заливать воду внутрь (промывать под водопроводным краном).
- Для установки на место его достаточно просто вставить, не закручивая.
- Промыть контур, распылив 2 - 3 литра чистой воды.
- Прежде чем убрать опрыскиватель на место, его необходимо включить для проверки.

**ПРИМЕЧАНИЕ:** Опрыскиватель должен храниться при температуре выше 5°C без наличия в баке воды или какого-либо продукта для обработки растений. Устройство подлежит ежегодной проверке.

При транспортировке опрыскиватель следует надежно закреплять во избежание любого риска падения, столкновения с другими предметами или нанесения травм.

### 6 - ВВОД В ЭКСПЛУАТАЦИЮ ПОСЛЕ ЗИМОВКИ

- Зарядить аккумулятор пульверизатора.

- Промыть систему, распылив 2-3 литра чистой воды и проверив отсутствие утечек из стыков.
- Пульверизатор готов к использованию. См. главу 4.

### 7 - ЗАМЕНА ИЛИ РАЗБОРКА СОПЕЛ В ПРОЦЕССЕ ЭКСПЛУАТАЦИИ

- При разборке сопел пользователь обязан носить средства индивидуальной защиты (перчатки, очки и т.д.).
- Вывинтить сопло из держателя и немедленно промыть.
- Внимание, жидкость в шланге может вытечь. Не нажимать на курок.
- Ввинтить новое или промытое сопло.
- Использовать только сопла марки Berthoud (см. таблицу ниже).

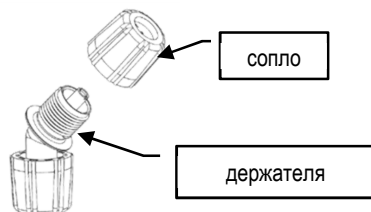





### 8 - ИСПОЛЬЗУЕМЫЕ НАСАДКИ

Опрыскиватель VERMOREL 3000 "ELECTRIC" характеризуется работой при ПОСТОЯННОМ ДАВЛЕНИИ независимо от уровня заряда аккумулятора. Выбор значений ПАСХОДА и ДАВЛЕНИЯ осуществляется ИСКЛЮЧИТЕЛЬНО с помощью переключающей кнопки (рис. 6).

				ШТАНГА
Фунгицид Инсектицид	ВД			
Неселективный гербицид		 НД	 НД	
Селективный гербицид		 НД		

 Рекомендуется  
 Неприменимо



Каждый раз при смене насадки необходимо выключить, а затем включить устройство для обеспечения его перекалибровки.

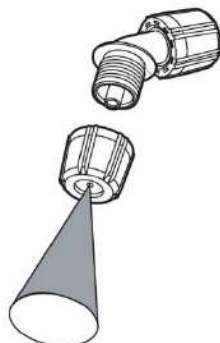

КОНУСООБРАЗНАЯ СТРУЯ (Ø)	Характеристики			АВТОНОМНЫЙ РЕЖИМ	
	Переключатель давления	РАСХОД (л/мин)	Давление (бар)	К-ВО ЛИТРОВ	К-ВО БАКОВ
(10/10) Арт.: 410552	ВД	0,36	3	108	6
(12/10) Арт.: 410553	ВД	0,47	3	141	7
(15/10) Арт.: 410554	ВД	0,66	3	198	11
(18/10) Арт.: 410552	ВД	0,80	3	240	13
(20/10) Арт.: 410553	ВД	0,87	3	261	14
(25/10) Арт.: 410554	ВД	1,16	3	348	19

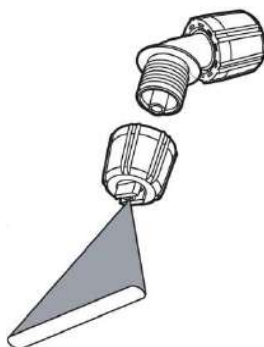

ПЛОСКАЯ СТРУЯ	Характеристики			АВТОНОМНЫЙ РЕЖИМ	
	Переключатель давления	РАСХОД (л/мин)	Давление (бар)	К-ВО ЛИТРОВ	К-ВО БАКОВ
Насадка желтая 02-80 Арт.: 764436	НД	0,56	1	168	9
	НД	0,60	1,5	180	10
Насадка синяя 03-80 Арт.: 764437	НД	0,69	1	207	11,5
	НД	0,83	1,5	249	13
Насадка красная 04/-110 Арт.: 764438	НД	1,12	1	336	18
	НД	1,20	1,5	360	20

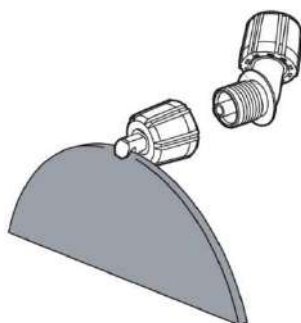

ДУГООБРАЗНАЯ СТРУЯ	Характеристики			АВТОНОМНЫЙ РЕЖИМ	
	Переключатель давления	РАСХОД (л/мин)	Давление (бар)	К-ВО ЛИТРОВ	К-ВО БАКОВ
Насадка желтая DT 1,0 Арт.: 712197	НД	0,46	1	138	7,5
	НД	0,57	1,5	171	9,5
Насадка коричневая DT 2,5 Арт.: 710984	НД	1,15	1	345	19
	НД	1,41	1,5	450	25
Насадка серая DT 3,0 Арт.: 711584	НД	1,39	1	300	16,5
	НД	1,70	1,5	450	25

## 9 - ТЕХНИКА БЕЗОПАСНОСТИ

- Никогда не включать опрыскиватель в условиях влажной среды.

- Никогда не подключать (или отключать) зарядное устройство к электросети мокрыми руками.

- Проверить соответствие напряжению, указанному на заводской табличке зарядного устройства.



- Заряжать аккумулятор опрыскивателя только с помощью зарядного устройства, входящего в комплект поставки.

- Заряжать аккумулятор опрыскивателя только в помещении. Символ (1) (см. пункт 11).

- Не использовать поврежденное зарядное устройство, в таком случае необходимо обратиться в сервисный центр Berthoud.

- Не использовать поврежденный аккумулятор; как можно быстрее произвести его замену.

- Не пытаться заряжать аккумуляторы, которые не входят в комплект поставки устройства.

- Пользователь данного изделия должен обладать соответствующей подготовкой, позволяющей ему безопасно использовать устройство.

- Данным устройством не следует пользоваться в случае усталости, в большом состоянии, а также под воздействием алкоголя, наркотиков или иных лекарственных средств.

- Рекомендуется использовать данное устройство с подветренной стороны по отношению к пользователю.

- Носить ПЕРЧАТКИ, ЗАЩИТНЫЕ ОЧКИ и РЕСПИРАТОР или любые другие средства индивидуальной защиты в соответствии с требованиями местных нормативных актов на каждом этапе использования опрыскивателя: заливка бака, опрыскивание, регулировка, опорожнение, чистка, замена химикатов, техническое обслуживание.

- Данное устройство оборудовано выключателем, обеспечивающим прекращение подачи питания на изделие, когда оно больше не используется.

## 10 - МЕРЫ ПРЕДОСТОРОЖНОСТИ / ВЫПОЛНЯЕМЫЕ ПРОВЕРКИ ПЕРЕД ИСПОЛЬЗОВАНИЕМ

- Удостовериться в исправности устройства, проверив герметичность, залив несколько литров воды в бак.

- Удостовериться в наличии затвора (А) крышки и проверить его состояние. (рис. 10).

- Выполнять обработку только в тихую погоду (безветренную).

- Носить одежду, закрывающую все тело, или же надевать защитный костюм.

- Соблюдать инструкции производителя продуктов для обработки растений (дозировка, способ применения, промывка).

- Данный опрыскиватель может использоваться только в комплексе с насосом, которым он оборудован.

### ВО ВРЕМЯ ИСПОЛЬЗОВАНИЯ

- Носить ПЕРЧАТКИ, ЗАЩИТНЫЕ ОЧКИ и РЕСПИРАТОР или любые другие средства индивидуальной защиты в соответствии с требованиями местных нормативных актов.

- Не КУРИТЬ, не ПИТЬ и не ЕСТЬ.

- Не опрыскивать химикаты в направлении ЛЮДЕЙ или ДОМАШНИХ ЖИВОТНЫХ.

- Бережно относиться к окружающей среде, ОПРЫСКИВАТЬ только деревья или кустарники, требующие обработки.

### ПОСЛЕ ИСПОЛЬЗОВАНИЯ

- Собрать возможно оставшийся продукт; промыть бак чистой водой, не снимая фильтр.

- Очистить заливочный фильтр бака

(рис. 4).

- **Прежде чем приступить к демонтажу ВСАСЫВАЮЩЕГО фильтра, полностью слить из бака ПРОМЫВОЧНУЮ воду.**

- Очистить всасывающий фильтр, расположенный на дне бака. Его можно извлечь, потянув вверх (рис. 12). **Ни в коем случае не выкручивать.**

Чтобы выполнить промывку, необходимо заливать воду внутрь (промывать под

водопроводным краном). Для установки на место его достаточно просто вставить, **не закручивая**.

- Промыть контур, распылив 2 - 3 литра воды.

- Во избежание риска загрязнения следует утилизировать неиспользованный продукт, а также его упаковку.

- После проведения обработки **ВЫМЫТЬ** руки и лицо.

- Никогда не использовать опрыскиватель как средство хранения продукта для распыления.

- **ХРАНИТЬ** опрыскиватель **В НЕДОСТУПНОМ** **ДЛЯ ДЕТЕЙ МЕСТЕ**

**11 - СБОИ В РАБОТЕ / СПОСОБЫ УСТРАНЕНИЯ НЕИСПРАВНОСТЕЙ**

ВЫЯВЛЕННЫЕ СБОИ	ЧТО НЕОБХОДИМО ПРОВЕРИТЬ	ПРЕДПРИНИМАЕМЫЕ ДЕЙСТВИЯ
Утечка между рукоятью и штангой.	Наличие и состояние уплотнителя.	Установить на место или произвести замену.
После останова в штанге по-прежнему наблюдается течь.	В телескопической трубке образовалась воздушная пробка.	Полностью разложить телескопическую штангу. Выполнить опрыскивание в течение 10 с при <b>разложенной штанге, направив ее вверх</b> для устранения воздушной пробки, образовавшейся в штанге.
Кажется, что аккумулятор не заряжается.	а) Проверить исправность зарядного устройства (световых индикаторов). б) Аккумулятор исчерпал ресурс. с) Новый аккумулятор	а) Произвести замену в случае неисправности. Произвести замену аккумулятора. с) Обратиться в сервисный центр.
Кажется, что аккумулятор не работает надлежащим образом.	а) Аккумулятор исчерпал ресурс. б) Новый аккумулятор.	а) Произвести замену аккумулятора. б) Обратиться в сервисный центр.
Двигатель вращается, но опрыскивание происходит со слабым напором.	Степень чистоты всасывающего фильтра на дне бака.	Чистка фильтра.
Двигатель вращается, но опрыскивание не происходит.	а) Засорена насадка. б) Насадка в чистом состоянии.	а) Очистить насадку. б) Не пытаться отремонтировать Обратиться в сервисный центр.
Двигатель не вращается.	а) Аккумулятор не подключен б) Мигает красный световой индикатор уровня заряда аккумулятора. с) Красный световой индикатор уровня заряда аккумулятора горит и не мигает.	а) Подключить аккумулятор к устройству Vermorel б) Зарядить аккумулятор с) Обратиться в сервисный центр Berthoud.
Некачественное опрыскивание	а) Проверить рекомендуемые положения для каждой насадки. б) Калибровка насадки не оптимизирована. с) Наличие воздуха в штанге.	а) Использовать рекомендуемые положения для каждой насадки. б) Выключить и снова запустить опрыскиватель. с) Для получения информации обращаться к пункту 4.3
Утечка воды в нижней части устройства.	Проверить подключение и состояние питающих шлангов насоса и пусковую кнопку.	При необходимости выполнить затяжку. Произвести замену в случае повреждения шланга. При необходимости обратиться в сервисный центр.

### 12 – ИСПОЛЪЗУЕМЫЕ СИМВОЛЫ

1. Использование зарядного устройства только ВНУТРИ ПОМЕЩЕНИЯ



2. Не выбрасывать вместе с домашним мусором



### 13 - ВИД В РАЗБОРЕ / ЗАПЧАСТИ

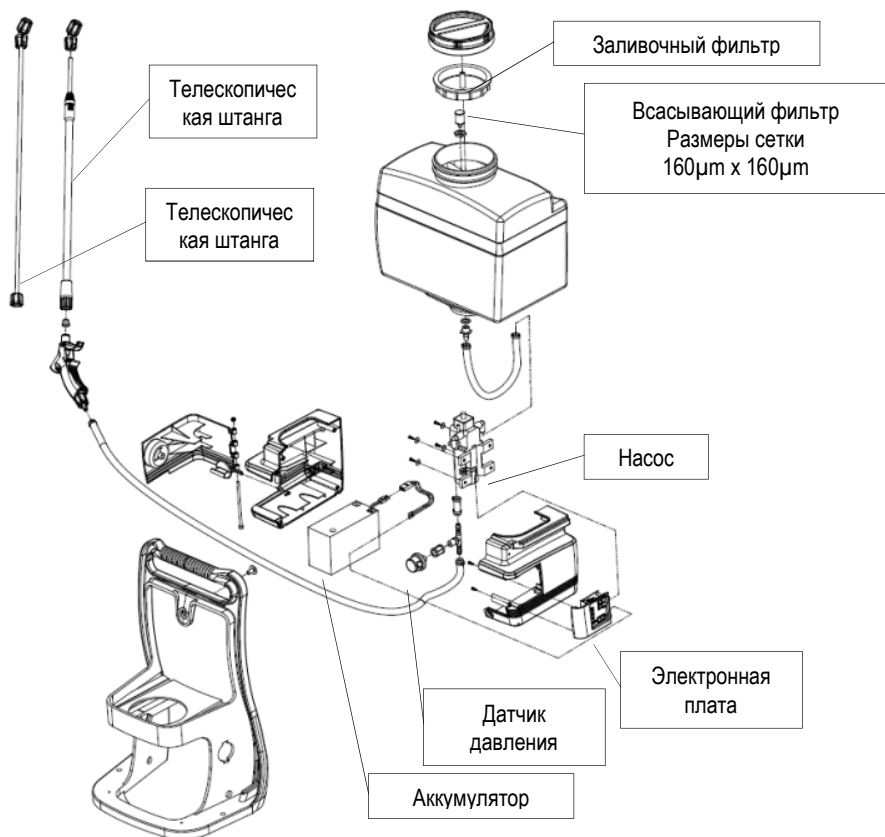

- 1 - مجال الاستخدام
- 2 - الخصائص الفنية
- 3 - التشغيل
- 4 - الاستخدام
- 5 - التنظيف / الصيانة
- 6 - إعادة التشغيل بعد الشتاء
- 7 - استبدال أو فك الفوهات خلال الاستخدام
- 8 - فوهات الرش المستخدمة
- 9 - لسلامتك
- 10 - احتياطات الاستخدام
- عمليات الفحص الواجب القيام بها
- 11 - أخطاء التشغيل
- 12 - الرموز المفيدة
- 13 - عرض مفصل / قطع الغيار

- 2 - الخصائص الفنية
- بخاخ محمول على الظهر ذو ضغط ثابت، قابل للتعديل، ويعمل على بطارية قابلة للشحن:
- الوزن الفارغ 6.2 كغ. (24,2 كغ ممتلئ بالماء)
- خزان من البولي إيثيلين المنفوخ .
- مستوى مرئي من خلال الجزء الشفاف.
- معيار خارجي متدرج.
- السعة الإجمالية 18 لترًا.
- أحزمة حمل قابلة للتعديل، ومدعمة.
- مساند مرنة وحزام بطن قابل للضبط.
- هيكل حمل مريح مع مقبض حمل مدمج.
- مضخة كهربائية ذات 2 غشاء.
- ضغط خدمة بمقدار 1، و 1.5 و 3 بار
- مراقبة إلكترونية تنظم الضغط
- مقبض مع جوان مقوم (من مادة FKM)
- قاذف تليسيكوبي متعدد العناصر مجهز بحامل فوهة الرش، ومورد مع طقم كامل لفوهات الرش (فرشاة، فرشاة، مرآة).
- فلتر الخزان
- بطارية 12 فلت بتقنية ليثيوم أيون.
- شاحن بطارية 12 فلت مخصص.
- هذا الجهاز لا يجب أن يستعمل في درجة حرارة أقل من 5 درجات مئوية أو أعلى من 40 درجة مئوية.

اقرأ النشرة بعناية قبل أول استخدام.  
انتباه: لأسباب أمنية، لا يجب للأشخاص الذين لم يقرأوا أو لم يفهموا الإرشادات المشار إليها



بهذا الدليل استعمال Vermorel 3000 .  
لا يجب على الأطفال والشباب دون 16 عاما استعمال Vermorel 3000 ويجب إبعادهم منه لما تشتغل.  
لا يجب استعمال هذا الجهاز من طرف أشخاص (بما فيهم الأطفال) يقدمون كفاءة بدنية أو حسية أو عقلية ناقصة، أو يفكرون إلى معارف وخبرة، إلا إذا أشرف عليهم شخص مكلف بسلامتهم وأعطى لهم التعليمات التي ينبغي اتباعها لاستعمال الجهاز.

1 - مجال الاستخدام  
تم تصميم هذا الجهاز خصيصا لاستخدام منتجات معالجة أمراض نباتات الحديقة (مبيدات الفطريات ومبيدات الأعشاب والمبيدات الحشرية). هذا البخاخ لا يصلح لاستخدام مطهرات في حظائر تربية المواشي وكافة المنتجات "الصناعية" (المنظفات القلوية)، الصودا الكاوية، كلور، إلخ (...). أي استخدام آخر يجب أن يتشاور فيه مع الجهة الصانعة.  
ينبغي استخدام هذا البخاخ فقط مع منتجات حماية المحاصيل الموافق عليها من قبل السلطات المحلية / الوطنية لمنتجات حماية المحاصيل المخصصة للبخاخات المحمولة على الظهر. لا يجوز بأي حال استخدام هذا الجهاز لرش منتجات قابلة للاشتعال أو يحتمل أن تكون قابلة للاشتعال.

### 3 - التشغيل

1. اربط القاذف التليسيكوبي على مقبض القاذف. تحقق من وجود جوان الإحكام (الشكل 01)
2. أخرج البطارية من البخاخ
3. أفضل أو لا تفصل البطارية.
4. وصل الشاحن بالبطارية من خلال مقبس الشحن، ثم وصل الشاحن بالتيار الكهربائي. (شكل 08)
- استخدم فقط الشاحن المرفق مع الجهاز لإعادة شحن البطارية.



- a. ضوء الكنترول الأحمر يضيء بالشاحن ليبين أن البطارية يجري شحنها. (شكل 03)
- b. عندما ينتهي الشحن، يتغير ضوء الكنترول من الأحمر إلى الأخضر، ليبين أن الجهاز جاهز للاستخدام (أو في وضع التخزين).
5. ايسط القاذف التليسيكوبي
6. ضع البخاخ على ظهرك واضبط الحمل من خلال الصور الأربعة (شكل الحمل الصحي)

## 6 - إعادة التشغيل بعد الشتاء

1. يتم إعادة شحن بطارية المرشة.
2. قم بشطف الدائرة برش 2 إلى 3 لترات ماء نظيف مع التحقق من أنه لا يوجد أي تسرب في مختلف الوصلات.
3. تكون المرشة جاهزة للاستعمال. انظر الفصل 4.

## 7 - استبدال أو فك الفوهات خلال الاستخدام

1. أثناء فك الفوهات، يجب على المستخدم المحافظة على معدات الحماية الفردية الخاصة به (القفازات، النظارة...).
2. قم بفك الفوهة من حامل الفوهة واشطفها على الفور.
3. انتبه، قد يسيل السائل الموجود في أنبوب الذراع. لا تضعط على اللسین.
4. اربط الفوهة الجديدة أو الفوهة التي تم تنظيفها.
5. استخدم فوهات من ماركة Berthoud فقط (انظر الجدول أدناه).

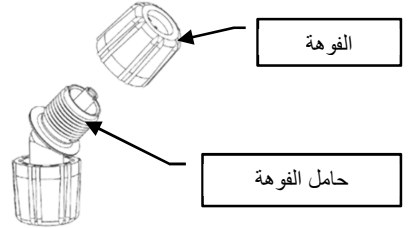

## 8 - فوهات الرش المستخدمة

يتميز VERMOREL 3000 "ELECTRIC" بالشغيل على ضغط ثابت، أيًا كان مستوى شحنة البطارية. اختيار قيم الدفع والضغط تتم بشكل حصري من خلال زر الاختيار (شكل 6).

منصة				
				مبيد فطريات مبيد حشرات
				مبيد أعشاب غير اختياري
				مبيد أعشاب اختياري

## 4 - الاستخدام

1. إعداد سائل الرش:
  - a. منتج على شكل مسحوق (قابل للذوبان أو قابل للبلل) قم بإعداد المحلول في دلو قبل نقله إلى الخزان من خلال فتحة التعبئة، باستخدام المقياس المزود بعلامات "كهربائي".
  - b. منتج يعتمد على سائل
2. ضع 1 إلى 2 لتر من الماء في الخزان، صب جرعة المنتج السائل وأكمل بالماء حتى تصل للكمية المطلوبة، وذلك باستخدام المقياس المزود بعلامات "كهربائي".
3. اربط يدويًا غطاء الملاء على الخزان
3. ابسط القاذف التليسكوبي بشكل كامل. أفرغ الهواء من خلال توجيه القاذف لأعلى ومن خلال تحريك الزناد لمدة عدة ثوان، وذلك لغرض الحصول على تشغيل جيد لنظام منع الفقاعات ولتنظيم الضغط. شكل (3).
4. حرك المفتاح على الوضعية (ON) شكل (6).
5. اختر الضغط الموصى به وفقًا لفوهة الرش وتبعًا لاستخدامك (فقرة 7)
6. حرك الزناد لمدة عدة ثوان. سيضبط جهازك معيار المضخة تبعًا لفوهة الرش وللضغط المختار.
7. اضبط بعد ذلك القاذف التليسكوبي على الطول المرغوب.
8. سيتم الحصول على الرش من خلال الضغط على الزناد. عندما تحرر الزناد سيتوقف المحرك.
9. نسبة شحن البطارية مبنية من خلال 4 لمبات (LED) الشكل (6). كل لمبة LED تمثل 25% من الشحن.



## ملاحظة :

أثناء العمل، إذا توقف المحرك بينما يومض ضوء الكنترول الأحمر للوحدة، فإن هذا يعني أنه ينبغي عليك إعادة شحن البطارية.

## 5 - التنظيف / الصيانة

بعد كل استخدام:

1. أخرج الخليط الفائض من الخزان.
2. اشطف الخزان.
3. نظف فلتر ماء الخزان.
4. نظف فلتر الشطف الموجود في قاع الخزان بعد تفريغ ماء الشطف جيدًا. ويتم خلع من خلال السحب لأعلى. لا تخلعه أبدًا من خلال فكه. (انظر فقرة 11)
5. يتم شطف الفلتر من خلال إدخال الماء بواسطة المفتاح (الشطف أسفل الصنبور).
6. إعادة التركيب تتم من خلال التشعيق بدون ربط.
7. اشطف الدائرة من خلال رش من 2 إلى 3 لتر ماء نظيف.
8. اشحن البخاخ قبل تخزينه.

## ملاحظة :

يجب دائمًا تخزين البخاخ وهو فارغ من أي ماء أو منتج معالجة وفي درجة حرارة أعلى من 5 درجات مئوية وافحصه كل عام. أثناء النقل، يجب ربط البخاخ بإحكام لتجنب خطر السقوط أو الاصطدام أو الإصابة.

موصى به  
مستحيل

عند كل تغيير لفوهة الرش، ينبغي عليك إطفاء وإعادة تشغيل جهازك لتسمح للجهاز بإعادة المعايرة.





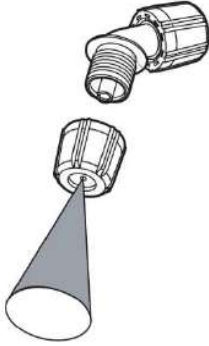

مدى الاكتهاف		الخصائص			(Ø)الأقراص )
خزانات	لترات	الضغط (بار)	الدفق (لتر/دقيقة) ( )	عنصر اختيار الضغط	
6	108	3	0.36	ضغط عالي	(10/10) المرجع:410552
7	141	3	0.47	ضغط عالي	(12/10) المرجع:410553
11	198	3	0.66	ضغط عالي	(15/10) المرجع:410554
13	240	3	0.80	ضغط عالي	(18/10) المرجع:410552
14	261	3	0.87	ضغط عالي	(20/10) المرجع:410553
19	348	3	1.16	ضغط عالي	(25/10) المرجع:410554

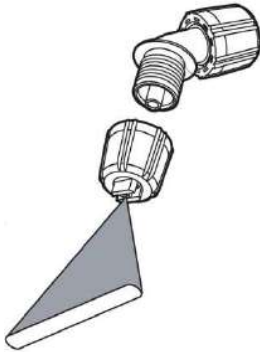

مدى الاكتهاف		الخصائص			فوهة الرش على شكل الفرشاة
خزانات	لترات	الضغط (بار)	الدفق (لتر/دقيقة) ( )	عنصر اختيار الضغط	
9	168	1	0.56	ضغط منخفض	02-08 أصفر المرجع:764436
10	180	1.5	0.60	ضغط منخفض	03-08 أزرق المرجع:764437
11.5	207	1	0.69	ضغط منخفض	
13	249	1.5	0.83	ضغط منخفض	04-110 أحمر المرجع:764438
18	336	1	1.12	ضغط منخفض	
20	360	1.5	1.20	ضغط منخفض	

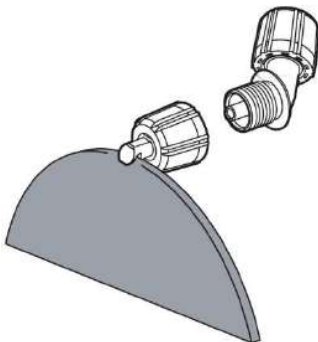

مدى الاكتهاف		الخصائص			فوهة الرش على شكل المرآة
خزانات	لترات	الضغط (بار)	الدفق (لتر/دقيقة) ( )	عنصر اختيار الضغط	
7.5	138	1	0.46	ضغط منخفض	DT 1,0 أصفر المرجع:712197
9.5	171	1.5	0.57	ضغط منخفض	DT 2,5 بني المرجع:710984
19	345	1	1.15	ضغط منخفض	
25	450	1.5	1.41	ضغط منخفض	DT 3,0 رمادي المرجع:711584
16.5	300	1	1.39	ضغط منخفض	
25	450	1.5	1.70	ضغط منخفض	

## 9 - لسلامتك:

- لا تشحن أبداً البخاخ في بيئة رطبة.
- لا توصل (أو تفصل) الشاحن على الشبكة ويذاك مبلتان.
- تحقق من القيمة الفولطية المبيّنة على لوحة الشاحن.
- لا تشحن بطارية البخاخ إلا باستخدام الشاحن المورد مع البخاخ فقط.
- أعد شحن بطارية البخاخ فقط في الداخل (رمز (1)



- يتم الشطف من خلال إدخال الماء بواسطة المفتاح (الشطف أسفل الصنوبر). إعادة التركيب تتم من خلال التعشيق بدون ربط.
- اشطف الدائرة من خلال رش من 2 إلى 3 لترات ماء.
- تجنب مخاطر التلوث مع خلال استرجاع المنتج غير المستخدم وكذلك العبوة الخاصة به.
- اغسل يديك ووجهك بالماء بعد كل استخدام.
- لا تستخدم البخاخ أبداً كأداة لتخزين المنتج المراد استخدامه.
- احفظ البخاخ بعيداً عن متناول يد الأطفال.

## (11) انظر فقرة (11)

### بعد البيع. Berthoud

- لا تستخدم البطارية عندما تكون تالفة، واستبدالها في أسرع وقت.
- لا تعتمد إلى شحن بطاريات أخرى غير تلك الموردة مع الجهاز.
- يجب على مستخدم هذا المنتج أن يحصل على تدريب مناسب لاستخدام هذا الجهاز بأمان.
- لا يجب استخدام هذا الجهاز في حالة التعب أو المرض أو تحت تأثير الكحول، أو المخدرات أو أية أدوية أخرى.
- يوصى باستخدام هذا الجهاز في مهب الريح بالنسبة للمشغل.
- ارتد القفازات والنظارات الواقية وقناع الحماية أو معدات الوقاية الشخصية الأخرى التي تتطلبها اللوائح المحلية في كل مرحلة من مراحل البخاخ: ملاء الخزان، والرش، وعمليات الضبط، والتفريغ، والتنظيف، وتغيير المنتج الكيميائي والصيانة.
- هذا الجهاز مجهز بمفتاح يسمح بفصل الإمداد بالمنتج بمجرد عدم استخدامه.

## 10 - احتياطات الاستخدام / عمليات الفحص الواجب القيام بها قبل الاستعمال

- تأكد من التشغيل الجيد للجهاز من خلال التحقق من عمليات الإحكام، مع وضع عدة لترات من الماء في الخزان.
- تحقق من وجود ومن حالة الصمام (A) في الغطاء. شكل (10).
- لا يستخدم إلا في جو هادئ). بدون رياح).
- ارتد ملابس تغطي معظم الجسم أو ارتد بزة حماية.
- التزم بتعليمات الجهة المصنعة لمنتجات المعالجة (الجرعات، وضع الاستخدام، الشطف).
- لا يجب استخدام هذا البخاخ إلا مع المضخة المجهز بها.

### أثناء الاستخدام

- ارتد القفازات والنظارات الواقية وقناع الحماية أو تجهيزات الوقاية الشخصية الأخرى التي تفرضها اللوائح المحلية.
- لا تدخن ولا تشرب ولا تأكل.
- لا تقم بالرش مباشرة على الأشخاص أو الحيوانات الأليفة.
- حافظ على البيئة، ولا تقم بالرش إلا على الأشجار أو الشجيرات المراد علاجها.

### بعد الاستعمال

- اجمع أي منتج زائد، واشطف الخزان بالماء النظيف، مع ترك الفلتر مركباً.
- نظف فلتر ملء الخزان.

### شكل (4)

قبل البدء في خلع فلتر الشطف، أفرغ الخزان بشكل كامل من ماء الشطف.

- نظف فلتر الشطف الموجود في قاع الخزان. حيث يتم خلعه من خلال السحب لأعلى (شكل (12) لا تخلعه أبداً من خلال فكه.

الإجراءات التي يتعين اتخاذها	النقاط التي يجب التحقق منها	أخطاء ملاحظة
اعده في مكانه أو استبدله. ابسط القاذف التليسكريبي بشكل كامل. ثوان بينما القاذف منبسط 10 قم بالرش لمدة وقم بالتوجيه لأعلى لطرد الهواء المحجوز في القاذف	وجود الجوان وحالته الجيدة. يوجد هواء محجوز في القاذف التليسكريبي.	تسريب بين المقيض وأنبوب القاذف. بعد الإفراغ، يستمر القاذف في الدفق.
(أ) استبدالها في حالة عدم التشغيل. (ب) استبدال البطارية. (ج) اتصل بخدمة ما بعد البيع.	(أ) تحقق من التشغيل الجيد للشاحن (مصابيح الكنترول). (ب) البطارية قديمة. (ج) البطارية حديثة.	يبدو أن البطارية لا تستقبل الشحن. يبدو أن البطارية ليس بها مدى الكفاية الطبيعية.
(أ) استبدال البطارية. (ب) اتصل بخدمة ما بعد البيع. تنظيف الفلتر.	(أ) البطارية قديمة. (ب) البطارية حديثة. نظافة فلتر الشفط بقاع الخزان.	المحرك يدور، ولكن الجهاز يرش بشكل ضعيف
(أ) تنظيف فوهة الرش. (ب) لا تحاول التدخل. اتصل بخدمة ما بعد البيع	(أ) فوهة الرش مسدودة. (ب) فوهة الرش نظيفة.	المحرك يدور، ولكن الجهاز لا يرش.
(Vermorel) وصل البطارية على (ب) أعد شحن البطارية Berthoud. (ج) اتصل بخدمة ما بعد البيع	(أ) البطارية غير موصلة. (ب) يومض مصباح الكنترول الأحمر الخاص بشحن البطارية. (ج) مصباح الكنترول الخاص بشحن البطارية مضاء ولا يومض.	المحرك لا يدور.
(أ) استخدم الأوضاع الموصى بها لكل فوهة رش. (ب) أوقف وأعد تشغيل البخاخ. 4.3 (ج) راجع فقرة	(أ) تحقق من الأوضاع الموصى بها لكل فوهة رش. (ب) معايرة فوهة الرش غير جيدة. (ج) وجود هواء في القاذف.	رش سيء
أعد الربط عند الحاجة. استبدلها إذا كانت منثنية. اتصل بخدمة ما بعد البيع عند الحاجة.	تحقق من التوصيلات ومن حالة أنابيب إمداد المضخة.	تسرب ماء أسفل الجهاز.

## 12 – الرموز المفيدة

1. استخدام شاحن داخلي بشكل حصري



2. لا يوضع مع النفايات المنزلية



## 13 – عرض مفصل /قطع الغيار

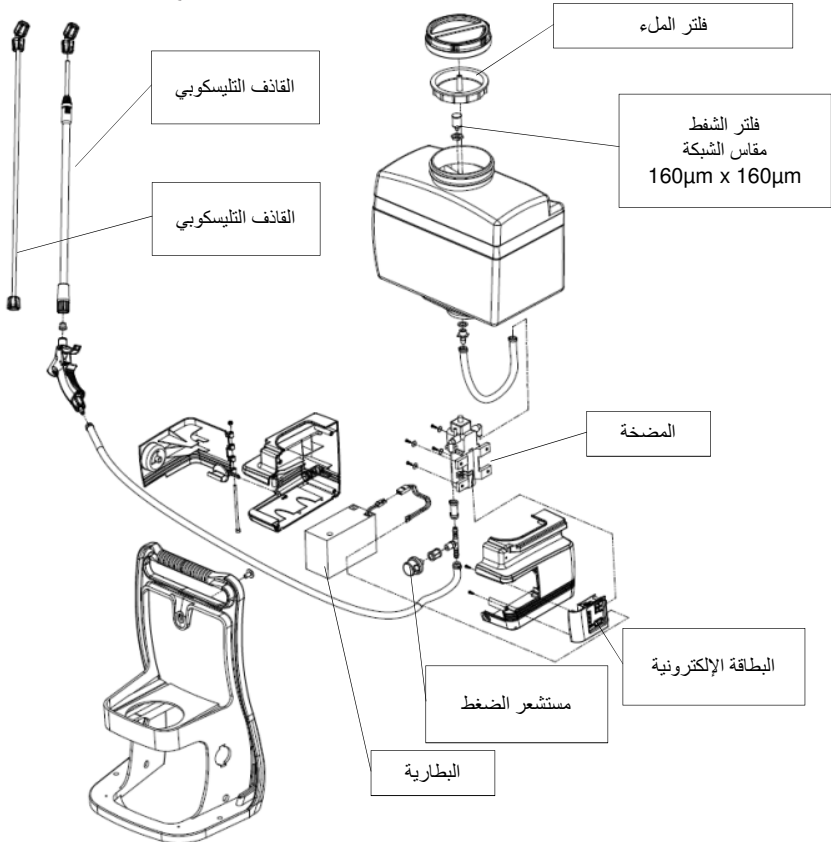



**BERTHOUD**

**VERMOREL 3000**  
**électrique**  
**"CHARIOT"**

Réf. : 102141

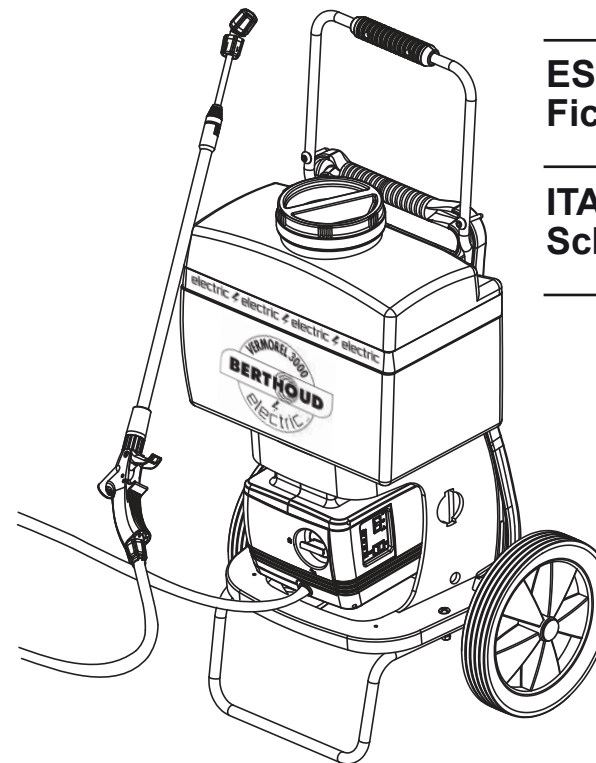

**FRANÇAIS**  
Fiche technique

**ENGLISH**  
Technical data sheet

**DEUTSCH**  
Datenblatt

**NEDERLANDS**  
Technische beschrijving

**ESPAÑOL**  
Ficha técnica

**ITALIANO**  
Scheda tecnica

**HOZELOCK-EXEL**

B.P. 30424

F-69653 VILLEFRANCHE-SUR-SAÔNE CEDEX

Tel : ++ / 33 / (0) 4 74 62 48 48

Fax : ++ / 33 / (0) 4 74 62 37 51

e.mail : hozelock-exel@hozelock-exel.com



**BERTHOUD**

Réf. : 585044 - 10/17

**F**

### CARACTÉRISTIQUES TECHNIQUES SPÉCIFIQUES

- Pulvérisateur électrique sur chariot, fonctionnant sur batterie rechargeable.
- Poids à vide à 9,3 Kg.
- Roues «tout terrain» grand diamètre.
- Poignée de manutention, béquille de repos.
- Tuyau, longueur 5 mètres.

#### PRÉPARATION DE L'APPAREIL

- 1 - Monter les roues sur le support avec un maillet en plastique.
- 2 - Fixer le support sur le châssis Vermorel à l'aide de deux vis,écrous et rondelles.
- 3 - Dévisser légèrement la vis de fixation du réservoir.
- 4 - Incliner le réservoir pour pouvoir passer la poignée et la fixer à l'aide des crochets.

**GB**

### SPECIFIC TECHNICAL CHARACTERISTIC

- Truck-mounted electric sprayer, powered by rechargeable battery.
- Empty weight: 9.3 kg.
- Large-diameter "on- and off-the-road" wheels.
- Handling handle, rest leg.
- 5 metre long pipe.

#### PREPARING THE SPRAYER

- 1 - Fit the wheels on the support with a plastic mallet.
- 2 - Fix the support on the Vermorel chassis using two screws, nuts and washers.
- 3 - Undo the tank fixing screw a little.
- 4 - Tilt the tank so as to be able to position the handle and fix the latter using the hooks.

**D**

### SPEZIFISCHE TECHNISCHE MERKMALE

- Elektrisches Spritzgerät mit Fahrgestell, Stromversorgung durch eine aufladbare Batterie.
- Leergewicht 9,3 kg.
- Geländegängige Räder mit großem Durchmesser.
- Haltegriff, Ständer.
- Schlauch, Länge 5 Meter.

#### VORBEREITUNG DES GERÄTES

- 1 - Die Räder mit Hilfe eines Kunststoffhammers am Gestell montieren.
- 2 - Das Gestell mit zwei Schrauben, Muttern und Unterlegscheiben am Vermorel-Chassis befestigen.
- 3 - Die Befestigungsschraube des Tanks etwas lockern.
- 4 - Den Tank kippen, um die Durchführung des Griffs zu ermöglichen, und diesen mit Hilfe der Haken befestigen.

**NL**

### SPECIFIEKE TECHNISCHE GEGEVENS

- Elektrisch sproeiapparaat op een wagen, voeding d.m.v. een oplaadbare accu.
- Gewicht onbelast 9,3 kg.
- "Terrein" wielen, grote diameter.
- Bedieningshandgreep, standaard.
- Slang, lengte 5 meter.

#### VOORBEREIDING VAN HET APPARAAT

- 1 - De wielen op de drager monteren met behulp van een plastic hamer
- 2 - De drager op het Varmorel freem bevestigen met twee schroeven, moeren en onderleggingetjes.
- 3 - De bevestigingsschroef van het reservoir voorzichtig losdraaien.
- 4 - Het reservoir in zijn geheel in een schuine stand plaatsen om de handgreep er tussendoor te kunnen halen en te bevestigen met haakjes.

**E**

### CARACTERISTICAS TECNICAS ESPECIFICAS

- Pulverizador eléctrico sobre carro, que funciona con batería recargable.
- Peso en vacío : 9,3 kg.
- Ruedas "todo terreno" de gran diámetro.
- Asa de manutención, caballete de descanso.
- Manguera de 5 m de largo.

#### PREPARACION DEL APARATO

- 1 - Montar las ruedas sobre el soporte, con un mazo de plástico.
- 2 - Sujetar el soporte sobre el chasis Vermorel mediante dos tornillos, tuercas y arandelas.
- 3 - Aflojar ligeramente el tornillo de sujeción del depósito.
- 4 - Inclinar el depósito para que pueda pasar el asa, y sujetarla por medio de los ganchos.

**I**

### CARATTERISTICHE TECNICHE SPECIFICHE

- Polverizzatore elettrico su carrello, con funzionamento a batteria ricaricabile.
- Peso a vuoto 9,3 Kg.
- Ruote " fuori strada " grande diametro.
- Maniglia di manipolazione, sostegno di riposo.
- Tubo, lunghezza 5 metri.

#### PREPARAZIONE DELL'APPARECCHIO

- 1 - Montare le ruote sul supporto aiutandosi con un mazzuolo di plastica.
- 2 - Fissare il supporto sul telaio Vermorel con due viti, dadi e rondelle.
- 3 - Svitare leggermente la vite di fissaggio del serbatoio.
- 4 - Inclinare il serbatoio per poter passare la maniglia e fissarla con i ganci.

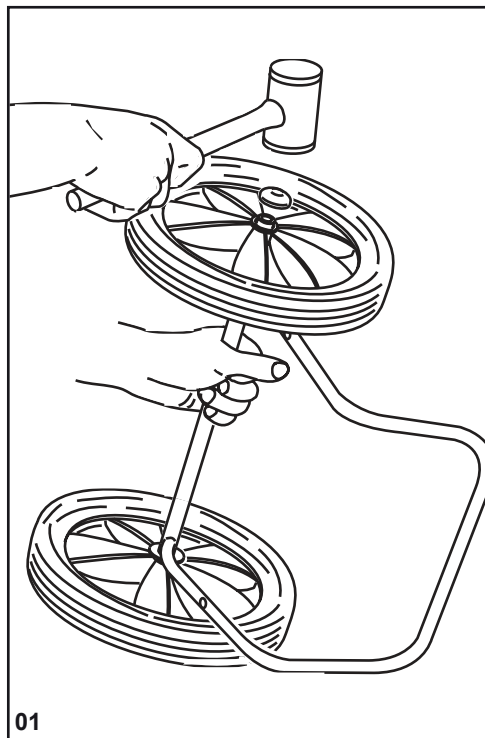

01

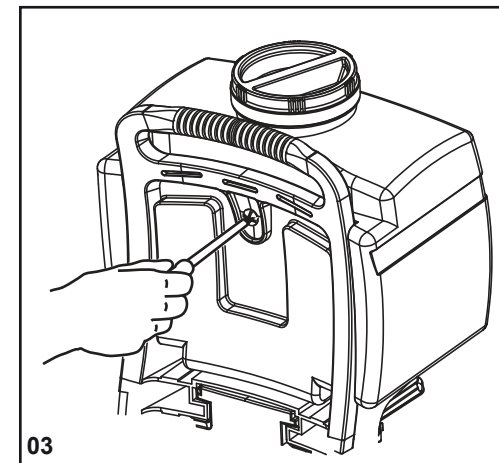

03

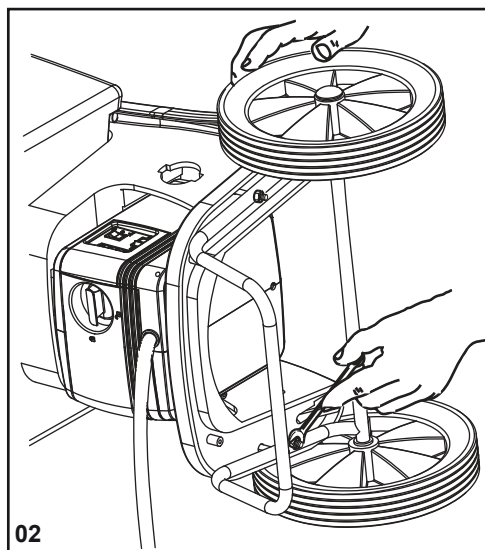

02

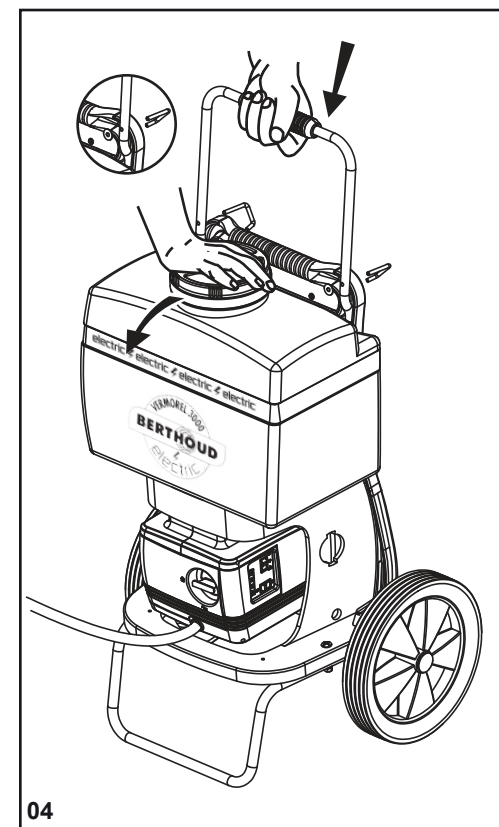

04