

Guía de utilización

Léase imperativamente antes de poner en funcionamiento.

El pulverizador es un aparato bajo presión susceptible, si no se cumplen las consignas recogidas en la presente guía, de ocasionar explosiones con proyecciones de líquido. Si tiene alguna duda, acuda al constructor.



1

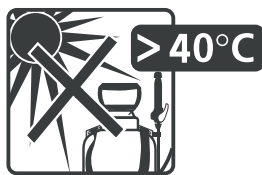

2



3

1 - AMBITO DE APLICACION

Este instrumento está diseñado para la aplicación de productos disolventes a base de hidrocarburos (productos de tratamiento de la madera y estructuras, lasures), hidrófugos para fachadas a base de hidrocarburos, aceites de desencofrado a base de hidrocarburos y quitamanchas de brea a base de hidrocarburos. También conviene para aplicar productos fitosanitarios de jardín (fungicidas, herbicidas, insecticidas).

Para las demás aplicaciones, es IMPERATIVO consultar al COSNTRUCTOR.

Hoy día, no sabemos de ningún efecto nocivo de los productos fitosanitarios acreditados por el BBA (Biologische Bundesanstalt für Land-und Forstwirtschaft) sobre las materias que componen el pulverizador.

¡ATENCIÓN! : Este instrumento no debe contener ni pulverizar productos clorados, ácidos, disolventes oxigenados (acetatos, éteres y cetonas), lejía y sus derivados ni desinfectantes.

2 - NORMAS DE SEGURIDAD/ VERIFICACIONES IMPRESCINDIBLES

- El aparato está dotado de un interruptor imposible de bloquear, destinado a cortar la alimentación de la manga en cuanto se suelta.

- El pulverizador va equipado con una válvula de seguridad calibrada en 3 bares, lo que limita la presión dentro del depósito.

Recomendamos:

- No quite nunca la válvula del aparato.

- No obstruya el funcionamiento de la válvula.

- Para su seguridad, debe mantenerla en perfecto estado de funcionamiento.

- Antes de poner en presión compruebe que la válvula funcione correctamente: levántela manualmente y suéltela: tiene que volver instantáneamente a su posición inicial. De lo contrario, no ponga el aparato en presión.

Antes de utilizar

- Compruebe que el aparato funciona correctamente: verifique la estanqueidad echando unos cuantos litros de agua en el depósito.

- No debe utilizar el aparato con temperaturas de menos de 5°C ni de más de 40°C (fig. 1, 2).

- La solución a pulverizar no ha de pasar de 25°C (fig. 7).

- Aplique únicamente los días sin viento.

- No utilice productos inflamables dentro del pulverizador (fig. 3), ni productos explosivos (fig. 4), ácidos y/o corrosivos (fig. 5).

- Cumpla las instrucciones del fabricante de productos de tratamiento (dosificación, modo de aplicación, enjuague).

- Ponga el pulverizador en presión, exclusivamente por la bomba que lo equipa.

Durante la utilización

- Póngase traje, guantes, gafas y máscaras de protección (fig. 6).

- No fume, ni beba ni coma mientras lo utiliza.

- No pulverice hacia las personas o los animales de casa.

- Proteger el medio ambiente, pulverizar únicamente las superficies por tratar.

- No desmonte ningún elemento del pulverizador sin quitar previamente la presión.

Después de utilizar

Después de cada utilización:

- Elimine la presión residual que quede dentro del aparato, activando la válvula de seguridad o pulverizando hasta que no quede presión (fig. 12).

- Evite los riesgos de contaminación y recupere el producto sin utilizar y su embalaje.

- Lávese las manos y la cara después del tratamiento.

- No guarde nunca el pulverizador sin quitar la presión.

- No conserve nunca producto de tratamiento dentro del pulverizador.

- No deje el aparato expuesto al calor, al sol (fig. 2), ni al frío (fig. 1).

- Guarde el pulverizador fuera de alcance de los niños.

3 - UTILIZACION

Prepare únicamente la cantidad de producto estrictamente necesaria para una sola aplicación. Le recomendamos utilice un filtro para llenar y evitar que rebese.

- Preparación de la solución a pulverizar (fig. 7): Respete las instrucciones del fabricante del producto que desee pulverizar

La dosificación queda facilitada por la graduación aparente del depósito.

- Atornille a mano el tapón de llenado o la bomba (según los aparatos) sobre el depósito (fig. 8).

- Bombear para poner en presión, hasta que arranque la válvula (fig. 9).

- Ajuste la longitud de la manga como le convenga si se trata de una manga telescópica.

- Pulverice (fig. 10) pulsando el interruptor de manga.

- Ajuste el chorro (fig. 11).

- Si pulveriza hasta que aparezca aire en el chorro: elimine la presión residual que pueda quedar dentro del aparato, activando la válvula de seguridad (fig. 12) o pulverice hasta que no quede presión. La cantidad residual de líquido es menos de 250ml.

- Si le queda producto sin utilizar, elimine la presión residual que quede dentro del aparato activando la válvula de seguridad (fig. 12).

- Recupere siempre el producto sobrante. Eche en el pulverizador 1 a 2 litros de producto limpiante, el que va indicado en el embalaje del producto de tratamiento utilizado, previa verificación de que el pulverizador pueda contenerlo (véase apartado "AMBITO DE APLICACION"). Haga funcionar el aparato pulverizando el producto limpiante dentro de un recipiente. Quite el producto siguiendo las indicaciones del fabricante de producto limpiante. Como líquido limpiante, puede utilizar agua con limpiante para pulverizador.

- Enjuague abundantemente el pulverizador con agua clara antes de guardarlo y antes de volver a utilizarlo con otro producto de tratamiento (fig. 13).

- Antes de volver a utilizar indicaciones del fabricante de productos de tratamiento lizar, incluso inmediatamente, con el mismo producto de tratamiento u otro producto, compruebe que funcione bien el aparato (en particular la válvula).

- Ejemplo de cálculo para obtener la dosificación adecuada y suficiente:

- Utilización: despegar el papel pintado.

- Superficie por tratar: 100 m^2 .

- Dosificación: $0,6\text{L}/100\text{m}^2$ (indicaciones del fabricante de productos de tratamiento).

- Presión de pulverización: 2 bares.

- Despacho del tubo: $0,98\text{L}/\text{min}$ (véase tabla de despacho de los tubos).

- Altura del tubo encima del suelo: $0,3\text{m}$.

- Ancho de pulverización: $0,6\text{m}$.

- Velocidad de avance: $2\text{ km}/\text{h}$, sea $33,33\text{m}/\text{min}$.

Por consiguiente :

- Superficie tratada en 1 minuto = $33,33\text{m}/\text{min} \times 0,6\text{m} = 20\text{ m}^2/\text{min}$.

- Cantidad de mezcla necesaria = superficie por tratar/ superficie tratada en 1 min x Despacho del tubo = $100\text{ m}^2/20\text{ m}^2/\text{min} \times 0,98\text{L}/\text{min} = 4,9$ litros; sea $4,9-0,6 = 4,3$ litros de agua y $0,6$ litro de producto de tratamiento.

El presente cómputo es meramente indicativo. Al utilizar en concreto, conviene tomar en cuenta las informaciones del fabricante del producto de tratamiento así como los datos que se recogen en la tabla de despacho de los tubos.

Los tubos son fabricados por Exel Gsa.

Material de los tubos: polipropileno (fig. 14), poliacetil (fig. 15, 17), acero inoxidable (fig. 16).

4 - LIMPIEZA/MANTENIMIENTO

Después de utilizar

- Limpie el filtro de manga y el filtro de aspiración dentro del depósito, si lo lleva.

- Engrasar a menudo todas las juntas (grasa silicona para pulverizador), y verificar que el pulverizador funcione correctamente (en particular la válvula).

- Si su aparato lleva una manga telescópica de material compuesto, engrase también el tubo fibra.

5 - GARANTIA

Nuestros aparatos son garantizados durante un año a partir de la fecha de compra por el usuario, con presentación de la factura de compra o del ticket de caja únicamente. Esta garantía no cubre los defectos de construcción ni los defectos de materia, limitándose a la entrega de piezas que nuestra compañía reconozca ser defectuosas. Nuestra garantía no protege a los aparatos modificados, que se utilicen infringiendo las recomendaciones técnicas recogidas en la presente guía y en la guía específica. Los aparatos que se utilicen de manera abusiva y que no hayan mantenido con regularidad. De mismo modo, nuestra garantía cesa en caso de utilización de productos corrosivos susceptibles de deteriorar algunas partes del aparato. Nuestra garantía queda excluida en lo que se refiere a los accidentes generados por el desgaste natural del equipo, el deterioro o los accidentes debidos al uso defectuoso y anormal del aparato.

No nos responsabilizamos de las eventuales inexactitudes que pueda contener la presente guía, consecutivas a errores de transcripción o de imprenta en otros idiomas.

5 - GARANTIA

5 - GARANTIA

Os nossos aparelhos estão garantizados durante um ano a contar a partir da data de compra do aparelho pelo utilizador, exclusivamente mediante apresentação da factura de compra ou do recibo de caixa. Esta garantia cobre apenas os defeitos de construção ou os defeitos de matéria e limita-se ao fornecimento das peças que a nossa sociedade tenha reconhecido como sendo defeituosas. A nossa garantia não protege os materiais modificados, os materiais que tenham sido utilizados sem observância das recomendações técnicas inscritas no presente manual e manual específico, o material cuja utilização for abusiva ou que não tenha sido objecto de uma manutenção regular. A nossa garantia cessa igualmente no caso de utilização de produtos corrosivos que possam deteriorar algumas partes do aparelho. A nossa garantia é igualmente excluída para os acidentes provocados pelo desgaste normal do material, de deterioração ou de acidente proveniente da utilização defeituosa e anormal do material.

Declinamos qualquer responsabilidade em relação às eventuais inexactidões contidas neste manual, se elas forem devidas a erros de transcrição ou de impressão em língua estrangeira.

5 - GARANTIA

Os nossos aparelhos estão garantizados durante um ano a contar a partir da data de compra do aparelho pelo utilizador, exclusivamente mediante apresentação da factura de compra ou do recibo de caixa. Esta garantia cobre apenas os defeitos de construção ou os defeitos de matéria e limita-se ao fornecimento das peças que a nossa sociedade tenha reconhecido como sendo defeituosas. A nossa garantia não protege os materiais modificados, os materiais que tenham sido utilizados sem observância das recomendações técnicas inscritas no presente manual e manual específico, o material cuja utilização for abusiva ou que não tenha sido objecto de uma manutenção regular. A nossa garantia cessa igualmente no caso de utilização de produtos corrosivos que possam deteriorar algumas partes do aparelho. A nossa garantia é igualmente excluída para os acidentes provocados pelo desgaste normal do material, de deterioração ou de acidente proveniente da utilização defeituosa e anormal do material.

Declinamos qualquer responsabilidade em relação às eventuais inexactidões contidas neste manual, se elas forem devidas a erros de transcrição ou de impressão em língua estrangeira.

5 - GARANTIA

Os nossos aparelhos estão garantizados durante um ano a contar a partir da data de compra do aparelho pelo utilizador, exclusivamente mediante apresentação da factura de compra ou do recibo de caixa. Esta garantia cobre apenas os defeitos de construção ou os defeitos de matéria e limita-se ao fornecimento das peças que a nossa sociedade tenha reconhecido como sendo defeituosas. A nossa garantia não protege os materiais modificados, os materiais que tenham sido utilizados sem observância das recomendações técnicas inscritas no presente manual e manual específico, o material cuja utilização for abusiva ou que não tenha sido objecto de uma manutenção regular. A nossa garantia cessa igualmente no caso de utilização de produtos corrosivos que possam deteriorar algumas partes do aparelho. A nossa garantia é igualmente excluída para os acidentes provocados pelo desgaste normal do material, de deterioração ou de acidente proveniente da utilização defeituosa e anormal do material.

Declinamos qualquer responsabilidade em relação às eventuais inexactidões contidas neste manual, se elas forem devidas a erros de transcrição ou de impressão em língua estrangeira.

Manual de utilização

Ler atentamente antes de utilizar o pulverizador pela primeira vez.

Um pulverizador é um aparelho sob pressão que pode apresentar um perigo de explosão, com projecção de líquido, se as instruções inscritas neste manual não forem cumpridas. Em caso de dúvida, consultar o fabricante.



4



5



6

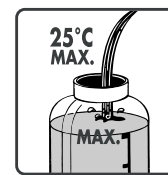

7

1 - DOMÍNIO DE APLICAÇÃO

Este aparelho foi concebido para a aplicação de produtos com solventes base hidrocarbonetos (produtos para tratamento de madeiras e vigamentos, revestimentos de protecção de madeiras), hidrófugos de fachadas base hidrocarbonetos, óleos de desengordagem base hidrocarbonetos e desengordurantes base hidrocarbonetos. Pode ser utilizado igualmente para as aplicações de produtos fitossanitários de jardim (fungicidas, herbicidas, insecticidas).

Para qualquer outra aplicação, é OBRIGATÓRIO consultar o FABRICANTE.

Actualmente, não possuímos qualquer indicação de efeito nocivo no que se refere aos materiais que compõem o pulverizador para os produtos fitossanitários certificados pelo BBA (Biologische Bundesanstalt für Land-und Forstwirtschaft).

ATENÇÃO: Este aparelho não deverá conter ou pulverizar produtos clorados, ácidos, solventes oxigenados (acetatos, éteres e acetonas), lixívia e seus derivados, desinfectantes.

ATENÇÃO: Este aparelho não deverá conter ou pulverizar produtos clorados, ácidos, solventes oxigenados (acetatos, éteres e acetonas), lixívia e seus derivados, desinfectantes.

2 - REGRAS DE SEGURANÇA / CONTROLOS A EFECTUAR

- Este aparelho está equipado com um interruptor não bloqueável, que permite cortar a alimentação eléctrica mal o interruptor deixe de ser premido.

- Este pulverizador está equipado com uma válvula de segurança tareado a 3 bars, que limita a pressão dentro do depósito.

É recomendado:

- Nunca desmontar a válvula do seu aparelho.

- Nunca perturbar o funcionamento da válvula.

- Para sua segurança, a válvula deverá ser mantida em perfeito estado de funcionamento.

- Antes de cada colocação sob pressão, verifique o funcionamento correcto da válvula: levante-a manualmente, em seguida liberte-a. Ela deverá voltar instantaneamente à sua posição inicial. Se assim não for, não coloque o aparelho sob tensão.

Antes da utilização

- Assegurar-se que o aparelho funciona correctamente verificando as estanqueidades com alguns litros de água no depósito.

- O aparelho não deve ser utilizado a temperaturas inferiores a 5°C e superiores a 40°C (fig. 1, 2).

- A solução a pulverizar não deverá exceder 25°C (fig. 7).

- Fazer o tratamento apenas com tempo calmo (sem vento).

- Não utilizar produtos inflamáveis no seu pulverizador (fig. 3), nem produtos explosivos (fig. 4), ácidos, e/ou corrosivos (fig. 5).

- Respeitar as instruções do fabricante de produtos de tratamento (dosagem, modo de aplicação, enxaugamento).

- Fazer a colocação sob pressão do pulverizador exclusivamente através da bomba que o equipa.

Durante a utilização

- Usar roupa, luvas, óculos e máscaras de protecção (fig. 6).

- Não fumar, beber, ou comer durante a utilização.

- Não pulverizar em direcção das pessoas ou animais domésticos.

- Para preservar o ambiente, pulverizar exclusivamente as superfícies a tratar.

- Nunca desmontar um elemento do pulverizador, sem ter previamente retirado a pressão.

Após a utilização

Após cada utilização:

- Eliminar a pressão residual que possa subsistir no aparelho, accionando a válvula de segurança ou pulverizando até que deixe de haver pressão (fig. 12).

- Evitar os riscos de poluição recuperando o produto não utilizado assim como a sua embalagem.

- Lavar as mãos e o rosto após o tratamento.

- Nunca arrumar o pulverizador com ele sob pressão.

- Nunca conservar produto de tratamento dentro do pulverizador.

- Não deixar o aparelho permanecer ao calor, nem ao sol (fig. 2), nem ao frio (fig. 1).

- Arrumar o pulverizador fora do alcance das crianças.

3 - UTILIZAÇÃO

Preparar apenas a quantidade estritamente necessária, e para uma única aplicação. Aconselhamos que utilize um filtro quando do enchimento e que evite qualquer transbordamento.

- Preparação da solução a pulverizar (fig. 7): Cumpra as instruções do fabricante do produto que deseja pulverizar.

É fácil dosar graças à graduação aparente no depósito.

- Aparafusar manualmente a tampa de enchimento ou a bomba (conforme o aparelho) sobre o depósito (fig. 8).

- Bombear para colocar sob pressão o produto até desencadeamento da válvula (fig. 9).

- Ajustar o comprimento do lança de acordo com as suas necessidades se possuir um lança telescópico.

- Pulverizar (fig. 10) premindo o interruptor do lança.

- Proceder à regulação do jacto (fig. 11).

- Se pulverizar até ao aparecimento de ar no jacto: eliminar a pressão residual que possa subsistir no aparelho accionando a válvula de segurança (fig. 12) ou pulverize até deixar de haver pressão. O volume residual de líquido é inferior a 250ml.

- Se sobejar produto que não tenha sido utilizado, elimine a pressão residual que possa subsistir no aparelho accionando a válvula de segurança (fig. 12).

- Em todos os casos, recuperar o excedente de produto. Verter no pulverizador 1 a 2 litros de detergente, aquele que está indicado na embalagem do produto de tratamento utilizado, depois de ter verificado se este detergente é compatível com o pulverizador (ver o capítulo "DOMÍNIO DE APLICAÇÃO"). Colocar o aparelho a funcionar pulverizando este detergente num recipiente. Volte a tratar este produto seguindo as instruções fornecidas pelo fabricante do detergente. Pode utilizar como líquido de limpeza, água acrescentada de detergente para pulverizador.

- Enxaguar abundantemente o pulverizador com água limpa antes de o arrumar, e antes de qualquer utilização com outro produto de tratamento (fig. 13).

- Antes de uma nova utilização, mesmo imediata, com o mesmo produto de tratamento ou com outro produto de tratamento, verificar se o aparelho está a funcionar correctamente (particularmente a válvula).

- Exemplo de cálculo para obter a dosagem adaptada e suficiente:

- Utilização: descolagem de papel para paredes.

- Superfície a tratar: 100 m^2 .

- Dosagem: $0,6\text{L}/100\text{m}^2$ (indicação fornecida pelo fabricante de produtos de tratamento).

- Pressão de pulverização: 2 bars.

- Débito da boquilha: $0,98\text{L}/\text{min}$ (ver tabela do débito das boquilhas).

- Altura da boquilha em relação ao solo: $0,3\text{m}$.

- Largura de pulverização: $0,6\text{m}$.

- Velocidade de avanço: $2\text{ km}/\text{h}$, ou seja $33,33\text{m}/\text{min}$.

Assim, pode-se deduzir:

- Superfície tratada em 1 minuto = $33,33\text{m}/\text{min} \times 0,6\text{m} = 20\text{ m}^2/\text{min}$.

- Quantidade de mistura necessária = superfície a tratar / superfície tratada em 1 min x Débito da boquilha = $100\text{ m}^2/20\text{ m}^2/\text{min} \times 0,98\text{L}/\text{min} = 4,9$ litros; ou seja $4,9-0,6 = 4,3$ litros de água e $0,6$ litros de produto de tratamento.

Este cálculo dado apenas a título indicativo. Quando de uma utilização real, é necessário tomar em consideração as informações do fabricante do produto de tratamento e os dados indicados no quadro de débito dos boquilhas.

As boquilhas são fabricadas pela Exel Gsa.

Materiais das boquilhas: polipropileno (fig. 14), poliacetil (fig. 15, 17), aço inoxidável (fig. 16).

4 - LIMPEZA / MANUTENÇÃO

Após a utilização

- Limpar o filtro da asa, e o filtro de aspiração no depósito, se este estiver equipado.

- Lubrificar regularmente todas as juntas (gordura silicona para pulverizadores), e verificar o funcionamento correcto do pulverizador (nomeadamente a válvula).

- Se o seu aparelho estiver equipado com um lança telescópico composto, lubrifique igualmente o tubo de fibra do lança.

5 - GARANTIA

Os nossos aparelhos estão garantizados durante um ano a contar a partir da data de compra do aparelho pelo utilizador, exclusivamente mediante apresentação da factura de compra ou do recibo de caixa. Esta garantia cobre apenas os defeitos de construção ou os defeitos de matéria e limita-se ao fornecimento das peças que a nossa sociedade tenha reconhecido como sendo defeituosas. A nossa garantia não protege os materiais modificados, os materiais que tenham sido utilizados sem observância das recomendações técnicas inscritas no presente manual e manual específico, o material cuja utilização for abusiva ou que não tenha sido objecto de uma manutenção regular. A nossa garantia cessa igualmente no caso de utilização de produtos corrosivos que possam deteriorar algumas partes do aparelho. A nossa garantia é igualmente excluída para os acidentes provocados pelo desgaste normal do material, de deterioração ou de acidente proveniente da utilização defeituosa e anormal do material.

Declinamos qualquer responsabilidade em relação às eventuais inexactidões contidas neste manual, se elas forem devidas a erros de transcrição ou de impressão em língua estrangeira.

Os nossos aparelhos estão garantizados durante um ano a contar a partir da data de compra do aparelho pelo utilizador, exclusivamente mediante apresentação da factura de compra ou do recibo de caixa. Esta garantia cobre apenas os defeitos de construção ou os defeitos de matéria e limita-se ao fornecimento das peças que a nossa sociedade tenha reconhecido como sendo defeituosas. A nossa garantia não protege os materiais modificados, os materiais que tenham sido utilizados sem observância das recomendações técnicas inscritas no presente manual e manual específico, o material cuja utilização for abusiva ou que não tenha sido objecto de uma manutenção regular. A nossa garantia cessa igualmente no caso de utilização de produtos corrosivos que possam deteriorar algumas partes do aparelho. A nossa garantia é igualmente excluída para os acidentes provocados pelo desgaste normal do material, de deterioração ou de acidente proveniente da utilização defeituosa e anormal do material.

Declinamos qualquer responsabilidade em relação às eventuais inexactidões contidas neste manual, se elas forem devidas a erros de transcrição ou de impressão em língua estrangeira.

Gebruiksaanwijzing

Lees de gebruiksaanwijzing alvorens het apparaat in gebruik te nemen.

Een spuit is een apparaat onder druk dat ontplofingsgevaar kan veroorzaken, met kans op wegsplattend vloeistof, als men zich niet houdt aan de voorschriften in deze gebruiksaanwijzing. Neem bij twijfel contact op met de fabrikant.

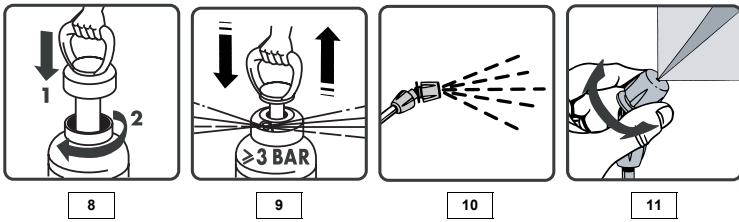

1 - TOEPASSINGSGEBIED

Dit apparaat is ontworpen voor het verspuiten van producten met solventen op basis van koolwaterstoffen (behandelmiddelen voor hout en dakbalken, beitsen), vochtwerende middelen voor gevels op basis van koolwaterstoffen, ontkistingsoliën op basis van koolwaterstoffen en teeroplossers op basis van koolwaterstoffen. Het is ook geschikt voor verspuiting van gewasbeschermende (schimmelwerende, onkruidbestrijdende en insectendodende) middelen voor de tuin.

Bij iedere andere toepassing moet ABSOLUUT de FABRIKANT worden geraadpleegd.

Wij beschikken tot op heden niet over elementen die wijzen op schadelijke invloeden op de samenstellende materialen van de spuit door de gewasbeschermende producten die zijn goedgekeurd door de BBA (Biologische Bundesanstalt für Land- und Forstwirtschaft).

ATTENTIE : Dit apparaat mag geen producten bevatten of verspuiten met chloor, zuur, zuurstofhoudende solventen (acetaten, ethers en cetonen), bleekwater en derivaten daarvan, desinfectiemiddelen.

2 - VEILIGHEIDREGELS / UIT TE VOEREN CONTROLES

- Dit apparaat is uitgerust met een niet-blokkeerbare schakelaar, waardoor de toevoer naar de spuitansluiting wordt afgesloten, zodra de schakelaar niet meer wordt ingedrukt.
- De spuit is uitgerust met een veiligheidsklep, afgesteld op 3 bar, die de druk binnen het reservoir begrenst. Het wordt aanbevolen om:
 - Nooit de klep van het apparaat te demonteer.
 - De werking van de klep niet te verhinderen.
 - Voor uw veiligheid moet de klep in goede werkende staat worden gehouden.
- Alvorens de spuit op druk wordt gebracht, moet de goede werking van de klep worden gecontroleerd: til de klep met de hand op en laat hem los. De klep moet onmiddellijk in de uitgangspositie terugkomen. Is dit niet het geval, breng het apparaat dan niet onder druk.

Voorafgaand aan het gebruik

- Controleer de goede werking van het apparaat door de waterdichtheid te testen met enkele liters water in het reservoir.
- Het apparaat mag niet worden gebruikt bij temperaturen onder 5°C en boven 40°C (afb. 1, 2).
- De te verspuiten oplossing mag niet warmer zijn dan 25°C (afb. 7).
- Behandel alleen bij rustig weer (zonder wind).
- Gebruik geen brandbare (afb. 3), ontplofbare (afb. 4), zure, en/of bijtende producten (afb. 5) in de spuit.
- Houd u aan de instructies van de fabrikant van de behandelproducten (dosering, wijze van toepassing, spoelen).
- Breng de spuit uitsluitend onder druk met de bijbehorende pomp.

Tijdens het gebruik

- Draag beschermende kleren, handschoenen, brillen en maskers (afb. 6).
- Rook, drink of eet niet tijdens gebruik.
- Spuit niet in de richting van personen of huisdieren.
- Bescherm het milieu, spuit alleen op de te behandelen oppervlaktes.
- Demonteer nooit een element van de spuit, zonder tevoren de druk te hebben laten ontsnappen.

Na het gebruik

- Na elk gebruik:
 - Laat de in het apparaat overgebleven druk ontsnappen door de veiligheidsklep in werking te stellen of door te blijven spuiten tot er geen druk meer is (afb. 12).
 - Zorg dat het niet gebruikte product en de verpakking het milieu niet kunnen vervuilen.
 - Was handen en gezicht na elke behandeling.
 - Berg nooit een spuit op die nog onder druk staat.
 - Bewaar nooit een actief product in de spuit.
 - Laat het apparaat niet in de warmte, de zon (afb. 2) of de kou (afb. 1) liggen.
 - Berg de spuit buiten bereik van kinderen op.

3 - GEBRUIK

- Maak niet meer klaar dan strikt noodzakelijk is en slechts voor één enkele toepassing. Wij raden u aan een filter te gebruiken bij het vullen en morsen te voorkomen.
- Het klaarmaken van de te verspuiten oplossing (afb. 7): Houd u aan de instructies van de fabrikant van de te verspuiten middelen.
- Het doseren gaat gemakkelijk dankzij de zichtbare maatverdeling op het reservoir.
- Schroef met de hand de vulpod of de pomp (afhankelijk van het apparaat) op het reservoir (afb. 8).
- Breng met de pomp het apparaat op druk totdat de klep in werking treedt (afb. 9).

- Bij gebruik van een telescopische spuitlans kunt u deze op de gewenste lengte verstellen.
- Spuit (afb. 10) door te drukken op de schakelaar van de spuitlans.
- Stel de straal in (afb. 11).
- Als u spuit totdat er lucht in de straal komt: laat de eventuele restdruk uit het apparaat ontsnappen door de veiligheidsklep (afb. 12) in werking te stellen of spuit tot er geen druk meer is. Het restvolume van de vloeistof bedraagt minder dan 250ml.
- Als u een deel van het niet gebruikte middel overhoudt, laat dan de eventueel in het apparaat achtergebleven druk ontsnappen door de veiligheidsklep in werking te stellen (afb. 12).
- Vang altijd het overgebleven product op. Giet in de spuit 1 tot 2 liter van het reinigingsmiddel dat is aangegeven op de verpakking van het gebruikte behandelproduct, na te hebben gecontroleerd of dit product geschikt is voor de spuit (zie het hoofdstuk "TOEPASSINGSGEBIED"). Stel het apparaat in werking door het reinigingsmiddel in een opvangbak te verspuiten. Recycleer het product door de indicaties op te volgen van de fabrikant van het schoonmaakmiddel. Als schoonmaakvloeistof kunt u een mengsel van spuitreiniger en water gebruiken.
- Spoel de spuit met ruim schoon water voordat u deze overlegt en voordat een ander actief product gebruikt (afb. 13).
- Voordat u de spuit opnieuw gebruikt, zelfs onmiddellijk na een vorig gebruik, met hetzelfde of een ander behandelproduct, dient u steeds de goede werking van het apparaat te controleren (met name van de veiligheidsklep).

2 - Rekenvoorbeeld voor het verkrijgen van een aangepaste en voldoende dosering:

- Gebruik: losweken van behang.
- Te behandelen oppervlak: 100 m².
- Dosering: 0,6L/100m² (aanzwijing van de fabrikant van de behandelproducten).
- Spuitdruk: 2 bar.
- Debiet van de spuitdop: 0,98L/min (zie tabel debiet spuitdoppen).
- Hoogte van de spuitdop boven de grond: 0,3m.
- Spuitbreedte: 0,6m.
- Voortgangssnelheid: 2 km/h, ofwel 33,33m/min.

Hieruit volgt:

- Behandel oppervlak in 1 minuut = 33,33m/min x 0,6m = 20 m²/min.
- Benodigde menghoeveelheid = te behandelen oppervlak / behandel oppervlak in 1 min x debiet van de dop = 100 m²/20 m²/min x 0,98L/min = 4,9 liter; ofwel 4,9-0,6 = 4,3 liter water en 0,6 liter behandelproduct.
- Deze berekening is slechts een voorbeeld. Bij werkelijk gebruik, moet rekening worden gehouden met de informatie van de fabrikant van het behandelproduct en met de gegevens die vermeld staan op de tabel met het spuitdopdebiet.
- De spuitdoppen zijn vervaardigd door Exel Gsa.
- Materiaal van de doppen: polypropyleen (afb. 14), polyacetal (afb. 15, 17), roestvrij staal (afb. 16).

4 - SCHOONMAAK / ONDERHOUD

Na gebruik

- Reinig het handgreepfilter en het aanzuigfilter in het reservoir, indien dit daarmee is uitgerust.
- Vet regelmatig alle pakkingen in (met siliconen-vet voor spuit) en controleer de goede werking van de spuit (met name van de klep).
- Als uw apparaat is uitgerust met een telescopische kunststof spuitlans, vet dan ook de fiber buis van de spuitlans in.

5 - GARANTIE

Onze apparaten zijn gegarandeerd voor de duur van een jaar na de datum van aankoop van het apparaat door de gebruiker, uitsluitend bij overleg van de aankooprekening of de kassabon. Deze garantie dekt slechts constructiefouten of materiaalfouten en beperkt zich tot de verstrekking van de door onze maatschappij als defect erkende onderdelen. Onze garantie dekt niet materiaal dat gewijzigd is, materiaal dat gebruikt is in weerwil van de technische aanbevelingen die vermeld staan in deze gebruiksaanwijzing en specifieke handleiding of materiaal waarvan onjuist gebruik gemaakt is of dat niet regelmatig onderhouden is. Onze garantie geldt evenmin voor het gebruik van bijtende producten die bepaalde delen van het apparaat kunnen beschadigen. Onze garantie is uitgesloten in geval van ongelukken die het gevolg zijn van normale slijtage van het materiaal, van beschadiging of ongelukken die voortvloeien uit verkeerd of abnormaal gebruik van het materiaal.

Wij zijn niet aansprakelijk voor eventuele onjuistheden in deze handleiding, indien deze het gevolg zijn van transcriptiefouten of drukfouten in vreemde talen.

Bedienungsanleitung

Diese Anleitung vor der Inbetriebnahme bitte unbedingt lesen.

Ein Sprüherät ist ein Gerät, das unter Druck steht. Im Falle der Nichtbeachtung der in dieser Anleitung enthaltenen Vorschriften besteht die Gefahr einer Explosion, bei der Flüssigkeit herausgeschleudert werden kann. Im Zweifelsfall mit dem Hersteller Rücksprache nehmen.

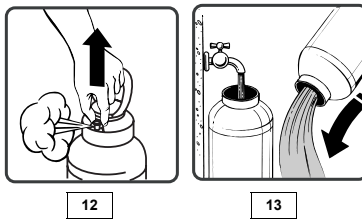

1 - ANWENDUNGSBEREICH

Dieses Gerät ist für den Einsatz von Lösungsmittelhaltigen Produkten (Mittel zur Behandlung von Holz und Gebäuden, Lasuren), Fassadendichtungsmitteln, Schalungölen und Enteerungsmitteln auf Kohlenwasserstoff-Basis konzipiert. Es kann ebenfalls für Anwendungen in Verbindung mit Pflanzenschutzmitteln für den Gartenbereich (Fungizide, Herbizide, Insektizide) eingesetzt werden.

Bei allen anderen Anwendungen muss mit dem Hersteller Rücksprache genommen werden.

Derzeit gibt es keine Hinweise für schädliche Auswirkungen der von der BBA (Biologische Bundesanstalt für Land- und Forstwirtschaft) zugelassenen Pflanzenschutzprodukte auf die Werkstoffe, aus denen das Sprüherät hergestellt ist.

VORSICHT : Dieses Gerät darf keine chlorhaltigen Produkte, Säuren, sauerstoffhaltigen Lösungsmittel (Azetate, Ether und Ketone), Javellauge und Derivate hiervon sowie Desinfektionsmittel enthalten oder sprühen.

2 - SICHERHEITSVORSCHRIFTEN / DURCHFÜHRENDE KONTROLLEN

- Dieses Gerät ist mit einem nicht arretierbaren Schalter ausgestattet, der es erlaubt, die Speisung des Spritzrohrs abzuschalten, sobald der Schalter nicht mehr betätigt wird.
- Dieses Sprüherät ist mit einem auf 3 Bar geeichten Sicherheitsventil ausgestattet, das den Innendruck des Behälters begrenzt.
- Es wird empfohlen:
 - das Ventil nicht aus dem Gerät auszubauen, die Funktion des Ventils nicht zu beeinträchtigen.
 - Zur Sicherheit des Bedieners muss dieses stets in einwandfreiem Betriebszustand gehalten werden.
 - Bevor das Gerät unter Druck gesetzt wird, muss die Funktionstüchtigkeit des Ventils geprüft werden. Hierzu wie folgt vorgehen: Das Ventil mit der Hand anheben und anschließend wieder loslassen. Es muss unverzüglich in seine Ausgangsposition zurückkehren. Wenn dies nicht der Fall ist, darf das Gerät nicht unter Druck gesetzt werden.

Vor dem Einsatz

- Die Funktionstüchtigkeit des Geräts sicherstellen, indem der Behälter mit einigen Litern Wasser gefüllt und auf diese Weise die Dichtheit geprüft wird.
- Das Gerät darf nicht bei Temperaturen unter 5°C und über 40°C (Abb. 1, 2) eingesetzt werden.
- Die zu sprühende Lösung darf eine Temperatur von 25°C (Abb. 7) nicht überschreiten.
- Die Behandlung nur bei ruhigem Wetter (Windstille) durchführen.
- Im Sprüherät keine flammbaren Produkte (Abb. 3), explosiven Produkte (Abb. 4), säurehaltigen und/oder korrosierenden Produkte (Abb. 5) verwenden.
- Die Herstellerangaben der Behandelprodukte beachten (Dosierung, Anwendungsweise, Spülvorgang).
- Das Sprüherät ausschließlich über die Pumpe unter Druck setzen, mit der das Gerät ausgestattet ist.

Während des Einsatzes

- Schutzkleidung, Handschuhe, Schutzbrille und Schutzmaske (Abb. 6) tragen.
- Während der Anwendung nicht rauchen, trinken oder essen.
- Beim Sprühen nicht auf Menschen oder Haustiere zielen.
- Die Umwelt schützen - nur die zu behandelnden Flächen sprühen.
- Komponenten des Sprüheräts nur ausbauen, wenn das Gerät nicht mehr unter Druck steht.

Nach dem Einsatz

- Nach jeder Anwendung:
 - Den eventuellen Restdruck im Gerät beseitigen, indem das Sicherheitsventil betätigt wird oder so lange gesprüht wird, bis kein Druck mehr vorhanden ist (Abb. 12).
 - Durch Sammeln der Restprodukte und deren Verpackungen mögliche Verschmutzungen vermeiden.
 - Nach der Behandlung Hände und Gesicht waschen.
 - Das Sprüherät nicht wegräumen, so lange es unter Druck steht.
 - Keine Behandelprodukte innerhalb des Sprüheräts aufbewahren.
 - Das Gerät darf weder Hitze, Sonne (Abb. 2) oder Kälte (Abb. 1) ausgesetzt werden.
 - Das Sprüherät außer Reichweite von Kindern aufbewahren.

3 - BEDIENUNG

Nur die absolut notwendige Menge des Produkts für eine einzige Anwendung ansetzen. Wir empfehlen, beim Einfüllen einen Filter zu verwenden und ein Überlaufen zu vermeiden.

- Ansetzen der Sprühdüse (Abb. 7) : Die Herstellerangaben des zu sprühenden Produkts beachten.

	L/min	L/min			
		1 bar	2 bars	3 bars	4 bars
482401	15/10	0,34	0,48	0,58	0,66
41203	α 110°	1,03	1,43	1,75	

Diese Dosierung wird durch die auf dem Behälter sichtbare Skalierung erleichtert.

- Den Füllstopfen oder die Pumpe (je nach Gerätetyp) manuell auf dem Behälter (Abb. 8) aufschrauben.
- Um das Gerät unter Druck zu setzen, so lange pumpen, bis das Ventil (Abb. 9) anspricht.
- Die Länge des Spritzrohrs (soweit ein ausziehbares Spritzrohr vorhanden ist) beliebig einstellen.
- Den Sprühvorgang durch Betätigen des Schalters des Spritzrohrs ausführen (Abb. 10).
- Den Strahl (Abb. 11) einstellen.
- Wenn gesprüht wird, bis Luft im Strahl erscheint: Den möglichen Restdruck im Gerät beseitigen, indem das Sicherheitsventil (Abb. 12) betätigt wird, oder so lange gesprüht wird, bis kein Druck mehr vorhanden ist. Die restliche Flüssigkeitsmenge ist geringer als 250 ml.
- Den eventuellen Restdruck im Gerät beseitigen, indem das Sicherheitsventil betätigt wird oder so lange gesprüht wird, bis kein Druck mehr vorhanden ist (Abb. 12).
- Restprodukte auf jeden Fall sammeln. Das Sprüherät mit 1 bis 2 Litern des Reinigungsmittels, das auf der Verpackung des Behälterprodukts genannt ist, füllen und zuvor prüfen, dass dieses Reinigungsmittel für das Sprüherät geeignet ist (siehe Kapitel "ANWENDUNGSBEREICH"). Das Gerät einschalten und dieses Reinigungsmittel in einen Behälter sprühen. Dieses Produkt unter Beachtung der Herstellerangaben des Reinigungsmittels erneut applizieren. Als Reinigungslösung kann Wasser unter Zugabe eines Reinigungsmittels für Sprüheräte verwendet werden.
- Das Gerät vor dem Aufbewahren und vor der Verwendung eines anderen Behälterprodukts gründlich mit klarem Wasser ausspülen (Abb. 13).
- Vor einem selbst unmittelbaren erneuten Einsatz des Geräts unter Verwendung des gleichen oder eines anderen Produkts die Funktionstüchtigkeit des Geräts (vor allem des Ventils) prüfen.
- Berechnungsbeispiel, um die geeignete und ausreichende Dosis zu erhalten:
 - Anwendung: Ablösen von Tapeten.
 - Zu behandelnde Fläche: 100 m².
 - Dosierung: 0,6 l/100m² (Angabe durch den Hersteller des Behälterprodukts).
 - Spühdruk: 2 Bar.
 - Düsenleistung: 0,98 l/min (siehe Tabelle der Düsenleistungen).
 - Düsenhöhe im Verhältnis zum Boden: 0,3 m.
 - Spühbreite: 0,6 m.
 - Geschwindigkeit: 2 km/h, d.h. 33,33 m/min.
 Hieraus ergibt sich folgende Berechnung:
 - Die in 1 Minute behandelte Fläche = 33,33 m/min. x 0,6 m = 20 m²/min.
 - Notwendige Menge der Mischung = zu behandelnde Fläche / die in 1 Minute behandelte Fläche x Düsenleistung = 100 m²/20 m²/min. x 0,98 l/min = 4,9 l; d.h. 4,9 - 0,6 = 4,3 l Wasser und 0,6 l Behälterprodukt.
 Diese Berechnung dient lediglich als Richtwert. Bei der realen Anwendung müssen die Informationen des Herstellers des Behälterprodukts und die Angaben der Tabelle der Düsenleistungen berücksichtigt werden. Die Düsen werden von Exel Gsa hergestellt.
- Material der Düsen: Polypropylen (Abb. 14), Polyacetal (Abb. 15, 17), rostfreier Stahl (Abb. 16).

4 - REINIGUNG / PFLEGE

Nach dem Einsatz

- Den Grifffilter und den Ansaugfilter im Behälter (soweit vorhanden) reinigen.
- Alle Dichtungen regelmäßig fetten (Silikonfett für Sprüheräte) und die Funktionstüchtigkeit des Sprüheräts (vor allem des Ventils) prüfen.
- Wenn Ihr Gerät mit einem ausziehbar Compound-Spritzrohr ausgestattet ist, ebenfalls das Fiberrohr des Spritzrohrs fetten.

5 - GARANTIE

Für unsere Geräte gilt eine Garantiezeit von einem Jahr ab dem Kaufdatum des Geräts ausschließlich gegen Vorlage der Rechnung bzw. des Kassenzettels. Diese Garantie umfasst lediglich Konstruktionsmängel oder Fehler der Teile, die von unserer Firma als fehlerhaft anerkannt wurden. Ausgeschlossen von unserer Garantie sind modifizierte Komponenten, Komponenten, die entgegen den Empfehlungen dieser Bedienungsanleitung und der speziellen Anleitung eingesetzt werden und Komponenten, die missbräuchlich benutzt oder nicht regelmäßig gewartet werden. Unsere Garantie erlischt ebenfalls, wenn korrosive Produkte eingesetzt werden, die bestimmte Teile des Geräts beschädigen können. Ausgeschlossen von unserer Garantie sind Unfälle, die auf den normalen Verschleiß der Komponenten, die Beschädigung oder einen Unfall zurückzuführen sind, die durch den unnormalen und fehlerhaften Einsatz der Komponenten verursacht wurden. Wir haften nicht für eventuelle Ungenauigkeiten in dieser Anleitung, wenn diese auf Übertragungs-, Druck- oder Übersetzungsfehler in die jeweilige Fremdsprache zurückzuführen sind.

ENGLISH

Instructions for use

The instructions must be read before use.

A sprayer is a pressure apparatus where there is always the risk of explosion with a projection of liquid if the instructions are not followed. If you have any doubts concerning its use, contact the manufacturer.

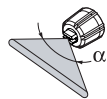

	α	(L/mn)					
		1 bar	1,5 bar	2 bars	2,5 bars	3 bars	
Amarilla / Amarelo / Geel / Gelb / Yellow / Jaune	02-80	80°	0,50	0,57	0,65	0,73	0,81
Azul / Azul / Blauw / Blau / Blue / Bleue	03-80	80°	0,70	0,85	0,98	1,10	1,20
Roja / Vermelho / Rood / Rot / Red / Rouge	04-110	110°	0,96	1,15	1,34	1,48	1,62
Ambar / Cor-de-laranja / Oranje / Orange / Orange / Orange	IP01F80	80°	0,40	0,48	0,55	0,61	0,66
Verde / Verde / Groen / Grün / Green / Verte	15F80	80°	0,38	0,45	0,52	0,58	0,64

15

1 - FIELD OF APPLICATION

This apparatus is designed for the application of hydrocarbon-based solvent products (wood and framework treatment products, wood preservatives), hydrocarbon-based waterproofing agents for façades, hydrocarbon-based form oil and hydrocarbon-based detarring agents. It can also be used for the application of garden plant protecting agents (fungicides, herbicides, insecticides).

For any other application, you MUST CONSULT THE MANUFACTURER.

To date, there is no indication that plant protecting agents approved by the BBA (Biologische Bundesanstalt für Land-und Forstwirtschaft) have a damaging effect on the materials that compose the sprayer.

WARNING: This apparatus must not be used to contain or spray chlorinated solutions, acids, oxygenic solvents (acetates, ether, ketones), bleach or its derivatives, or disinfectants.

2 - SAFETY RULES / CHECKS TO BE CARRIED OUT

The apparatus is equipped with a non-blockable switch that allows supply to the lance to be stopped as soon as the switch is no longer being pressed.

It is equipped with a safety valve calibrated at 3 bars, which limits pressure inside the reservoir.

The following are recommended:

- Never remove the valve from the apparatus.
- Do not tamper with the operation of the valve.
- For your own safety, the valve must be kept in perfect working order.
- Before each pressurizing, check that the valve operates correctly: lift it up manually and then let go. It should return immediately to its original position. If this is not the case, do not pressurize the apparatus through the pressurizing of the reservoir.

Before use

Check that the apparatus operates correctly by checking there are no leaks with several litres of water in the reservoir.

The apparatus must not be used in temperatures under 5°C or over 40°C (fig. 1, 2).

The solution to be sprayed must not exceed 25°C (fig. 7).

Only use in calm weather (no wind).

Do not use inflammable products (fig. 3), nor explosive products (fig. 4), nor acids nor corrosive products (fig. 5) in your sprayer.

Follow the manufacturer's instructions for the treatment agents (dosage, application method, rinsing).

Pressurize the sprayer exclusively with its pump.

During use

Wear protective clothing, gloves goggles and a mask (fig. 6).

Do not smoke, eat or drink during use.

Do not spray in the direction of other people or pets.

Help protect the environment, only spray surfaces to be treated.

Never remove a part of the sprayer without before having released the pressure.

After use

After each use:

- Eliminate residual pressure remaining in the apparatus by operating the safety valve or by spraying until there is no more pressure (fig. 12).

- Avoid risks of pollution by recovering any unused product and its packaging.

- Wash your hands and face after treatment.

- Never store the sprayer pressurized.

- Never store the treatment agent inside the sprayer.

- Never leave the apparatus in a warm environment, nor out in the sun (fig. 2), nor out in the cold (fig. 1).

- Store the sprayer out of the reach of children.

3 - USE

Only prepare the quantity of agent that is strictly necessary and for one application. It is advisable to use a filter during filling and to avoid any overflow.

- Preparation of the solution to be sprayed (fig. 7):

Please follow the manufacturer's instructions for the product that you wish to spray.

Dosing is easy due to the graduation scale on the reservoir.

- Manually screw the filling cap or the pump (depending on the apparatus) on the reservoir (fig. 8).

- Pump to pressurize until the valve operates (fig. 9).

- Adjust the length of the lance for your convenience if you have a telescopic lance.

- Spray (fig. 10) by pressing on the lance switch.

- Adjust the jet (fig. 11).

- If you spray until there is just air in the jet: eliminate residual pressure remaining in the apparatus by operating the safety valve (fig. 12) or by spraying until there is no more pressure. The residual volume of liquid is less than 250ml.



P.P. MULTI

Exel Gsa

BP 424 - F-69653 VILLEFRANCHE SUR SAONE Cedex

exelgsa@exelgsa.com

FRANCAIS

Notice d'utilisation

A lire impérativement avant la mise en service.

Un pulvérisateur est un appareil sous pression qui peut présenter des risques d'explosion, avec projection de liquide, si les consignes inscrites dans cette notice ne sont pas respectées. En cas de doute, consulter le constructeur.



	L/mn			
	1 bar	2 bars	3 bars	4 bars
8/10	0,18	0,24	0,27	0,31
10/10	0,21	0,29	0,35	0,40
12/10	0,27	0,36	0,44	0,50
15/10	0,34	0,47	0,54	0,64
18/10	0,39	0,54	0,65	0,74
20/10	0,44	0,61	0,73	0,84
25/10	0,55	0,76	0,92	1,05

16

1 - DOMAINE D'APPLICATION

Cet appareil est conçu pour l'application des produits solvants base hydrocarbures (produits de traitement des bois et charpentes, lasures), hydrofuges de façades base hydrocarbures, huiles de décoffrage base hydrocarbures et dégraissants base hydrocarbures. Celui-ci peut également convenir pour les applications de produits phytosanitaires jardin (fongicides, herbicides, insecticides).

Pour toute autre application, il est IMPERATIF de consulter le CONSTRUCTEUR.

Nous n'avons, à ce jour, aucune indication d'effet nuisible sur les matériaux composant le pulvérisateur par les produits phytosanitaires agréés par la BBA (Biologische Bundesanstalt für Land-und Forstwirtschaft).

ATTENTION : Cet appareil ne doit pas contenir ou pulvériser les produits chlorés, les acides, les solvants oxygénés (acétates, éthers et cétones), la javel et ses dérivés, les désinfectants.

2 - REGLES DE SECURITE / CONTROLES A EFFECTUER

Cet appareil est équipé d'un interrupteur non blocable, qui permet de couper l'alimentation de la lance dès que l'interrupteur n'est plus maintenu.

Ce pulvérisateur est équipé d'une soupape de sécurité tarée à 3 bars, qui limite la pression à l'intérieur du réservoir.

Il est recommandé de :

- Ne jamais démonter la soupape de son appareil.
- Ne pas gêner le fonctionnement de la soupape.
- Pour votre sécurité, celle-ci doit être maintenue en parfait état de fonctionnement.
- Avant chaque mise en pression, vérifiez le bon fonctionnement de la soupape : soulevez-la manuellement, puis relâchez-la. Elle doit revenir instantanément à sa position initiale. Si ce n'est pas le cas, ne mettez pas l'appareil en pression.

Avant emploi

S'assurer du bon fonctionnement de l'appareil en vérifiant les étanchéités avec quelques litres d'eau dans le réservoir.

L'appareil ne doit pas être utilisé à des températures inférieures à 5°C et supérieures à 40°C (fig. 1, 2).

La solution à pulvériser ne doit pas excéder 25°C (fig. 7).

Ne traiter que par temps calme (sans vent).

Ne pas utiliser de produits inflammables dans votre pulvérisateur (fig. 3), ni de produits explosifs (fig. 4), acides, et/ou corrosifs (fig. 5).

Respecter les instructions du fabricant de produits de traitement (dosage, mode d'application, rinçage).

Faire la mise en pression du pulvérisateur exclusivement par la pompe qui l'équipe.

Pendant l'emploi

Porter vêtements, gants, lunettes et masques de protection (fig. 6).

Ne pas fumer, boire, ou manger pendant l'utilisation.

Ne pas pulvériser en direction des personnes ou animaux domestiques.

Préserver l'environnement, ne pulvériser que les surfaces à traiter.

Ne jamais démonter un élément du pulvérisateur, sans avoir préalablement ôté la pression.

Après l'emploi

Après chaque utilisation :

- Eliminer la pression résiduelle pouvant subsister dans l'appareil en actionnant la soupape de sécurité ou en pulvérisant jusqu'à ce qu'il n'y ait plus de pression (fig. 12).

- Eviter les risques de pollution en récupérant le produit non utilisé ainsi que son emballage.

- Se laver les mains et le visage après traitement.

- Ne jamais ranger le pulvérisateur en pression.

- Ne jamais conserver du produit de traitement à l'intérieur du pulvérisateur.

- Ne pas laisser séjourner l'appareil ni à la chaleur, ni au soleil (fig. 2), ni au froid (fig. 1).

- Ranger le pulvérisateur hors de la portée des enfants.

3 - UTILISATION

Ne préparer que la quantité de produit strictement nécessaire, et pour une seule application. Nous vous conseillons d'utiliser un filtre lors du remplissage et d'éviter tout débordement.

- Préparation de la solution à pulvériser (fig. 7) :

Veillez vous conformer aux instructions du fabricant du produit que vous souhaitez pulvériser.

Ce dosage est aisé du fait de la graduation apparente sur le réservoir.

- Visser manuellement le bouchon de remplissage ou la pompe (selon l'appareil) sur le réservoir (fig. 8).

- Pomper pour mettre en pression jusqu'au déclenchement de la soupape (fig. 9).

- Ajustez la longueur de la lance à votre convenance si vous possédez une lance télescopique.

- Pulvériser (fig. 10) en appuyant sur l'interrupteur de lance.



P.P. MULTI

Exel Gsa

BP 424 - F-69653 VILLEFRANCHE SUR SAONE Cedex

exelgsa@exelgsa.com



02/2016

Réf. : 584635

HOZELOCK
EXEL

HOZELOCK-EXEL

891 route des Frênes - ZI Nord Arnas
BP 30424
69653 Villefranche Cedex
hozelock-exel@hozelock-exel.com
SAS au capital de 2600000€
SIRET 77965877200024 - APE 2830 Z
RCS Villefranche B
N° TVA intra-communautaire : FR 02 779 658 772

SPECIFIQUE ELYTE 8-14
/ EXPERT 7-13

ELYTE 8
ELYTE 14
EXPERT 7
EXPERT13

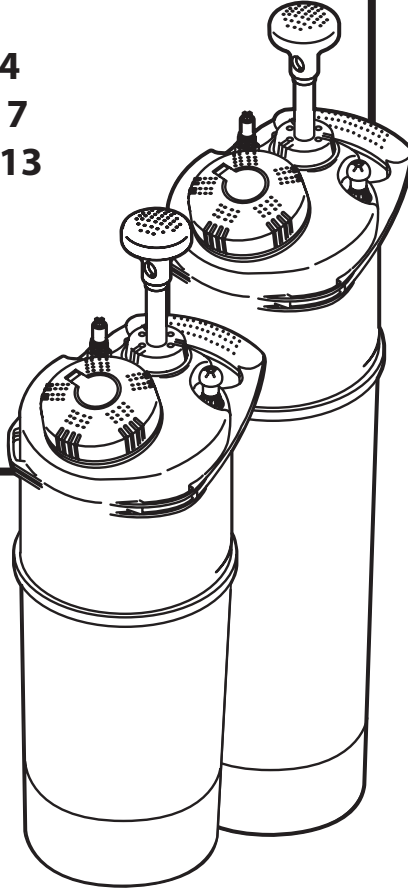

FR - Français	p3
GB - English	p3
DE - Deutsch	p4
IT - Italiano	p5
PT - Português	p5
PL - Polski	p6
ES - Español.....	p7
NL - Nederlander	p7
SW - Svenska	p8

NO - Norsk	p9
FIN - Suomi.....	p9
DK - Dansk	p10
EL - ΕΛΛΗΝΙΚΑ	p11
HU - MAGYAR	p11
CZ/SK - ČESKY	p12
RU - РОССИЯ	p13
العربى	p14

SERVICES ASSURÉS
10 ans
 years
 SPARE-PARTS SERVICE

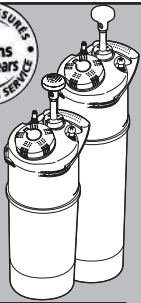

EXPERT / ELYTE

1

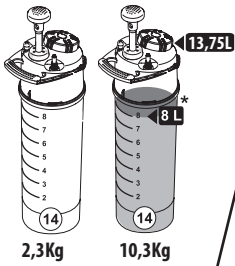

2,3Kg

10,3Kg

13,75L

8 L*

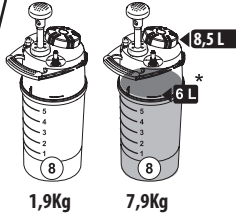

1,9Kg

7,9Kg

8,5L

6 L*

2

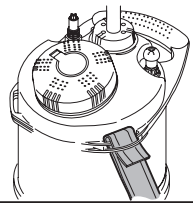

4

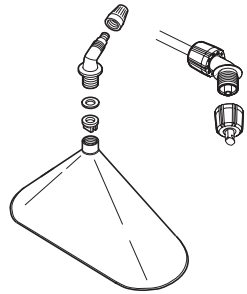

5

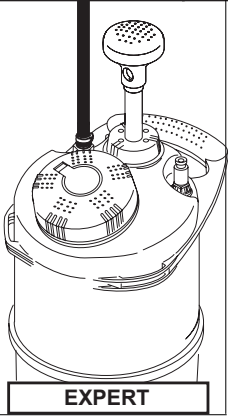

EXPERT

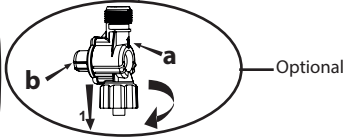
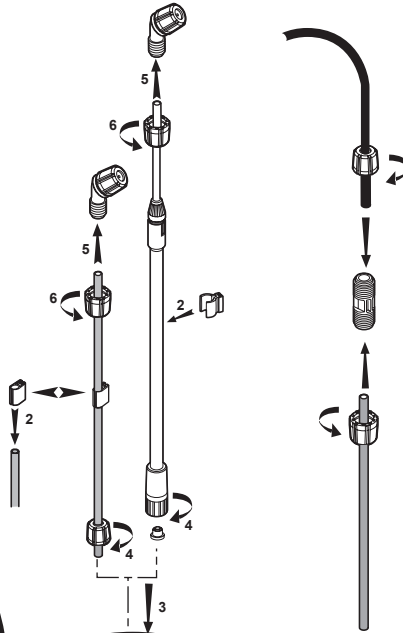

Optional

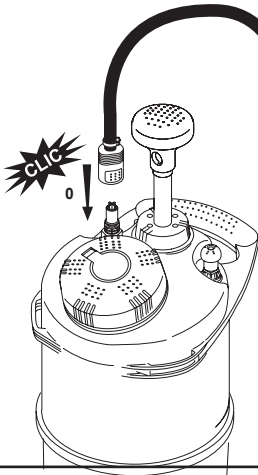

3

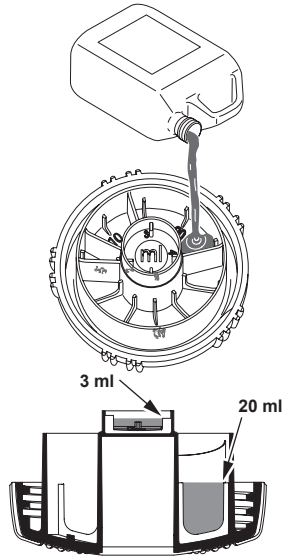

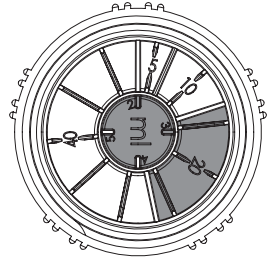

3 ml

20 ml

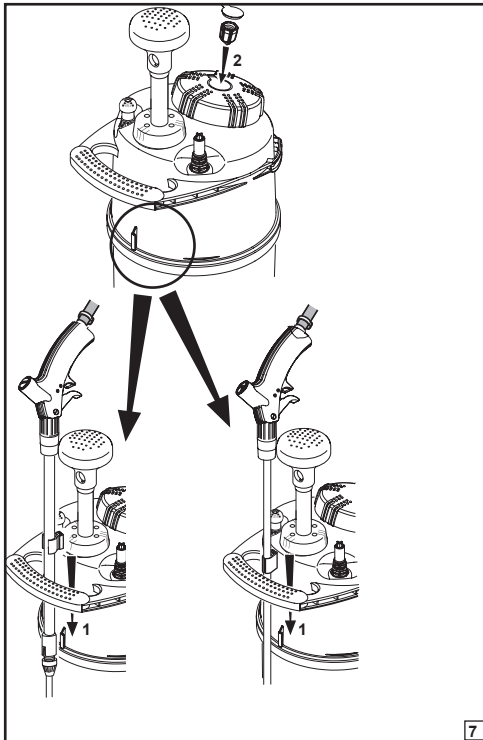

6



	1 Bar	2 Bars	3 Bars	4 Bars
EXPERT VITON LAITON 	0,6 L/mn	0,82 L/mn	0,99 L/mn	1,19 L/mn
EXPERT LANCE INOX 	0,49 L/mn	0,69 L/mn	0,85 L/mn	1,01 L/mn

8

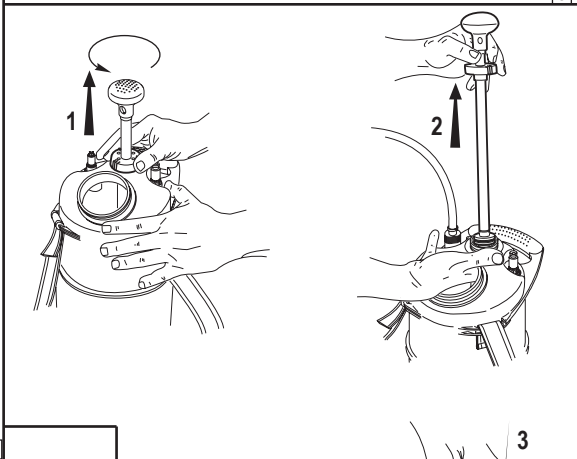

7

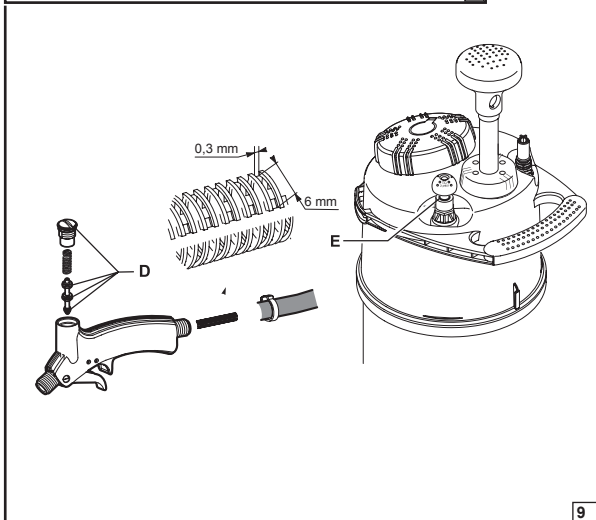

9

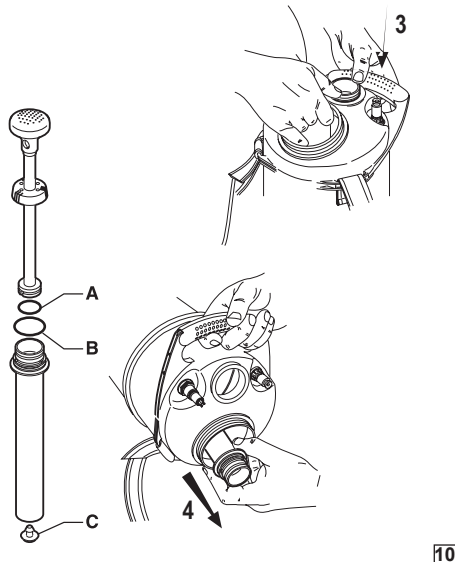

10

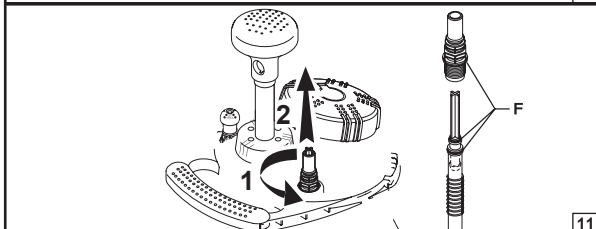

11



ELYTE



EXPERT

12

FRANCAIS

NOTICE D'UTILISATION

A lire impérativement avant la mise en service

Un pulvérisateur est un appareil sous pression qui peut présenter des risques d'explosion, avec projection de liquide, si les consignes inscrites dans cette notice ne sont pas respectées. En cas de doute, consulter le constructeur.

La notice originale a été rédigée et approuvée en français. Toutes les autres langues sont des traductions de l'originale. En cas de conflit, d'imprécisions ou d'écarts entre le français et les autres langues, la version française prévaut.

- **Fig.1:** Notice d'utilisation spécifique à cette famille de pulvérisateurs
- **Fig.2:** Volumes utile et nominal et poids vide et plein selon modèle. Volume visible par transparence.
- Pression maximale de service du pulvérisateur: 3 Bars

MONTAGE

- **Fig.3:** Selon modèle, montez la tuyauterie sur le réservoir en clipsant le raccord rapide. (0)
- **Fig.3:** Selon modèle, montez le régulateur de pression entre la poignée et la lance (1). Vérifier que la direction de montage correspond bien à celle du flux de produit indiquée par la flèche (a).
- **Fig.3:** Glissez le clip sur le tube de lance (2), montez le tube sur la poignée (3,4) et la buse sur le tube de lance (4,5). Veillez à bien serrer tous les écrous.
- **Fig.4:** Montez la bretelle en la faisant passer dans la fente sur le réservoir.
- **Fig.5:** Modèle désherbage: montez soit la buse pinceau avec le cache herbicide en l'indexant, soit la buse miroir.

FONCTIONNEMENT

Mise en service / Règle de sécurité

IMPORTANT: Avant toute mise en service de votre pulvérisateur, reportez-vous à la notice générale d'utilisation pour connaître les règles de sécurité et d'utilisation de votre produit.

SPECIFICATIONS

- **Fig.3:** Le régulateur (1) assure une pression constante de pulvérisation. Ainsi :
- La pulvérisation s'effectue à la pression indiquée sur le régulateur (b), même si le pulvérisateur est à une pression supérieure à celle-ci.
- La pulvérisation s'arrête dès lors que la pression du pulvérisateur est inférieure à celle indiquée sur le régulateur (b). Pomper à nouveau pour mettre l'appareil en pression.
- **Fig.6:** Utilisation du bouchon doseur: La dose correspond à la hauteur de la nervure située dans la case correspondante (2; 3; 4; 5; 10; 20 et 40 ml).
 - **Fig.7:** Rangement de la lance après utilisation (1). Logement pour rangement des buses (2).
 - **Fig.8:** Débits de buses spécifiques.

ENTRETIEN

Réaliser l'opération de rinçage du pulvérisateur avec le régulateur monté (selon modèle) (se reporter à la notice générale d'utilisation fournie avec votre pulvérisateur).

- Dépressuriser le pulvérisateur en actionnant la soupape de sécurité (E) avant de démonter le régulateur de la poignée.
- **Fig.9:** Nettoyer le filtre de poignée, graisser ou remplacer les joints (D) de la poignée, graisser le joint de soupape (E).

- **Fig.10:** Démontage de la pompe pour remplacement ou graissage des joints (A) et (B) et du clapet (C).

- **Fig.11** Selon modèle, démontage du raccord rapide mâle pour graissage des joints (F).

- **Pièces de rechange :** Veuillez contacter notre service pièces détachées au +33 (0)4 74 62 48 11 ou sav@hozelock-exel.fr

DECLARATION DE CONFORMITE CE

Je soussigné Jérôme BOULMIER – Responsable Qualité - certifie par la présente que le produit

Type : Pulvérisateur à pression préalable

Marque : BERTHOUD / LASER

Modèle : ELYTE 8 / ELYTE 14 / EXPERT 7 / EXPERT 13

A été développé, conçu et fabriqué conformément à l'ensemble des dispositions pertinentes de la Directive « Sécurité des Machines » 2006/42/CE

Fait à Villefranche, Le 20/10/2015

GARANTIES

- **Fig.12 :** Durée totale de garantie



ENGLISH

USER MANUAL

The instructions must be read before use

A sprayer is a pressure apparatus where there is always the risk of explosion with a projection of liquid if the instructions are not followed. If you have any doubts concerning its use, contact the manufacturer.

The original manual was written and approved in French. All other languages are translations of the original. In the event of a conflict, imprecisions or discrepancies between the French and other languages, the French version shall prevail.

- **Fig.1:** User manual specific to this family of sprayers
- **Fig.2:** Useful and nominal volumes and empty and full weight depending on the model. Volume visible transparently.
- Maximum sprayer service pressure: 3 Bars

INSTRUCTIONS

- **Fig.3:** Depending on the model, install the piping on the reservoir by clipping the fast connector. (0)
- **Fig.3:** Depending on the model, install the pressure regulator between the handle and the lance (1). Check that the installation direction corresponds to the produce flow direction indicated by the arrow (a).
- **Fig.3:** Slide the clip onto the lance tube (2), install the tube on the handle (3,4) and the nozzle on the lance tube (4,5). Check that all the nuts are tightened.
- **Fig.4:** Install the carrying strap by running it through the slot on the reservoir.
- **Fig.5:** Weed control model: install either the brush nozzle with the herbicide cover by turning it, or them mirror nozzle.

OPERATION

Commissioning / Safety rule

IMPORTANT: Before commissioning your sprayer, refer to the general user manual to see the safety and usage rules for your product.

SPECIFICATIONS

- **Fig.3:** The regulator (1) ensure a constant spraying pressure. So:
- The spraying is performed at the pressure indicated on the regulator (b), even if the sprayer is at a pressure higher than this.

The spraying stops when the sprayer pressure falls below the pressure indicated on the regulator (b). Pump again to pressurise the apparatus.

- **Fig.6:** Using the doser cap: The dose corresponds to the height of the groove in the corresponding box (2; 3; 4; 5; 10; 20 and 40 ml).

- **Fig.7:** Storing the hose after use (1). Housing to store the nozzles (2).

- **Fig.8:** Specific nozzle rates.

MAINTENANCE

Rinse the sprayer with the regulator installed (depending on the model) (refer to the general user manual supplied with your sprayer).

Depressurise the sprayer by activating the safety valve (E) before removing the regulator from the handle.

- **Fig.9:** Clean the handle filter, grease or replace the handle seals (D) and grease the valve seal (E).

- **Fig.10:** Removing the pump to replace or grease the seals (A) and (B) and the valve (C).

- **Fig.11** Depending on the model, removal of the male quick connector to grease the seals (F).

- **Spare parts:** Please contact our spare parts department on +33 (0)4 74 62 48 11 or sav@hazelock-exel.fr

EC DECLARATION OF CONFORMITY

I the undersigned Jérôme BOULMIER – Quality Manager – certify with this declaration that the product

Type: Pressure sprayer

Brand: BERTHOUD / LASER

Model: ELYTE 8 / ELYTE 14 / EXPERT 7 / EXPERT 13

Has been developed, designed and manufactured according to all the relevant provisions in the "Machine Safety Directive" 2006/42/EC

Signed in Villefranche, 20/10/2015

WARRANTIES

- **Fig.12 :** Total warranty duration

DEUTSCH

BEDIENUNGSANLEITUNG

Diese Anleitung vor Inbetriebnahme bitte unbedingt lesen

Ein Sprühgerät ist ein Gerät, das unter Druck steht. Im Falle der Nichtbeachtung der in dieser Anleitung enthaltenen Vorschriften besteht die Gefahr einer Explosion, bei der Flüssigkeit herausgeschleudert werden kann. Im Zweifelsfall mit dem Hersteller Rücksprache nehmen.

Die Original-Anleitung wurde in französischer Sprache verfasst und genehmigt. Sämtliche andere Sprachen sind Übersetzungen des Originals. Bei Konflikten, Ungenauigkeiten oder Abweichungen zwischen dem französischen Original und den anderen Sprachen ist die französische Anleitung maßgebend.

- **Abb.1:** Spezifische Bedienungsanleitung für diese Sprühgerät-Produktfamilie

- **Abb.2:** Nutzvolumen und Nennvolumen sowie Leergewicht und Vollgewicht je nach Modell. Füllvolumen sichtbar durch transparente Oberfläche.

- Maximaler Betriebsdruck des Sprühgeräts: 3 bar

MONTAGE

- **Abb.3:** Schlauch je nach Modell mit dem Schnellanschluss an den Behälter klipsen. (0)

- **Abb.3:** Je nach Modell Druckregler zwischen Griff und Spritzrohr montieren (1). Sicherstellen, dass die Montagerichtung

mit der des Flusses des Behandlungsprodukts in Richtung des Pfeils übereinstimmt. (a).

- **Abb.3:** Clip über das Spritzrohr streifen (2), Rohr am Griff (1) und Düse am Spritzrohr befestigen (4,5). Darauf achten, dass sämtliche Muttern gut angezogen sind.

- **Abb.4:** Gurt durch den Schlitz am Behälter führen und befestigen.

- **Abb.5:** Modell zur Unkrautbekämpfung: entweder die Flach-strahl-düse anbringen und dabei Pflanzenschutzmittel-Abdeckung ankoppeln, oder die Weitwinkelstrahldüse anbringen.

BETRIEB

Inbetriebnahme / Sicherheitsvorschriften

WICHTIG: Bitte lesen Sie vor der Inbetriebnahme Ihres Sprühgeräts die allgemeine Bedienungsanleitung und machen Sie sich mit den Sicherheits- und Bedienungsvorschriften Ihres Gerätes vertraut.

Spezifikationen

- **Abb.3:** Der Regler (1) gewährleistet einen konstanten Sprühdruk. Somit:

Erfolgt der Sprühvorgang mit dem auf dem Regler angegebenen Druck (b), selbst wenn das Sprühgerät einen höheren Druck als diesen ermöglicht.

Stopt der Sprühvorgang, sobald der Sprühdruk geringer als der auf dem Regler angegebene ist (b). Erneut pumpen, um das Gerät unter Druck zu setzen.

- **Abb.6:** Bedienung des Dosieraufsatzes: Die Dosis entspricht der Rippe im entsprechenden Bereich (2; 3; 4; 5; 10; 20 und 40 ml).

- **Abb.7:** Verstauen des Spritzrohrs nach Verwendung (1). Aufnahmeplatz zum Verstauen der Düsen (2).

- **Abb.8:** Spezifische Düsenleistungen.

Pflege

Sprühgerät zusammen mit dem befestigten Regler spülen (je nach Modell) (siehe allgemeine Bedienungsanleitung, die Ihrem Sprühgerät beiliegt).

Vor dem Abmontieren des Reglers vom Griff: Druck durch Betätigen des Sicherheitsventils (E) vom Sprühgerät ablassen.

- **Abb.9:** Grifffilter reinigen, Griffdichtungen (D) fetten bzw. austauschen, Ventildichtung (E) fetten.

- **Abb.10:** Abmontieren der Pumpe zum Austauschen oder Fetten der Dichtungen (A) und (B) sowie des Ventils (C).

- **Abb.11** Je nach Modell Abmontieren des Schnellanschlusses vom Fetten der Dichtungen (F).

- **Ersatzteile:** Bitte kontaktieren Sie unsere Ersatzteil-Abteilung unter der Tel.nr. +33 (0)4 74 62 48 11 oder per E-Mail unter sav@hazelock-exel.fr

EG-KONFORMITÄTSERKLÄRUNG

Hiermit bescheinige ich, Jérôme BOULMIER – Leiter der Abteilung Qualitätssicherung – anhand vorliegender Erklärung, dass das Gerät

vom Typ: Sprühgerät mit selbsttätiger Spritze

Marke : BERTHOUD / LASER

Modell: ELYTE 8 / ELYTE 14 / EXPERT 7 / EXPERT 13

entsprechend sämtlicher einschlägiger Bestimmungen der EG-Maschinenrichtlinie 2006/42/EG geplant, entwickelt und gefertigt wurde
Ausgestellt in Villefranche am 20.10.2015

Garantien

- **Abb.12 :** Gesamtlaufzeit der Garantie

ITALIANO

AVVERTENZE PER L'USO

Da leggere tassativamente prima della messa in servizio

Un polverizzatore è un apparecchio sotto pressione, che può presentare dei rischi d'esplosione, spruzzando intorno del liquido, se le raccomandazioni contenute in queste istruzioni non sono rispettate. In caso di dubbi, consultare il costruttore.

Le avvertenze originali sono state redatte e approvate in francese. Tutte le altre lingue sono una traduzione dell'originale. In caso di conflitto, di imprecisioni o di differenze tra il francese e le altre lingue, fa fede la versione francese.

- **Fig.1:** Avvertenze per l'uso specifiche di questa famiglia di polverizzatori
- **Fig.2:** Volume utile e nominale e peso a vuoto e a pieno a seconda del modello. Volume visibile per trasparenza.
- Pressione massima di servizio del polverizzatore: 3 Bar

MONTAGGIO

- **Fig.3:** A seconda del modello, montare il tubo sul serbatoio mediante l'attacco rapido a clip. (0)
- **Fig.3:** A seconda del modello, montare il regolatore di pressione tra l'impugnatura e la lancia (1). Verificare che la direzione di montaggio corrisponda a quella del flusso di prodotto indicata dalla freccia (a).
- **Fig.3:** Far scorrere la clip sul tubo della lancia (2) e montare il tubo sull'impugnatura (3,4) e l'ugello sul tubo della lancia (4,5). Fare attenzione a stringere bene tutti i dadi.
- **Fig.4:** Montare la bretella facendola passare nella fessura sul serbatoio.
- **Fig.5:** Modello per diserbo: montare sia l'ugello a ventaglio con la mascherina erbicida orientandolo, sia l'ugello a specchio.

FUNZIONAMENTO

Messa in servizio / Norme di sicurezza

IMPORTANTE: Prima della messa in servizio del polverizzatore consultare le avvertenze generali per l'uso per conoscere le norme di sicurezza e di utilizzo del prodotto.

SPECIFICHE

- **Fig.3:** Il regolatore (1) assicura una pressione costante di polverizzazione. In questo modo:
La polverizzazione viene effettuata alla pressione indicata sul regolatore (b), anche se il polverizzatore è a una pressione superiore.
- La polverizzazione si interrompe non appena la pressione del polverizzatore è inferiore a quella indicata sul regolatore (b).
Pompate di nuovo per mettere l'apparecchio in pressione.
- **Fig.6:** Utilizzazione del tappo dosatore: La dose corrisponde all'altezza della nervatura situata nello scomparto corrispondente (2; 3; 4; 5; 10; 20 e 40 ml).
- **Fig.7:** Sistemazione della lancia dopo l'utilizzo (1) sede per la sistemazione degli ugelli (2).
- **Fig.8:** Portate specifiche degli ugelli.

MANUTENZIONE

- Effettuare il risciacquo del polverizzatore con il regolatore montato (a seconda del modello) (consultare le avvertenze generali per l'uso fornite con il polverizzatore).
- Depressurizzare il polverizzatore azionando la valvola di sicurezza (E) prima di smontare il regolatore dall'impugnatura.
- **Fig.9:** Pulire il filtro dell'impugnatura, lubrificare e sostituire i giunti (D) dell'impugnatura, lubrificare il giunto della valvola (E).

- **Fig.10:** Smontaggio della pompa per sostituire o lubrificare i giunti (A) e (B) e della valvola (C).

- **Fig.11** A seconda del modello, smontaggio dell'attacco rapido maschio per lubrificazione dei giunti (F).

- **Pezzi di ricambio:** Contattare il nostro servizio pezzi di ricambio allo +33 (0)4 74 62 48 11 o sav@hozlock-exel.fr

DICHIARAZIONE DI CONFORMITÀ CE

Io sottoscritto Jérôme BOULMIER – Responsable Qualité - con la presente certifico che il prodotto

Tipo: Polverizzatore a precompressione

Marca: BERTHOUD / LASER

Modello: ELYTE 8 / ELYTE 14 / EXPERT 7 / EXPERT 13

È stato sviluppato, progettato e fabbricato in conformità con tutte le disposizioni pertinenti della Direttiva "Sicurezza delle macchine" 2006/42/CE Fatto a Villefranche, il 20/10/2015

GARANZIE

- **Fig.12:** Durata totale di garanzia

J. Boulmier

PORTUGUÊS

MANUAL DE UTILIZAÇÃO

A ler imperativamente antes da colocação em serviço

Um pulverizador é um aparelho sob pressão que pode apresentar riscos de explosão, com projeção de líquido, se as instruções inscritas neste aviso não forem respeitadas. Em caso de dúvida, consultar o fabricante. O aviso original foi redigido e aprovado em francês. Todos os outros idiomas são traduções do original. Em caso de conflito, imprecisões ou diferenças entre o francês e os outros idiomas, prevalecerá a versão em francês.

- **Fig.1:** Manual de utilização específico a esta família de pulverizadores
- **Fig.2:** Volumes útil e nominal e pesos vazio e cheio segundo o modelo. Volume visível por transparência.
- Pressão máxima de serviço do pulverizador: 3 Bars

MONTAGEM

- **Fig.3:** Segundo o modelo, montar a tubagem no depósito encaixando a união rápida. (0)
- **Fig.3:** Segundo o modelo, montar o regulador de pressão entre o punho e a lanca (1). Verificar que a direção de montagem corresponde efetivamente à do fluxo de produto indicada pela seta (a).
- **Fig.3:** Inserir o clip no tubo de lanca (2), montar o tubo no punho (3,4) e o bico no tubo de lanca (4,5). Ter o cuidado de apertar bem todas as porcas.
- **Fig.4:** Montar a alça fazendo-a passar na fenda do depósito.
- **Fig.5:** Modelo remoção de ervas: montar ou o bico pincel com o cache herbicida, indexando-o, ou o bico espelho.

FUNIONAMENTO

Colocação em serviço/ Regras de segurança

IMPORTANTE: Antes de qualquer colocação em serviço do seu pulverizador, referir-se ao manual geral de utilização para conhecer as regras de segurança e de utilização do seu produto.

ESPECIFICAÇÕES

- **Fig.3:** O regulador (1) assegura uma pressão constante de pulverização. Assim:
A pulverização é efetuada à pressão indicada no regulador (b), mesmo que o pulverizador esteja a uma pressão superior a esta. A pulverização para quando a pressão do pulverizador for inferior

à indicada no regulador (b). Bombear novamente para colocar o aparelho sob pressão.

- **Fig.6:** Utilização do tampão doseador: A dose corresponde à altura da nervura situada na casa correspondente (2; 3; 4; 5; 10; 20 e 40 ml).

- **Fig.7:** Arrumação da lança após a utilização (1). Alojamento para arrumação dos bicos (2).

- **Fig.8:** Caudal dos bicos específicos.

MANUTENÇÃO

Realizar a operação de lavagem do pulverizador com o regulador montado (segundo o modelo) (referir-se ao manual geral de utilização fornecido com o seu pulverizador).

Despressurizar o pulverizador acionando a válvula de segurança (E) antes de desmontar o regulador do punho.

- **Fig.9:** Limpar o filtro do punho, lubrificar ou substituir as juntas (D) do punho, lubrificar e junta da válvula (E).

- **Fig.10:** Desmontagem da bomba para substituição ou lubrificação das juntas (A) e (B) e da válvula (C).

- **Fig.11** Segundo o modelo, desmontagem da união rápida macho para lubrificação das juntas (F).

- **Peças sobresselentes:** Queira contactar o nosso serviço de peças sobresselentes: +33 (0)4 74 62 48 11 ou sav@hozelock-exel.fr

DECLARAÇÃO DE CONFORMIDADE CE

O abaixo assinado, Jérôme BOULMIER – Responsável Qualidade – certifica pela presente que o produto

Tipo: Pulverizador de pressão regulável

Marca: BERTHOUD / LASER

Modelo: ELYTE 8 / ELYTE 14 / EXPERT 7 / EXPERT 13

Foi desenvolvido, concebido e fabricado em conformidade com o conjunto das disposições pertinentes da Diretiva "Segurança des Máquinas" 2006/42/CE

Feito em Villefranche, 20/10/2015

GARANTIAS

-**Fig.12:** Duração total da garantia

POLSKI

INSTRUKCJA OBSŁUGI

Obowiązek przeczytać przed uruchomieniem

Opryskiwacz jest urządzeniem ciśnieniowym, który, w przypadku nieprzestrzegania zaleceń podanych w niniejszej instrukcji, może powodować ryzyko wybuchu z rozpyleniem płynu. W razie wątpliwości zapytać producenta.

Oryginalna instrukcja obsługi została sporządzona i zatwierdzona w języku francuskim. Wszystkie pozostałe wersje językowe stanowią tłumaczenie z oryginału. W razie sprzeczności, niedokładności, lub rozbieżności pomiędzy tekstem francuskim a innymi językami, priorytetowa jest wersja francuska.

- **Rys. 1:** Instrukcja obsługi dotycząca tej rodziny opryskiwaczy

- **Rys. 2:** Pojemność użytkowa i nominalna oraz masa urządzenia pustego i pełnego w zależności od modelu. Objętość widoczna przez ściankę.

- Maksymalne ciśnienie robocze opryskiwacza: 3 bar

MONTAŻ

- **Rys. 3:** W zależności od modelu podłączyć przewód do zbiornika, zatrzaszkując szybkozłączę (0).

- **Rys. 3:** W zależności od modelu zamontować regulador ciśnienia pomiędzy uchwytem a lancą (1). Sprawdzić, czy

kierunek montażu jest zgodny ze wskazanym strzałką kierunkiem przepływu cieczy (a).

- **Rys. 3:** Nasunąć zatrask na rurkę lany (2), zamontować rurkę na uchwycie (3, 4) i dyszę na rurce lany (4, 5). Pamiętać o prawidłowym dokręceniu wszystkich nakrętek.

- **Rys. 4:** Zamocować pasek, przekładając go przez szczelinę na zbiorniku.

- **Rys. 5:** Model do odchwaszczania: zamontować dyszę szcztokową z pokrywą środka chwastobójczego, ustawiając ją odpowiednio, albo dyszę lustrzaną.

SPOSÓB DZIAŁANIA

Uruchamianie/Zasady bezpieczeństwa

WAŻNE: przed każdym użyciem opisywanego należy zapoznać się z ogólną instrukcją obsługi, w której podano ogólne zasady bezpieczeństwa podczas używania urządzenia.

DANE TECHNICZNE

- **Rys. 3:** Regulador (1) zapewnia stałe ciśnienie rozpylania. Czyli: rozpylanie odbywa się pod ciśnieniem podanym na regulatorze (b), nawet jeżeli ciśnienie wewnątrz opryskiwacza jest wyższe. Rozpylanie zatrzymuje się, kiedy ciśnienie wewnątrz opryskiwacza jest niższe niż ciśnienie podane na regulatorze (b). Aby zwiększyć ciśnienie w urządzeniu, należy wykonać pompowanie.

- **Rys. 6:** Używanie korka dozującego: dawka odpowiada wysokości zebrałka znajdującego się w odpowiedniej przegródce (2, 3, 4, 5, 10, 20 i 40 ml).

- **Rys. 7:** Mocowanie lany po użyciu (1). Gniazdo do przechowywania dysz (2).

- **Rys. 8:** Wydatki poszczególnych dysz.

KONSERWACJA

Wykonać płukanie opryskiwacza z zamontowanym regulatorem (w zależności od modelu) (patrz ogólna instrukcja obsługi dostarczona z opryskiwaczem).

Przed odłączeniem regulatora od uchwytu uwolnić ciśnienie z opryskiwacza, naciskając zawór bezpieczeństwa (E).

- **Rys. 9:** Wyczyścić filtr uchwytu, posmarować lub wymienić uszczelki (D) uchwytu, posmarować uszczelkę zaworu (E).

- **Rys. 10:** Demontaż pompy w celu wymiany lub smarowania uszczelki (A) i (B) oraz zaworu (C).

- **Rys. 11** W zależności od modelu, demontaż szybkozłączka męskiego w celu posmarowania uszczelki (F).

- **Części zamienne:** Prosimy o kontakt z naszym działem części zamiennych, telefonicznie na numer +33 (0)4 74 62 48 11 lub pocztą elektroniczną na adres sav@hozelock-exel.fr

DEKLARACJA ZGODNOŚCI WE

Ja, niżej podpisany, Jérôme BOULMIER – kierownik działu jakości - oświadczam niniejszym, że urządzenie

Typ: Opryskiwacz z ciśnieniem wstępnym

Marka: BERTHOUD / LASER

Model: ELYTE 8 / ELYTE 14 / EXPERT 7 / EXPERT 13

zostało zaprojektowane, opracowane i wyprodukowane zgodnie ze wszystkimi głównymi przepisami dyrektywy 2006/42/WE dotyczącej bezpieczeństwa maszyn

Sporządzono w Villefranche, dnia 20.10.2015

GWARANCJE

- **Rys. 12:** Całkowity czas trwania gwarancji

MANUAL DE INSTRUCCIONES

Leer imperativamente antes de la primera utilización

Un pulverizador es un aparato bajo presión que puede presentar riesgos de explosión y de proyección de líquido si no se respetan las normas de seguridad descritas en este manual. Si tiene alguna duda, consulte con el fabricante.

El manual original se ha redactado y aprobado en francés. Las versiones en los demás idiomas son traducciones del original. En caso de problemas, imprecisiones o discrepancias entre el francés y los otros idiomas, prevalecerá la versión francesa.

- **Fig.1:** manual de instrucciones específico de esta familia de pulverizadores.
- **Fig.2:** volumen útil y nominal y peso en vacío y lleno según el modelo. Volumen visible por transparencia.
- Presión máxima de funcionamiento del pulverizador: 3 bares.

MONTAJE

- **Fig.3:** según el modelo, monte los tubos sobre el depósito encajando el racor rápido. (0)
- **Fig.3:** según el modelo, monte el regulador de presión entre la empuñadura y la lanza (1). Compruebe que la dirección de montaje coincide con la del caudal de producto indicada por la flecha (a).
- **Fig.3:** deslice el clip por el tubo pulverizador (2), monte el tubo sobre la empuñadura (3,4) y la boquilla en el tubo pulverizador (4,5). Apriete bien todas las tuercas.
- **Fig.4:** ponga la correa haciéndola pasar por la ranura que hay sobre el depósito.
- **Fig.5:** modelo para malas hierbas: monte la boquilla de chorro plano con la campana herbicida ajustándola, o la boquilla de espejo.

FUNCIONAMIENTO

Puesta en servicio y normas de seguridad

IMPORTANTE: antes de utilizar el pulverizador por primera vez, lea el manual de instrucciones para conocer las normas de seguridad y de uso del producto.

ESPECIFICACIONES

- **Fig.3:** el regulador (1) asegura una presión de pulverización continua. De este modo:
La pulverización se efectúa con la presión indicada en el regulador (b), aunque la presión del regulador es mayor.
La pulverización se para en cuanto la presión del pulverizador es menor que la indicada en el regulador (b). Bombeo para poner el aparato a presión.
- **Fig.6:** utilización del tapón dosificador: La dosis corresponde a la altura de la nervadura situada en la casilla correspondiente (2; 3; 4; 5; 10; 20 y 40 ml).
- **Fig.7:** recoger la lanza tras utilizar el pulverizador (1). Emplazamiento para guardar las boquillas (2).
- **Fig.8:** caudales de boquillas específicos.

MANTENIMIENTO

- Aclare el pulverizador con el regulador montado (según el modelo) (ver el manual de instrucciones suministrado con el pulverizador).
- Quite presión al pulverizador accionando la válvula de seguridad (E) antes de quitar el regulador de la empuñadura.
- **Fig.9:** limpie el filtro de la empuñadura, engrase o cambie las juntas (D) de la empuñadura, engrase la junta de la válvula (E).

- **Fig.10:** desmontar la bomba para cambiar o engrasar las juntas (A) y (B) y el cierre (C).

- **Fig.11:** según el modelo, desmontaje del racor rápido macho para engrasar las juntas (F).

- **Piezas de recambio:** contacte con nuestro departamento de piezas de recambio llamando al +33 (0)4 74 62 48 11 o por e-mail: sav@hazelock-exel.fr

DECLARACIÓN CE DE CONFORMIDAD

El abajo firmante, Jérôme BOULMIER – responsable de calidad, certifica mediante el presente documento que el producto

Tipo: pulverizador de presión previa

Marca: BERTHOUD / LASER

Modelo: ELYTE 8 / ELYTE 14 / EXPERT 7 / EXPERT 13

Ha sido desarrollado, diseñado y fabricado siguiendo todas las disposiciones pertinentes de la directiva 2006/42/CE relativa a la seguridad de las máquinas.

Hecho en Villefranche, el 20/10/2015



GARANTÍA

- **Fig.12:** duración total de la garantía.

NEDERLANDER

GEBRUIKSAANWIJZING

Lees deze gebruiksaanwijzing voordat u het apparaat gebruikt

Een sproeier is een apparaat dat onder druk staat en explosiegevaar met vloeistofprojectie kan veroorzaken als de instructies in deze handleiding niet worden opgevolgd. Neem in geval van twijfel contact op met de fabrikant.

De oorspronkelijke handleiding is opgesteld in het Frans en goedgekeurd. Alle andere talen zijn vertalingen van de originele versie. In het geval van conflicten, onjuistheden of tegenstrijdigheden tussen de Franse en andere talen, is de Franse versie bindend.

- **Fig. 1:** Specificke gebruiksaanwijzing voor deze serie sproeiers
- **Fig. 2:** Bruikbare en nominale volumes en ledig en vol gewicht afhankelijk van het model. Volume zichtbaar via transparante container.
- Maximale werkdruk van de sproeier: 3 Bar

MONTAGE

- **Fig. 3:** Afhankelijk van het model, monteer de slang op de tank door de snelkoppeling vast te klikken. (0)
- **Fig. 3:** Afhankelijk van het model, monteer de drukregelaar tussen het handvat en de spuitmond (1). Controleer of de montagerichting overeenkomt met de stroomrichting van de inhoud zoals aangegeven met de pijl (a).
- **Fig. 3:** Sleep de clip om de buis van de spuitmond (2), monteer de buis op het handvat (3,4) en het mondstuk op de buis van de spuitmond (4,5). Zorg ervoor dat alle moeren zijn aangedraaid.
- **Fig. 4:** Plaats de schouderband via de gleuf op de tank.
- **Fig. 5:** Model onkruidbestrijding: plaats of het kwastmondstuk met de onkruidkap en stel de stand in, of plaats het spiegelmondstuk.

WERKING

Ingebruikname / Veiligheidsvoorschrift

BELANGRIJK: Raadpleeg de algemene gebruiksaanwijzing om de veiligheidsvoorschriften en het gebruik van apparaat te kennen voordat u de sproeier gebruikt.

SPECIFICATIES

- **Fig. 3:** De regelaar (1) zorgt voor een constante spuitdruk. Op deze manier:
wordt het spuiten uitgevoerd volgens de druk van de drukregelaar

(b), zelfs als de sproeier op een hogere druk staat. Het sproeien stopt zodra de spuitdruk lager is dan die op de regelaar (b), is aangegeven. Pomp opnieuw om de druk van het apparaat te verhogen.

- **Fig. 6:** Gebruik van de doseerdop: De hoeveelheid komt overeen met het niveau in de vakken (2; 3; 4; 5; 10; 20; en 40 ml).
- **Fig. 7:** Opslag van de spuitmond na gebruik (1). Compartiment voor opslag van de mondstukken (2).
- **Fig. 8:** Debiet van de verschillende mondstukken.

ONDERHOUD

Spoel de sproeier met de regelaar erop gemonteerd (afhankelijk van het model) (raadpleeg de algemene gebruiksaanwijzing die met uw sproeier is meegeleverd).

- Haal de druk van de sproeier door de veiligheidsklep (E) te activeren voordat u de regelaar van het handvat verwijderd.
- **Fig. 9:** Reinig het filter van het handvat, smeer of vervang de pakkingen (D) van het handvat, smeer de kleppakking (E).
- **Fig. 10:** Demonteer de pomp voor vervanging of smering van de pakkingen (A) en (B) en de afsluiter (C).
- **Fig. 11** Afhankelijk van het model, demonteer de mannelijke snelkoppeling voor smering van de pakkingen (F).

- **Reserveonderdelen:** Neem contact op met onze afdeling Onderdelen +33 (0) 4 74 62 48 11 of mail naar sav@hazelock-exel.fr

EG-VERKLARING VAN OVEREENSTEMMING

Ondergetekende, Jerome BOULMIER – Quality Manager - verklaart dat het product

Type: Sproeier met perslucht

Merk: BERTHOUD / LASER

Model: ELYTE 8 / ELYTE 14 / EXPERT 7 / EXPERT 13

Is ontwikkeld, ontworpen en vervaardigd in overeenstemming met alle relevante bepalingen van de richtlijn "machineveiligheid" 2006/42/EG.

Opgesteld in Villefranche, 20/10/2015

GARANTIE

- **Fig. 12:** Totale garantieperiode

SVENSKA

BRUKSANVISNING

Läs noga före användning

En tryckspruta är en trycksatt apparat som kan medföra explosionsrisk, med utsprutande vätska, om föreskrifterna i denna bruksanvisning inte respekteras. Samråd med tillverkaren om du är osäker.

Bruksanvisningen har ursprungligen skrivits och godkänts på franska. Alla andra språkversioner är översättningar av originalet. Vid bristande överensstämmelse, oklarhet eller skillnad mellan franska och annat språk gäller den franska versionen.

- **Fig. 1:** Särskild bruksanvisning för denna serie av trycksprutor
- **Fig. 2:** Nytt- och nominell volym jämte vikt tom respektive full, beroende på modell. Volymen kan observeras tack vare genomskinlighet.
- Trycksprutans maximala drifttryck: 3 bar

MONTAGE

- **Fig. 3:** Montera, beroende på modell, slangen på behållaren genom att klicka fast snabbkopplingen. (0)
- **Fig. 3:** Montera, beroende på modell, tryckregulatorn mellan handtaget och spjutet (1). Kontrollera att monteringsriktningen verkligen svarar mot det produktflöde som indikeras av pilen (a).
- **Fig. 3:** Sätt fast clipset på spjutröret (2), montera röret på

handtaget (3, 4) och munstycket på spjutröret (4, 5). Var noga med att dra åt alla muttrar ordentligt.

- **Fig. 4:** Montera remmen genom att föra den genom slitsen på behållaren.

- **Fig. 5:** Modell för ogräsbekämpning: montera antingen plattstrålemunstycket med fack för växtbekämpningsmedel och ställ in detta eller montera reflexmunstycket.

ANVÄNDNING

Idriftsättning/Säkerhetsföreskrift

VIKTIGT: Studera den allmänna bruksanvisningen och bekanta dig med säkerhets- och användningsföreskrifterna för produkten innan du börjar använda den.

SPECIFIKATIONER

- **Fig. 3:** Regulatorn (1) ser till att hålla spruttrycket konstant. Det fungerar på följande sätt:

Sprutning görs med det tryck som anges på regulatorn (b), även om trycksprutan är trycksatt med ett högre tryck än detta.

Sprutningen avbryts när trycket i trycksprutan är lägre än det som anges på regulatorn (b). Pumpa igen för att trycksätta apparaten.

- **Fig. 6:** Använda doseringskorken: Doseringen motsvarar höjden på den ribba som sitter i respektive fack (2, 3, 4, 5, 10, 20 respektive 40 ml).

- **Fig. 7:** Förvaring av spjutet efter användning (1). Fack för förvaring av munstycken (2).

- **Fig. 8:** De olika munstyckenas flöden.

UNDERHÅLL

Skölj trycksprutan med regulatorn monterad (beroende på modell) (se den allmänna bruksanvisning som medföljer trycksprutan).

Gör trycksprutan trycklös genom att trycka på säkerhetsventilen (E) innan du demonterar regulatorn från handtaget.

- **Fig. 9:** Rengör handtagsfiltret, smörj eller byt handtagets packningar (D) och smörj ventilpackningen (E).

- **Fig. 10:** Demontera pumpen för att byta eller smörja packningarna (A) och (B) och backventilen (C).

- **Fig. 11** Demontera, beroende på modell, snabbkopplingen (hane) för att smörja packningarna (F).

- **Reservdelar:** Kontakta vår reservdelsavdelning på +33 (0)4 74 62 48 11 eller via sav@hazelock-exel.fr

EG-FÖRSÄKRAN OM ÖVERENSSTÄMMELSE

Jag, undertecknade Jérôme BOULMIER, kvalitetsansvarig, intygar härmed att produkten

Type: Tryckspruta med förinställt tryck

Märke: BERTHOUD / LASER

Modell: ELYTE 8 / ELYTE 14 / EXPERT 7 / EXPERT 13

Har utveckats, konstruerats och tillverkats i enlighet med samtliga relevanta bestämmelser i maskindirektivet, 2006/42/EG

Utfärdat i Villefranche den 20/10/2015

GARANTIER

- **Fig. 12:** Sammanlagd garantitid

NORSK

BRUKSANVISNING

Må leses før apparatet tas i bruk

En trykksprøyte er et apparat under trykk som kan medføre eksplosjonsrisiko med væskesprut hvis instruksjonene i denne bruksanvisningen ikke følges. Kontakt produsenten ved tvil.

Bruksanvisningen ble opprinnelig skrevet og godkjent på fransk. Alle de andre språkene er oversettelser av originalen. Ved motsigelser, unøyaktigheter eller avvik mellom den franske versjonen og utgaven på de andre språkene, gjelder den franske versjonen.

- **Fig.1:** Spesifikk bruksanvisning for denne serien med trykksprøyter
- **Fig.2:** Nyttetvolum og nominelt volum og vekt tom og full, avhengig av modell. Volumet er synlig gjennom tanken.
- Sprøytens maksimale arbeidstrykk: 3 bar

MONTERING

- **Fig.3:** Avhengig av modell monteres slangen på tanken ved å klippe på hurtigkoblingen. (0)
- **Fig.3:** Avhengig av modell monteres trykkregulatoren mellom håndtaket og lansen (1). Kontroller at monteringsretningen tilsvarende retningen produktet flyter i, se pilen (a).
- **Fig.3:** Skyv klipsen på lanserøret (2), monter røret på håndtaket (3,4) og dysen på lanserøret (4,5). Sørg for at mutterne er skrudd godt fast.
- **Fig.4:** Monter selen ved å skyve den inn i sprekken på tanken.
- **Fig.5:** Modell for ugressmiddel: monter enten penseldysen sammen med ugressdekslet, eller speildedysen.

FUNKSJON

Bruke apparatet / sikkerhetsregel

VIKTIG: Før trykksprøyten tas i bruk, må du lese den generelle bruksanvisningen for å gjøre deg kjent med sikkerhetsreglene og bruksreglene for produktet.

SPESIFIKASJONER

- **Fig.3:** Regulatoren (1) sørger for konstant sprøytetrykk. Konsekvens:
Sprøytingen skjer med trykket som står på regulatoren (b) selv om trykksprøyten er innstilt på et høyere trykk enn regulatoren.
Sprøytingen stopper når trykket i sprøyten er under trykket som er angitt på regulatoren (b). Pump på nytt for å sette sprøyten under trykk.
- **Fig.6:** Bruke doseringskorken: En dose fylles opp til ribben i hver seksjon (2, 3, 4, 5, 10, 20 og 40 ml).
- **Fig.7:** Slik festes røret etter bruk (1). Oppbevaring av dysene (2).
- **Fig.8:** Gjennomstrømming for spesifikke dyser.

VEDLIKEHOLD

Trykksprøyten skal skylles med regulatoren montert (avhengig av modell) (se den generelle bruksanvisningen som leveres med trykksprøyten).

Senk trykket i trykksprøyten ved å bruke sikkerhetsventilen (E) før regulatoren demonteres fra håndtaket.

- **Fig.9:** Rengjør filteret i håndtaket, smør eller skift pakningene (D) i håndtaket, smør pakningene i sikkerhetsventilen (E).

- **Fig.10:** Demontering av pumpen for å skifte eller smøre pakningene (A) og (B) og ventilen (C).

- **Fig.11** Avhengig av modell demonteres hann-hurtigkoblingen for å smøre pakningene (F).

- **Reservedeler:** Kontakt vår avdeling for reservedeler på +33 (0)4 74 62 48 11 eller sav@hozelock-exel.fr

CE-SAMSVARSEKLERING

Undertegnede, Jérôme BOULMIER – kvalitetssjef – bekrefter herved at produktet

Type: Sprøyte med forhåndstrykk

Merke: BERTHOUD / LASER

Modell: ELYTE 8 / ELYTE 14 / EXPERT 7 / EXPERT 13

Er utviklet, utformet og produsert i samsvar med alle relevante bestemmelser i direktivet om maskinsikkerhet

2006/42/EF

Villefranche, 20.10.2015

GARANTIER

- **Fig.12:** Garantien totale varighet

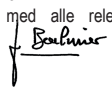

SUOMI

KÄYTTÖOHJE

Luettava ehdottomasti ennen käyttöönottoa

Ruisku on paineella toimiva laite, jonka käyttöön voi liittyä räjähdysvaara ja nesteen purkautumista, mikäli tässä ohjeessa kirjoitettuja ohjeita ei noudateta. Jos olet epävarma laitteen käytöstä, ota yhteys valmistajaan. Alkuperäinen hyväksyty käyttöohje on kirjoitettu ranskaksi. Kaikki muut kieliversiot on käännetty alkuperäisestä tekstistä. Jos ranskan ja muunkielisten versioiden kesken on ristiriitoja, epätarkkuuksia tai eroavaisuuksia, ranskankielinen versio on vallitseva versio.

- **Kuva 1:** Käyttöohje koskee tätä paineruiskumallistoa
- **Kuva 2:** Hyöty- ja nimellinen tilavuus sekä paino tyhjänä ja täynnä riippuen mallista. Käytetty tilavuus näkyy läpinäkyvässä pullossa.
- Ruiskun maksimaalinen käyttöpaino: 3 baaria

ASENNUS

- **Kuva 3:** Mallista riippuen kiinnitä letku säiliöön napsauttamalla se pikaliittimeen. (0)
- **Kuva 3:** Mallista riippuen kiinnitä paineensäädin kahvan ja liipaisimen väliin (1). Varmista, että kiinnityssuunta vastaa nuolen osoittamaa tuotteen virtaussuuntaa (a).
- **Kuva 3:** Liu'uta kiinnike liipaisinputkeen (2), kiinnitä putki kahvaan (3,4) ja suutin liipaisinputkeen (4,5). Muista kiristää kaikki mutterit kunnolla.
- **Kuva 4:** Kiinnitä olkahihna viemällä se säiliössä olevan aukon läpi.
- **Kuva 5:** Rikkaruohonpoistajamalli: kiinnitä joko harjasuutin kasvimyrryksäiliöön osissa tai vaihtoehtoisesti peilisuutin.

TOIMINTA

Käyttöönotto / Turvallisuussäännöt

TÄRKEÄÄ: Ennen paineruiskun käyttöönottoa tutustu yleisen käyttöohjeen sisältämiin turvallisuussääntöihin ja tuotteen käyttöohjeisiin.

TEKNISET TIEDOT

- **Kuva 3:** Säädin (1) takaa tasaisen ruiskutuspaineen. Siksi: Laite ruiskuttaa säätimessä (b) näkyvällä paineella, vaikka ruiskun paine olisi säätimessä näkyvää painetta korkeampi. Ruiskutus lakkaa heti kun ruiskun paine on säätimessä (b) näkyvää painetta alaisempi. Pumpkaa ruiskua uudelleen nostaaksesi laitteen painetta.
- **Kuva 6:** Annostelukorkin käyttö: Annos vastaa kussakin lokerossa olevan vanan korkeutta (2; 3; 4; 5; 10; 20 ja 40 ml).

- **Kuva 7:** Liipaisimen säilytys käytön jälkeen (1). Suutinten säilytyspaikka (2).
- **Kuva 8:** Suutinten virtausnopeudet.

HUOLTO

Huuhtele ruisku säädin kiinnitettynä (riippuu mallista) (katso lisätietoja paineruiskun mukana tulevasta yleisestä käyttöohjeesta).

Tyhjennä ruiskun paine käyttämällä turvaventtiiliä (E), ennen kuin irrotat säätimen kahvasta.

- **Kuva 9:** Puhdista kahvan suodatin, rasvaa tai vaihda kahvan tiivisteet (D), rasvaa venttiilin tiiviste (E).

- **Kuva 10:** Pumpun purkaminen tiivisteiden (A) ja (B) sekä sulkuventtiilin (C) vaihtoa tai rasvaamista varten.

- **Kuva 11** Mallista riippuen pikäurosliittimen purkaminen tiivisteiden (F) rasvaamista varten.

- **Varaosat:** Ota yhteys varaosapalveluumme numeroon +33 (0)4 74 62 48 11 tai sähköpostitse: sav@hozeloock-exel.fr

EY-VAATIMUSTENMUKAISUUSVAKUUTUS

Minä allekirjoittanut, Jérôme BOULMIER – Laatuvastaava - todistan täten, että tuote

Tyyppi: Paineruisku

Merkki: BERTHOUD / LASER

Malli: ELYTE 8 / ELYTE 14 / EXPERT 7 / EXPERT 13

On kehitetty, suunniteltu ja valmistettu konedirektiivin 2006/42/EY kaikkien erityisääntöjen mukaisella tavalla
Villefranche Ranska, 20.10.2015

J. Boulmier

TAKUUT

- **Kuva 12:** Takuun kokonaiskesto

- **Fig. 5:** Model til lugning: Monter enten børstedysen med herbiciddæksel med indstilling eller spejldysen.

FUNKTIONSMÅDE

Ibrugtagning/sikkerhedsregel

VIGTIGT: Læs den generelle brugsanvisning for at kende sikkerhedsreglerne og anvisningerne for brug, før sprøjten tages i brug.

SPECIFIKATIONER

- **Fig. 3:** Regulatoren (1) sørger for et konstant sprøjtetryk. Det vil sige:

Sprøjtningen udføres ved det tryk, der er angivet på trykregulatoren (b), også selvom sprøjten er indstillet til et højere tryk.

Sprøjtningen stopper, når sprøjtetrykket er mindre end angivet på regulatoren (b). Pump igen for at sætte enheden under tryk.

- **Fig. 6:** Brug af måleproppen: Doseringen svarer til højden af rillen i det pågældende felt (2, 3, 4, 5, 10, 20 og 40 ml).

- **Fig. 7:** Placering af sprøjterøret efter brug (1). Plads til opbevaring af dyserne (2).

- **Fig. 8:** Specialdysernes kapacitet.

VEDLIGEHOJDELSE

Skyl sprøjten med regulatoren påsat (afhængigt af modellen) (se den generelle brugsanvisning, der leveres med sprøjten).

Aflast trykket i sprøjten ved at aktivere sikkerhedsventilen (E), før regulatoren tages af håndtaget.

- **Fig. 9:** Rengør filteret i håndtaget, smør eller udskift pakningerne (D) i håndtaget, og smør ventilpakningen (E).

- **Fig. 10:** Afmontering af pumpen før udskiftning eller smøring af pakningerne (A) og (B) og spjældet (C).

- **Fig. 11** Afmontering af lynkoblingen, afhængigt af modellen, før smøring af pakningerne (F).

- **Reserve dele:** Kontakt vores reservedelsafdeling på telefon +33 (0)4 74 62 48 11 eller på mail sav@hozeloock-exel.fr

EU-OVERENSSTEMMELSESERKLÆRING

Undertegnede, Jérôme BOULMIER, kvalitetschef, erklærer hermed, at produktet

Type: Tryksprøjte

Fabrikat: BERTHOUD / LASER

Model: ELYTE 8 / ELYTE 14 / EXPERT 7 / EXPERT 13

Er udviklet, konstrueret og fremstillet i overensstemmelse med alle relevante bestemmelser i Maskindirektivet 2006/42/EF

Villefranche, den 20/10/2015

J. Boulmier

GARANTIBESTEMMELSER

- **Fig. 12:** Garantien samlede varighed

DANSK

BRUGSANVISNING

Læs brugsanvisningen før brug af udstyret

Denne sprøjte er under tryk, og der er risiko for eksplosion og udsprøjtning af væske, hvis brugsanvisningen ikke følges. Kontakt producenten, hvis du er i tvivl.

Den originale brugsanvisning er udarbejdet og godkendt på fransk. Alle andre sprog er oversættelser af den originale brugsanvisning. I tilfælde af konflikt, uenighed eller uoverensstemmelser mellem den franske og andre sprogversioner, vil den franske version være gældende.

- **Fig. 1:** Brugsanvisning specielt skrevet til denne produktgruppe af sprøjter

- **Fig. 2:** Nytteindhold, nominelt indhold og vægt med og uden indhold, afhængigt af model. Den gennemsnitlige beholder viser indholdet.

- Sprøjtens maksimale driftstryk: 3 bar

MONTERING

- **Fig. 3:** Sæt slangerne på beholderen, afhængigt af modellen, med lynkoblingen. (0)

- **Fig. 3:** Sæt trykregulatoren på, afhængigt af modellen, mellem håndtaget og sprøjterøret (1). Kontroller, at monteringsretningen svarer til strømningsretningen for produktet, der er vist med pilen (a).

- **Fig. 3:** Skub klipsen ind på sprøjterøret (2), sæt slangen fast på håndtaget (3, 4) og dysen på sprøjterøret (4, 5). Spænd alle møtrikker godt fast.

- **Fig. 4:** Sæt stroppen fast ved at føre den ind i åbningen på beholderen.

ΕΛΛΗΝΙΚΑ

ΟΔΗΓΙΕΣ ΧΡΗΣΗΣ

Διαβάστε οπωσδήποτε τις οδηγίες πριν θέσετε τη συσκευή σε λειτουργία

Ο ψεκαστήρας είναι μια συσκευή υπό πίεση η οποία, σε περίπτωση μη τήρησης των οδηγιών που αναφέρονται στο παρόν φυλλάδιο, μπορεί να παρουσιάσει κίνδυνο έκρηξης με εκτόξευση υγρού. Σε περίπτωση αμφιβολίας, απευθυνθείτε στον κατασκευαστή.

Το πρωτότυπο οδηγιών χρήσης συντάχθηκε και εγκρίθηκε στη γαλλική γλώσσα. Όλες οι υπόλοιπες γλώσσες αποτελούν μεταφράσεις του πρωτότυπου. Σε περίπτωση διαφορών, ανακρίβειών ή αποκλίσεων μεταξύ της γαλλικής και των άλλων εκδόσεων υπερισχύει η γαλλική.

- **Εικ.1:** Οδηγίες χρήσης που αφορούν τη συγκεκριμένη οικογένεια ψεκαστήρων

- **Εικ.2:** Ωφέλιμος και ονομαστικός όγκος και βάρος κενό και γεμάτο ανάλογα με το μοντέλο. Ο όγκος φαίνεται χάρη στο διαφανές υλικό.

- Μέγιστη πίεση λειτουργίας του ψεκαστήρα: 3 Bars

ΣΥΝΑΡΜΟΛΟΓΗΣΗ

- **Εικ.3:** Ανάλογα με το μοντέλο, συναρμολογήστε τη σωλήνωση επάνω στο ρεζερβουάρ κλιπσάρων τον ταχυσύνδεσμο. (0)

- **Εικ.3:** Ανάλογα με το μοντέλο, συναρμολογήστε τον ρυθμιστή πίεσης μεταξύ της λαβής και του αυλού (1). Ελέγξτε ότι η κατεύθυνση συναρμολόγησης αντιστοιχεί σε εκείνη της ροής προϊόντος που επισημαίνεται με το τόξο (a).

- **Εικ.3:** Σπρώξτε το κλιπ επάνω στον σωλήνα του αυλού (2), συναρμώστε το σωλήνα με τη λαβή (3,4) και το μπεκ με τον αυλό (4,5). Φροντίστε να σφίξετε καλά όλα τα παξιμάδια.

- **Εικ.4:** Τοποθετήστε τον ιμάντα περνώντας τον μέσα από τη σχισμή που βρίσκεται επάνω στο ρεζερβουάρ.

- **Εικ.5:** Μοντέλο καταπολέμησης ζιζανίων: τοποθετήστε το μπεκ τριπιδίου (ακούσας) με την καμπάνα ζιζανιοκτονίας προσαρμοζόντάς το ή το μπεκ κώνου.

ΛΕΙΤΟΥΡΓΙΑ

Θέση σε λειτουργία / Κανόνες ασφαλείας

ΠΡΟΣΟΧΗ: Πριν από οποιαδήποτε θέση σε λειτουργία του ψεκαστήρα σας, διαβάστε τις γενικές οδηγίες χρήσης για να λάβετε γνώση των κανόνων ασφαλείας και χρήσης του προϊόντος σας.

ΠΡΟΔΙΑΓΡΑΦΕΣ

- **Εικ.3:** Ο ρυθμιστής (1) εξασφαλίζει μια σταθερή πίεση ψεκασιού. Κατ' αυτόν τον τρόπο:

Ο ψεκασιός πραγματοποιείται με την πίεση που επισημαίνεται επάνω στον ρυθμιστή (b), ακόμη και αν ο ψεκαστήρας βρίσκεται σε υψηλότερη από αυτήν πίεση.

Ο ψεκασιός σταματά μόλις η πίεση του ψεκαστήρα πέσει κάτω από εκείνη που επισημαίνεται από τον ρυθμιστή (b). Αντλήστε ξανά για να θέσετε τη συσκευή υπό πίεση.

- **Εικ.6:** Χρήση του δοσομετρικού πύματος. Η δόση αντιστοιχεί στο ύψος της προεξοχής που βρίσκεται στο αντίστοιχο τετραγωνάκι (2, 3, 4, 5, 10, 20 και 40 ml).

- **Εικ.7:** Τακτοποίηση του αυλού μετά τη χρήση (1). Διαμέρισμα τακτοποίησης των μπεκ (2).

- **Εικ.8:** Ροές ειδικών μπεκ.

ΣΥΝΤΗΡΗΣΗ

Προβείτε στη διαδικασία έκπλυσης του ψεκαστήρα με τον ρυθμιστή τοποθετημένο (ανάλογα με το μοντέλο) (βλέπε τις

γενικές οδηγίες χρήσης που παρέχονται με τον ψεκαστήρα σας). Εκτονώστε την πίεση του ψεκαστήρα ενεργοποιώντας τη βαλβίδα ασφαλείας (E) πριν αποσπάσετε τον ρυθμιστή από τη λαβή.

- **Εικ.9:** Καθαρίστε το φίλτρο της λαβής, λιπάνετε ή αντικαταστήστε τα λάστιχα (D) της λαβής, λιπάνετε το λάστιχο της βαλβίδας (E).

- **Εικ.10:** Αποσυναρμολόγηση της αντλίας για αντικατάσταση ή λίπανση των λάστιχων (A) και (B) και της βαλβίδας (C).

- **Εικ.11** Ανάλογα με το μοντέλο, αποσυναρμολόγηση του αρσενικού ταχυσυνδέσμου για λίπανση των λάστιχων (F).

- **Ανταλλακτικά:** Επικοινωνήστε με την υπηρεσία ανταλλακτικών στο +33 (0)4 74 62 48 11 ή sav@hazelock-exel.fr

ΔΗΛΩΣΗ ΣΥΜΜΟΡΦΩΣΗΣ CE

Ο κάτωθι υπογεγραμμένος Jérôme BOULMIER – Υπεύθυνος Ποιότητας - πιστοποιώ δια της παρούσης ότι το προϊόν

Τύπος: Ψεκαστήρας προπίεσης

Εμπορικό σήμα: BERTHOUD / LASER

Μοντέλο: ELYTE 8 / ELYTE 14 / EXPERT 7 / EXPERT 13

Έχει αναπτυχθεί, σχεδιαστεί και κατασκευαστεί σύμφωνα με το σύνολο των σχετικών διατάξεων της Οδηγίας «Ασφάλεια των μηχανημάτων» 2006/42/EK

Villefranche, στις 20/10/2015

ΕΓΓΥΗΣΕΙΣ

- **Εικ.12:** Συνολική διάρκεια της εγγύησης

MAGYAR

HASZNÁLATI ÚTMUTATÓ

A berendezés üzembe helyezés előtt alaposan olvassa el!

A permetezőgép magas nyomással működő berendezés, használatában fennáll a robbanás és a folyadékok kifröcskölésének veszélye, amennyiben nem tartják be a jelen kézikönyvben foglalt utasításokat. Ha kétsége van, lépjen kapcsolatba a gyártóval.

Az eredeti kézikönyv francia nyelven íródott. Minden egyéb változat az eredeti kézikönyv fordítása. A fordításokban felmerülő eltérések, hiányosságok, vagy pontatlanságok esetén a francia változat a mérvadó.

- **1. ábra:** Az adott permetezőgép-típusra vonatkozó használati utasítások

- **2. ábra:** Hasznos és névleges űrtartalom, illetve terheletlen és feltöltött súly modell szerint. Az ellenőrző ablakban látható űrtartalom.

- A permetezőgép maximális karbantartási nyomása: 3 bar

ÖSSZESZERELÉS

- **3. ábra:** A modellől függően erősítse a szórófejeket a tartályra a gyorscsatlakozó segítségével. (0)

- **3. ábra:** A modellnek megfelelően szerelje fel a nyomákszabályozót a nyomó csatlakozó és a fecskendő közé (1). Ellenőrizze, hogy az alkatrészt a nyíl által jelzett áramlási irányban szereli fel (a).

- **3. ábra:** Csúsztassa a csatot a fecskendő tömlőjére (2), szerelje a tömlőt a nyomó csatlakozóra (3,4), a szórófejet pedig a fecskendő tömlőjére (4,5). Minden csavart alaposan húzzon meg.

- **4. ábra:** Helyezze fel a rámpát a tartály nyílásába csúsztatva azt.

- **5. ábra:** Gyomirtó modell: szerelje fel az ecsettel ellátott szórófejet a gyomirtószeres kazettával együtt.

MŪKÖDÉS

Beindítás / biztonsági ellenőrzés

FONTOS: A permetezőgépet üzembe helyezése előtt olvassa el a használati útmutatót a termék kezeléséről szóló információkért és biztonsági előírásokért.

JELLEMZŐK

- **3. ábra:** A nyomásszabályozó (1) állandó permetezési nyomást biztosít. Azaz:

A permetezés tényleges nyomása akkor is a szabályozó berendezés (b) beállításának felel meg, ha a tartály nyomása magasabb ennél.

A permetezés leáll, ha a nyomás a szabályozó berendezés (b) beállítása alá csökken. Indítsa be a szivattyút, hogy ismét nyomás alá helyezze a gépet.

- **6. ábra:** Az adagoló szelep használata: Az adagolás aránya a dobozban mozgó pecek magasságának felel meg (2; 3; 4; 5; 10; 20 és 40 ml).

- **7. ábra:** A fecskendő tárolása használat után (1). A szórófejek tárolórekesze (2).

- **8. ábra:** Az egyes szórófejek hozama.

KARBANTARTÁS

A permetezőgépet átmosását a nyomásszabályozóval együtt végezze el (modelltől függően) (lásd a permetezőgéphez mellékelt használati utasítást).

A nyomásszabályozó leszerelése előtt nyomásmentesítse a permetezőgépet a biztonsági szelep működtetésével (E).

- **9. ábra:** Tisztítsa meg a nyomóoldali szűrőt, zsírozza meg vagy cserélje le a forgópontokat (D), zsírozza meg a szelep forgópontját (E).

- **10. ábra:** A szivattyú leszerelése a csuklók (A) és (B) és a szelep (C) cseréjéhez vagy zsírzásához (C).

- **11. ábra** A modelltől függően szerelje le az „apa” gyorscsatlakozót a csuklók zsírzásához (F).

- **Pótlaktrészek:** Lépjén kapcsolatba a szervizzel a +33 (0)4 74 62 48 11 számon, illetve a sav@hazelock-exel.fr

CE MEGFELELŐSÉGI NYILATKOZAT

Alluïrott Jérôme BOULMIER – Minőség-ellenőrzési Felelős – igazolom, hogy az alábbi termék

Típus: Szabályozható nyomású permetezőgép

Márka: BERTHOUD / LASER

Modell: ELYTE 8 / ELYTE 14 / EXPERT 7 / EXPERT 13

Tervezés és gyártása a 2006/42/EK, gépek biztonságára vonatkozó irányelv valamennyi rendelkezésének megfelelően történt

Fait à Villefranche, 2015. október 20

GARANCIA

- **12. ábra:** A garancia teljes időtartama

ČESKY

NÁVOD K POUŽITÍ

Přečtete si povinně před uvedením do provozu

Postřikovač je zařízení pod tlakem, u kterého může hrozit výbuch a může docházet k projekci tekutiny, pokud nejsou dodržovány instrukce uvedené v tomto návodu. V případě pochybností se spojte s konstruktérem.

Originální návod byl sepsán a schválen v francouzštině. U všech ostatních jazyků se jedná o překlad originálu. V případě sporu, nepřesnosti nebo rozdílu mezi francouzštinou a dalšími jazyky převládá francouzská verze.

- **Obr.1:** Specifický návod k použití pro tuto skupinu postřikovačů
- **Obr.2:** Užitečný a nominální objem a hmotnost při plné a

prázdné nádrži dle modelu. Objem viditelný díky průhlednosti.

- Maximální provozní tlak rozprašovače: 3 bary

MONTÁŽ

- **Obr.3:** Podle modelu namontujte trubky na nádrž a přicvakněte rychlou přípojku. (0)

- **Obr.3:** Podle modelu, namontujte regulátor tlaku mezi rukojeť a vystřikování (1). Zkontrolujte, zda směr montáže odpovídá směru proudění přípravku, který je uveden šipkou (a).

- **Obr.3:** Zastrčte klips na vystřikovací trubku (2), namontujte trubku na rukojeť (3,4) a trysku na vystřikovací trubku (4,5). Nezapomeňte správně utáhnout matice.

- **Obr.4:** Namontujte pás a protáhněte jej otvorem v nádrži.

- **Obr.5:** Model pleť: namontujte buď kuželovitou trysku s herbicidním krytem, nebo zrcadlovou trysku.

FUNGOVÁNÍ

Spuštění / Bezpečnostní pravidla

DŮLEŽITÉ: Před uvedením postřikovače do provozu se podívejte do návodu k použití a seznámte se s bezpečnostními pravidly pro použití vašeho produktu.

SPECIFIKACE

- **Obr.3:** Regulátor (1) zajišťuje konstantní tlak postřikovače. To znamená:

Postřik probíhá při tlaku uvedeném na regulátoru (b), a to i když postřikovač umožňuje tlak vyšší.

Postřik se zastaví, jakmile je tlak nižší než tlak uvedený na regulátoru (b). Znovu pumpujte, abyste dostali přístroj pod tlak.

- **Obr.6:** Použití zátky dávkovače: Dávka odpovídá výšce žebra umístěné v příslušném poli (2; 3; 4; 5; 10; 20 a 40 ml).

- **Obr.7:** Uložení vystřikovací trubky po použití (1). Uložení trysky (2).

- **Obr.8:** Specifické průtoky trysek.

ÚDRŽBA

Proveďte opláchnutí postřikovače s namontovaným regulátorem (podle modelu) (viz návod k použití dodaný s postřikovačem).

Vypusťte tlak z postřikovače pomocí bezpečnostního ventilu (E) a poté odmontujte regulátor rukojeti.

- **Obr.9:** Vyčistěte filtr rukojeti, promažte nebo vyměňte těsnění (D) rukojeti, promažte těsnění ventilu (E).

- **Obr.10:** Rozmontování čerpadla pro výměnu nebo promazání těsnění (A) a (B) a klapky (C).

- **Obr.11** Podle modelu, odmontování rychlé samčí přípojky pro promazání těsnění (F).

- **Náhradní díly:** Kontaktujte naše oddělení náhradních dílů na telefonu +33 (0)4 74 62 48 11 nebo na sav@hazelock-exel.fr

PROHLÁŠENÍ O SHODĚ CE

Já níže podepsaný Jérôme BOULMIER – Vedoucí kvality - tímto potvrzují, že produkt

Typ: Tlakový rozprašovač

Značka: BERTHOUD / LASER

Model: ELYTE 8 / ELYTE 14 / EXPERT 7 / EXPERT 13

Byl navržen, zpracován a vyroben v souladu se všemi náležitými opatřeními uvedenými ve směrnici o strojních zařízeních 2006/42/ES

Ve Villefranche dne 20/10/2015

ZÁRUKY

- **Obr.12:** Celková doba záruky

ИНСТРУКЦИЯ ПО ИСПОЛЬЗОВАНИЮ

Обязательно ознакомиться перед использованием

Распылитель является прибором под давлением, который может взорваться во время разбрызгивания жидкости, при несоблюдении рекомендаций, приведенных в настоящей инструкции. В случае сомнения обращаться к изготовителю.

Изначально инструкция была составлена и одобрена на французском языке. Все остальные языки являются переводом с французского. В случае конфликта, неточностей или отклонений от французского, предпочтение отдается французскому варианту.

- **Рис.1:** Инструкция по использованию на данное семейство распылителей

- **Рис.2:** Полезный и номинальный объемы и порожний вес, в зависимости от модели. Объем, видимый на просвет.

- Максимальное рабочее давление распылителя: 3 бар

СБОРКА

- **Рис.3:** В зависимости от модели, присоединить трубки к резервуару, защелкнув быстрый соединитель. (0)

- **Рис.3:** В зависимости от модели, присоединить регулятор давления между ручкой и наконечником (1). Убедиться, что направление сборки соответствует выходу продукта, указанному стрелкой (а).

- **Рис.3:** Надеть зажим на трубку наконечника (2), присоединить трубку к ручке (3,4), а форсунку - к трубке наконечника (4,5). Как следует закрутить все гайки.

- **Рис.4:** Присоединить ляжку, пропустив ее через щель резервуара.

- **Рис.5:** Модель для прополки: установить плоскую форсунку с гербицидной крышкой, нанеся на нее метки, или зеркальную форсунку.

ФУНКЦИОНИРОВАНИЕ

Запуск / Правила техники безопасности

ВАЖНО: Перед запуском распылителя см. общую инструкцию по пользованию, чтобы ознакомиться с правилами техники безопасности и способом использования изделия.

ТЕХНИЧЕСКИЕ ХАРАКТЕРИСТИКИ

- **Рис.3:** Регулятор (1) гарантирует разбрызгивание под постоянным давлением. Например:

Разбрызгивание происходит под давлением, выставленным на регуляторе, (b), даже если распылитель находится под более высоким давлением.

Разбрызгивание прекращается, как только давление распылителя упадет ниже выставленного на регуляторе (b). Подкачать для повышения давления в приборе.

- **Рис.6:** Использование пробки-дозатора: Одна доза соответствует высоте выступа в соответствующей ячейке (2; 3; 4; 5; 10; 20 и 40 мл).

- **Рис.7:** Укладка наконечника после пользования (1). Отсек для укладки сопел (2).

- **Рис.8:** Пропускная способность отдельных сопел.

УХОД

Промывать распылитель с установленным регулятором (в зависимости от модели) (см. общую инструкцию по пользованию, поставляемую с распылителем).

Снять давление в распылителе, нажав предохранительный

клапан (E) перед снятием регулятора с ручки.

- **Рис.9:** Очистить фильтр ручки, смазать или заменить прокладки (D) ручки, смазать прокладку клапана (E).

- **Рис.10:** Разборка насоса для замены или смазки прокладок (A) и (B) и заслонки (C).

- **Рис.11** В зависимости от модели, установка быстрого соединителя "папа" для смазки прокладок (F).

- **Запчасти:** Связаться с нашей службой запасных частей по номеру +33 (0)4 74 62 48 11 или по адресу sav@hozelock-exel.fr

ДЕКЛАРАЦИЯ СООТВЕТСТВИЯ ЕС:

Я, нижеподписавшийся, Жером БУЛЬМЬЕ – Ответственный за

качество - свидетельствую настоящим, что изделие

Тип: Распылитель с нагнетателем давления

Марка: BERTHOUD / LASER

Модель: ELYTE 8 / ELYTE 14 / EXPERT 7 / EXPERT 13

Разработано, рассчитано и изготовлено в соответствии с комплексом актуальных предписаний Директивы «О безопасности машин» 2006/42/CE

Совершено в Вильфранше, 20.10.2015

ГАРАНТИИ

- **Рис.12:** Общая продолжительность гарантии

دليل الاستخدام

لا بد من قراءة هذا الدليل قبل التشغيل.

إن هذا المرش جهاز تحت الضغط ولذلك يمكن أن يُشكل خطر الانفجار أثناء رش السائل، إذا لم يتم اتباع الإرشادات الواردة في هذا الدليل. في حالة الشك في أي أمر، قم باستشارة المصنِّع.

تمت صياغة هذا الدليل والتصديق عليه بالفرنسية. جميع اللغات الأخرى هي ترجمات للنص الأصلي. في حالة وجود نزاع، أو شك أو تناقض بين الفرنسية واللغات الأخرى، يتم اعتماد النسخة الفرنسية.

- الشكل 1: تعليمات الاستخدام الخاصة بهذا النوع من المرشات.

- الشكل 2: الأحجام المستخدمة والاسمية ووزن المرش وهو فارغ، وهو ممتلئ. يمكن رؤية حجم السائل لأن الخزان شفاف.

- الحد الأقصى لضغط المرش: 3 بار.

التركيب

- الشكل 3: قم بتركيب الخرطوم في خزان المرش عن طريق ربط وصلة خرطوم الرش، وفقاً للنموذج (0).

- الشكل 3: قم بتركيب منظم الضغط بين المقبض وفوهة المرش (1)، وفقاً للنموذج. تأكد من أن اتجاه التركيب يتناسب مع اتجاه تدفق المنتج السائل الذي يشير إليه السهم (أ).

- الشكل 3: اسحب المشبك باتجاه خرطوم المرش (2)، قم بتركيب الخرطوم في المقبض (3،4) والفوهة في خرطوم الرش (4،5). تأكد من إحكام جميع الصواميل.

- الشكل 4: قم بتركيب الحاملة بتمريرها في الفتحة الموجودة في الخزان.

- الشكل 5: موديل المرش المستخدم لإزالة الأعشاب الضارة: قم بتركيب الفوهة في خزان مبيد الأعشاب الضارة عن طريق ربطها في الاتجاه المعاكس.

التشغيل

التشغيل / قواعد السلامة

هام: قبل تشغيل المرش، يُرجى الرجوع لدليل الاستخدام لمعرفة قواعد السلامة وقواعد استخدام الجهاز.

المواصفات

- الشكل 3: وحدة التحكم (1) تضمن ضغط الرش المستمر. وبالتالي: يتم الرش وفقاً للضغط المبين على وحدة التحكم.

(ب) حتى إذا كان المرش على ضغط أعلى من الضغط المبين في وحدة التحكم. يتوقف الرش بمجرد وصول ضغط المرش إلى درجة أقل من المبينة في وحدة التحكم (ب). قم بإعادة الضخ لزيادة الضغط في الجهاز.

- الشكل 6: استخدام غطاء القياس: تتوافق الجرعة مع العلامة الموجودة في الخانة المقابلة (2؛ 3؛ 4؛ 5؛ 10؛ 20 و 40 مل).

- الشكل 7: تخزين الرشاش بعد الاستخدام (1). مكان تخزين الفوهات (2).

- الشكل 8: القدرات المحددة للفوهات.

الصيانة

قم بتنظيف المرش ووحدة التحكم (وفقاً للنموذج) (يرجى الرجوع إلى دليل الاستخدام العام الوارد مع الجهاز).

قم بتخفيف الضغط في المرش عن طريق تشغيل صمام الأمان (هـ) قبل إزالة وحدة التحكم من المقبض.

- الشكل 9: قم بتنظيف فلتر المقبض وتزبيبت أو استبدال المفصلات (د) و قم بتزبيبت مفصلة الصمام (هـ).

- الشكل 10: قم بفك المضخة لاستبدال أو تزبيبت المفصلات (أ) و(ب) والصمام (ج).

- الشكل 11: طريقة فك وصلة خرطوم الرش لتزبيبت المفصلات (و)، وفقاً للنموذج.

- قطع الغيار: يُرجى الاتصال بقسم قطع الغيار لدينا على الهاتف:

33(0)474624811+ أو على البريد الإلكتروني: sav@hazelock-exel.fr

إقرار المطابقة CE

أقر أنا الموقع أدناه جبروم بولمييه- مدير الجودة - أن هذا المنتج:

النوع: مرش بالضغط المسبق

العلامة التجارية: بيرتود (BERTHOUD / LASER)

موديل: إيليت 8 وإيليت (13 / EXPERT 7 / EXPERT 14 / ELYTE 8 / ELYTE)

أقد تم تطويره وتصميمه وتصنيعه وفقاً لمجموعة الأحكام ذات الصلة الخاصة بتوجيهات "سلامة الماكينات" 2006/42/CE

Boulmier

حُرر في فيلفرانش، في 2015/10/20

الضمانات

- الشكل 12: إجمالي فترة الضمان



02/2016

Réf. : 584635

HOZELOCK
EXEL

HOZELOCK-EXEL

891 route des Frênes - ZI Nord Arnas
BP 30424
69653 Villefranche Cedex
hozelock-exel@hozelock-exel.com
SAS au capital de 2600000€
SIRET 77965877200024 - APE 2830 Z
RCS Villefranche B
N° TVA intra-communautaire : FR 02 779 658 772

SPECIFIQUE ELYTE 8-14
/ EXPERT 7-13

ELYTE 8
ELYTE 14
EXPERT 7
EXPERT13

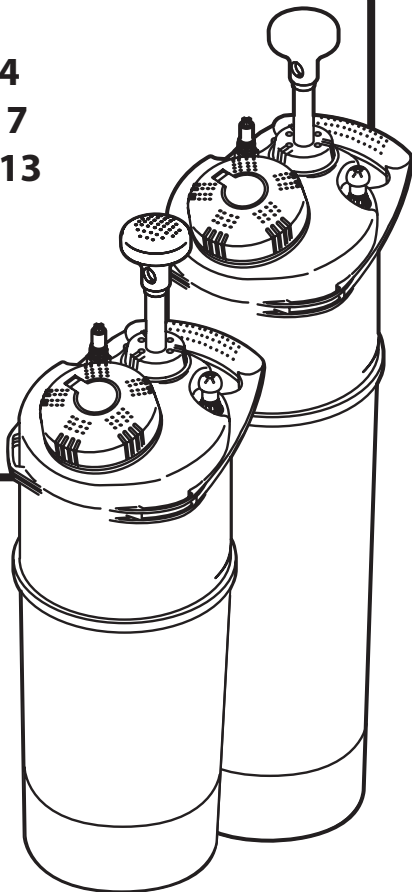

FR - Français	p3
GB - English	p3
DE - Deutsch	p4
IT - Italiano	p5
PT - Português	p5
PL - Polski	p6
ES - Español.....	p7
NL - Nederlander	p7
SW - Svenska	p8

NO - Norsk	p9
FIN - Suomi.....	p9
DK - Dansk	p10
EL - ΕΛΛΗΝΙΚΑ	p11
HU - MAGYAR	p11
CZ/SK - ČESKY	p12
RU - РОССИЯ	p13
عربى	p14