

BERTHOUD

DESHERBEUR THERMIQUE

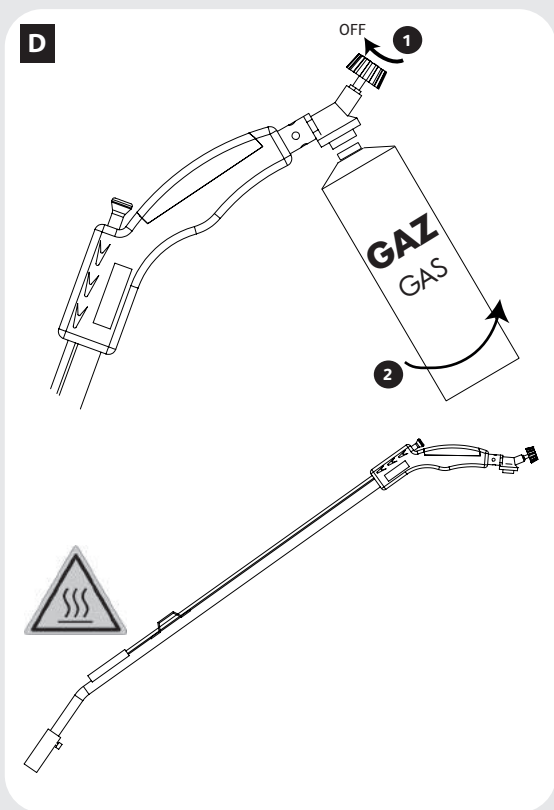
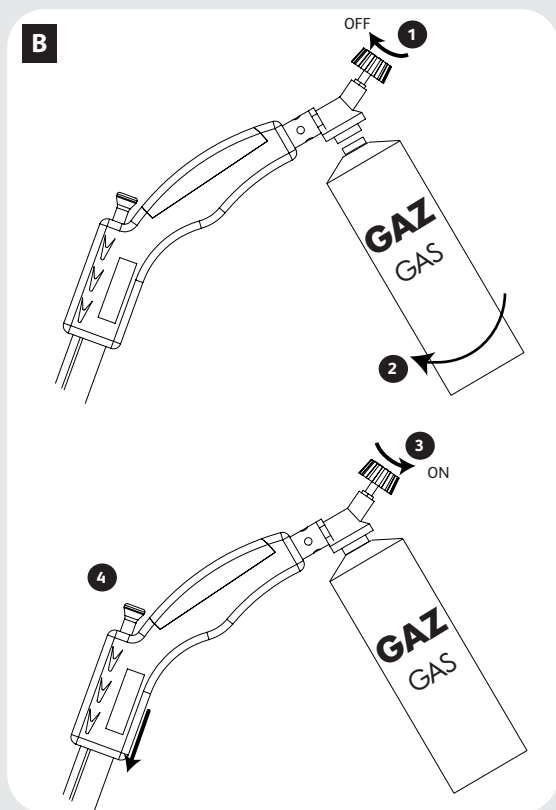
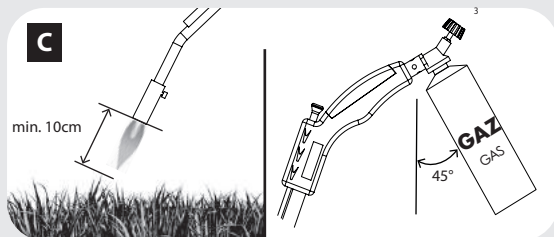
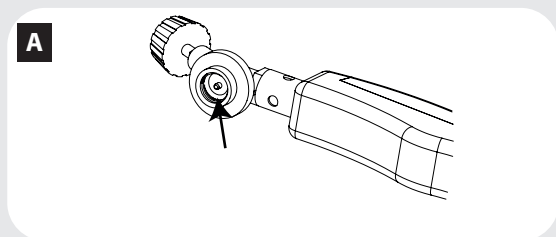

Principes de fonctionnement

Le désherbeur thermique à gaz permet d'éradiquer les mauvaises herbes grâce à un choc thermique provoqué par une flamme. La montée rapide en température fait éclater les cellules de la plante et détruit la mauvaise herbe. Le désherbeur s'utilise dans les allées, les chemins, les zones pavées, les terrasses, les escaliers extérieurs, les potagers... Attention, s'utilise uniquement en extérieur. Ce type de désherbage est écologique (pas d'utilisation de produits chimiques ou herbicides) et facile d'utilisation pour un jardinier amateur : il permet de désherber sans se fatiguer ni se baisser.

Notice d'utilisation

Lire la notice d'utilisation attentivement afin de vous familiariser avec la torche de chauffage avant de le connecter à son réservoir de gaz. Conservez cette notice pour référence ultérieure. Veuillez également lire et respecter les consignes de sécurité figurant sur la cartouche de gaz. Ne pas modifier l'appareil. Le non-respect des instructions contenues dans les présentes instructions peut provoquer de graves blessures. La notice originale a été rédigée et approuvée en français. Toutes les autres langues sont des traductions de l'originale. En cas de conflit, d'imprécisions ou d'écarts entre le français et les autres langues, la version française prévaut.

Cartouche de gaz : Cartouche Butane/Propane BERTHOUD-HOZELOCK.

Consommation de gaz de l'appareil : 171g/h / 2.2kW.

Poids de l'appareil, cartouche incluse : 1,37kg.

Préparation du désherbeur thermique

- L'appareil ne doit être utilisé qu'avec la cartouche de gaz butane-propane sous pression à jeter HOZELOCK-BERTHOUD. Il peut être extrêmement dangereux d'essayer de raccorder d'autres récipients de gaz.
- Ne jamais raccorder une cartouche de gaz sous pression sans avoir préalablement lu et respecté les instructions qu'elle porte sur elle.
- S'assurer que le désherbeur thermique est en position arrêt (vanne en position OFF).
- Vérifier que le joint (entre le désherbeur et la cartouche de gaz) est en place et en bon état avant de connecter la cartouche de gaz. (Fig. A)
- Ne pas utiliser l'appareil en cas de joint usé ou endommagé.
- Ne pas utiliser un désherbeur thermique qui fuit, endommagé ou qui ne fonctionne pas correctement.
- Toujours connecter la bouteille de gaz en plein air ou dans un endroit bien aéré, loin de toute source d'inflammation et éloigné de toute autre personne.
- Vissez fermement la bouteille de gaz sous pression à la main et dans le sens des aiguilles d'une montre. (Fig B. 1 et 2)
- Vérifier l'étanchéité sous pression des raccords en utilisant un jet antifuite ou de l'eau savonneuse.
- S'il y a une fuite sur votre désherbeur (odeur de gaz), l'amener immédiatement à l'extérieur dans un emplacement libre et bien ventilé où la fuite peut être détectée et arrêtée. Si vous souhaitez vérifier les fuites sur votre désherbeur, le faire à l'extérieur. Ne pas essayer de détecter les fuites en utilisant une flamme, utiliser de l'eau savonneuse.
- Ne pas utiliser de flexibles entre l'appareil et la cartouche de gaz sous pression.

Mise en marche avant utilisation du désherbeur thermique

- ATTENTION : Ne pas secouer l'appareil, ni l'amener en position horizontale pendant la mise en marche et pendant l'utilisation, car une très forte flamme risque alors de se former.

- ATTENTION : N'allumer et n'utiliser l'appareil qu'en plein air ou dans des pièces bien aérées. Toujours tenir l'appareil à l'écart de personnes et d'animaux.
- Tourner la vanne de l'appareil jusqu'à la position «ON». (Fig B. 3)
- Allumer alors immédiatement le gaz en appuyant une ou plusieurs fois sur le bouton d'allumage piezo se trouvant sur la poignée, jusqu'à ce que l'étincelle allume la flamme. (Fig B. 4)
- Si vous tentez plusieurs fois d'allumer le gaz, fermez le robinet. Attendez que le gaz jaillissant se soit dispersé dans l'atmosphère (5min) puis faites à nouveau un essai d'allumage.

Utilisation

- ATTENTION : les pièces accessibles peuvent être très chaudes. Ne laisser jamais les enfants approcher l'appareil. Il est conseillé de porter des vêtements de protection pour éviter tout risque de brûlure.
- Diriger la flamme à une dizaine de cm au-dessus de la mauvaise herbe avec un mouvement de balayage lent (Fig. C).
- Chauffer la mauvaise herbe jusqu'à ce qu'elle rétrécisse, les cellules des plantes se dessècheront ensuite et la mauvaise herbe sera détruite en 2 à 3 jours. Plusieurs passages espacés dans le temps peuvent être nécessaires sur les mauvaises herbes résistantes et tenaces.
- ATTENTION : Risque d'incendie de surface en cas de forte sécheresse du sol.
- Le désherbeur thermique doit être utilisé loin des matières inflammables et à 2 m de distance des murs et plafonds.
- Toujours tenir l'appareil vers le bas (45° maxi), pour éviter que la flamme ne monte (Fig. C).

Après utilisation

- Après utilisation, tournez la vanne de l'appareil jusqu'à la position «OFF» pour éteindre la flamme (Fig D. 1).
- Dévissez la cartouche de gaz dans le sens inverse des aiguilles d'une montre. Lorsque l'appareil est stocké ou transporté, la cartouche de gaz doit toujours être déconnectée. (Fig D. 2).
- Les cartouches de gaz doivent être remplacés dans un endroit bien aéré, de préférence à l'extérieur, loin de toute source d'ignition, telles que des flammes nues, les feux électriques et à l'écart des autres personnes.
- ATTENTION : les extrémités de l'appareil peuvent être très chaudes après utilisation. Ne stocker ou transporter l'appareil qu'après son complet refroidissement.
- Conservez l'appareil dans un endroit sécurisé, frais, sec et bien aéré.

Maintenance

L'appareil ne nécessite aucun entretien en général. En cas d'erreur d'exploitation, contactez le service après-vente. Toute réparation de l'appareil doit être effectuée exclusivement par les services d'HozeLock-Exel.

Garantie

Nous garantissons nos produits contre tout défaut de conception ou de fabrication pendant une durée de 2 ans à compter de leur date d'achat, sous réserve que les produits aient été utilisés conformément aux instructions fournies. Les preuves d'achat doivent être conservées.